



**UNIVERSIDAD CATÓLICA LOS ÁNGELES DE CHIMBOTE  
FACULTAD DE DERECHO Y HUMANIDADES  
PROGRAMA DE ESTUDIO DE EDUCACIÓN**

**LA DANZA COMO ESTRATEGIA PEDAGÓGICA PARA EL DESARROLLO DE LA  
MOTRICIDAD GRUESA DE LOS NIÑOS Y NIÑAS DE CINCO AÑOS DE LA  
INSTITUCIÓN EDUCATIVA INICIAL N° 040 NIÑO JESÚS, LAURICOCHA,  
HUÁNUCO, 2024.**

**TESIS PARA OPTAR EL TÍTULO PROFESIONAL DE LICENCIADA EN EDUCACIÓN  
INICIAL**

**AUTOR**

**SOTO GOMEZ, CRISTALVELL KENDRITH  
ORCID: 0000-0003-3135-3426**

**ASESOR**

**FLORES ARONI, BERTHA JUANA  
ORCID:0000-0003-2876-9930**

**CHIMBOTE-PERÚ  
2024**



**FACULTAD DE DERECHO Y HUMANIDADES**

**PROGRAMA DE ESTUDIO DE EDUCACIÓN**

**ACTA N° 0301-074-2024 DE SUSTENTACIÓN DEL INFORME DE TESIS**

En la Ciudad de **Chimbote** Siendo las **14:40** horas del día **23** de **Junio** del **2024** y estando lo dispuesto en el Reglamento de Investigación (Versión Vigente) ULADECH-CATÓLICA en su Artículo 34º, los miembros del Jurado de Investigación de tesis de la Escuela Profesional de **EDUCACIÓN INICIAL**, conformado por:

**PEREZ MORAN GRACIELA** Presidente  
**AGUILAR POLO ANICETO ELIAS** Miembro  
**FLORES ARELLANO MERLY LILIANA** Miembro  
**Mgtr. FLORES ARONI BERTHA JUANA** Asesor

Se reunieron para evaluar la sustentación del informe de tesis: **LA DANZA COMO ESTRATEGIA PEDAGÓGICA PARA EL DESARROLLO DE LA MOTRICIDAD GRUESA DE LOS NIÑOS Y NIÑAS DE CINCO AÑOS DE LA INSTITUCIÓN EDUCATIVA INICIAL N° 040 NIÑO JESÚS, LAURICOCHA, HUÁNUCO, 2024.**

**Presentada Por :**  
(4807171078) **SOTO GOMEZ CRISTALVELL KENDRITH**

Luego de la presentación del autor(a) y las deliberaciones, el Jurado de Investigación acordó: **APROBAR** por **UNANIMIDAD**, la tesis, con el calificativo de **14**, quedando expedito/a el/la Bachiller para optar el TITULO PROFESIONAL de **Licenciada en Educación Inicial**.

Los miembros del Jurado de Investigación firman a continuación dando fe de las conclusiones del acta:

**PEREZ MORAN GRACIELA**  
Presidente

**AGUILAR POLO ANICETO ELIAS**  
Miembro

**FLORES ARELLANO MERLY LILIANA**  
Miembro

**Mgtr. FLORES ARONI BERTHA JUANA**  
Asesor



## CONSTANCIA DE EVALUACIÓN DE ORIGINALIDAD

La responsable de la Unidad de Integridad Científica, ha monitorizado la evaluación de la originalidad de la tesis titulada: LA DANZA COMO ESTRATEGIA PEDAGÓGICA PARA EL DESARROLLO DE LA MOTRICIDAD GRUESA DE LOS NIÑOS Y NIÑAS DE CINCO AÑOS DE LA INSTITUCIÓN EDUCATIVA INICIAL N° 040 NIÑO JESÚS, LAURICOCHA, HUÁNUCO, 2024. Del (de la) estudiante SOTO GOMEZ CRISTALVELL KENDRITH, asesorado por FLORES ARONI BERTHA JUANA se ha revisado y constató que la investigación tiene un índice de similitud de 12% según el reporte de originalidad del programa Turnitin.

Por lo tanto, dichas coincidencias detectadas no constituyen plagio y la tesis cumple con todas las normas para el uso de citas y referencias establecidas por la Universidad Católica Los Ángeles de Chimbote.

Cabe resaltar que el turnitin brinda información referencial sobre el porcentaje de similitud, más no es objeto oficial para determinar copia o plagio, si sucediera toda la responsabilidad recaerá en el estudiante.

Chimbote, 14 de Agosto del 2024



Mgtr. Roxana Torres Guzman  
RESPONSABLE DE UNIDAD DE INTEGRIDAD CIENTÍFICA

## **DEDICATORIA**

Este trabajo va dedicado a mis padres que es James Soto Chávez y Albina Adelaida Gómez Gonzales, porque ellos formaron parte de mi equipo de estudios que quienes me apoyaron desde el inicio hasta la culminación de mis estudios dándome fortaleza para el logro de mis objetivos.

De mismo modo va dedicado a mis amigos y al público lector ya que esta tesis tiene una gran riqueza para el logro de los aprendizajes de los estudiantes que el Perú y la sociedad tanto necesita.

Esta experiencia es una síntesis de una exhaustiva investigación que recopila un conjunto de teorías y principios educativos.



## **AGRADECIMIENTO**

Lograr una meta es un sacrificio que exige un gasto económico la inversión del tiempo y apoyo incondicional de personalidades, por ese gesto inmenso mi agradecimiento infinito a quienes contribuyeron para realizar dicha tarea en especial a mis adorados padres, mis dignos maestros y compañeros de estudio.

Es una satisfacción inmensa que siento de haber trajinado en busca de un objetivo, lo cual se hace realidad hoy con el empeño y empujé que puse en todos los sucesos de mi formación profesional.

Ese reconocimiento hago porque cada uno los que mencione me brindaron el apoyo desinteresadamente; sé que al caminar hubo altas y bajas, pero cuando hay una voluntad se logra superar esos impases hasta la culminación de una meta final, por este aporte estaré agradecido por el resto de mi vida.

## ÍNDICE CONTENIDO

Caratula.....	I
Jurado.....	II
Dedicatoria.....	III
Agradecimiento.....	IV
Índice de contenido.....	V
Resumen.....	VI
Abstract.....	VII
<b>I. PLANTEAMIENTO DE PROBLEMA .....</b>	<b>1</b>
<b>1.1.Descripción del Problema .....</b>	<b>2</b>
<b>1.2.Formulación del Problema: .....</b>	<b>2</b>
<b>1.3.Objetivo general .....</b>	<b>2</b>
<b>1.4.Objetivos específicos.....</b>	<b>3</b>
<b>1.5.Justificación .....</b>	<b>3</b>
<b>II. MARCO TEÓRICO .....</b>	<b>5</b>
<b>2.1.Antecedentes .....</b>	<b>5</b>
<b>2.1.1.Antecedentes Internacionales.....</b>	<b>5</b>
<b>2.1.2.Antecedentes Nacionales.....</b>	<b>6</b>
<b>2.1.3.Antecedentes locales.....</b>	<b>7</b>
<b>2.2.Bases teóricas de la investigación.....</b>	<b>8</b>
<b>2.2.1.Danzas Teorías de la danza .....</b>	<b>8</b>
2.2.1.1 Tipos de danzas .....	8
<b>2.2.2. La Psicomotricidad .....</b>	<b>9</b>
<b>2.2.3. Estimulación y movimiento.....</b>	<b>10</b>
<b>2.2.4. La Psicomotricidad en Educación Infantil .....</b>	<b>11</b>
<b>2.2.5. Expresiones corporales en el campo de enseñanza formativa .....</b>	<b>12</b>
<b>2.2.6. La expresión corporal a través de la Danza folclórica.....</b>	<b>13</b>
<b>2.2.7. Dimensiones de la expresión corporal .....</b>	<b>14</b>
<b>2.2.8. Creatividad. Corporal .....</b>	<b>15</b>

2.2.9. Estrategias Pedagógicas en el desarrollo cognitivo.....	16
2.3. Hipótesis .....	16
<b>III METODOLOGIA .....</b>	<b>18</b>
<b>3.1. Nivel, tipo y diseño de investigación.....</b>	<b>18</b>
<b>3.2. Población y muestra .....</b>	<b>19</b>
<b>3.2.1. Población.....</b>	<b>19</b>
<b>3.2.2. Definición y Operacionalización de variables e indicadores .....</b>	<b>20</b>
<b>3.3. Técnicas e instrumentos de recolección de información .....</b>	<b>20</b>
<b>3.4. Método de análisis de datos.....</b>	<b>23</b>
<b>3.5. Aspectos éticos .....</b>	<b>23</b>
<b>IV. RESULTADOS.....</b>	<b>25</b>
<b>4.1. Análisis Descriptivo .....</b>	<b>30</b>
<b>4.2.Hipótesis General .....</b>	<b>53</b>
<b>4.3.Hipótesis Especificas .....</b>	<b>54</b>
<b>V. CONCLUSIONES.....</b>	<b>58</b>
<b>VI. RECOMENDACIONES .....</b>	<b>59</b>
<b>REFERENCIAS BIBLIOGRÁFICAS .....</b>	<b>60</b>
<b>ANEXOS</b>	
<b>ANEXO N°1</b>	
<b>Matriz de consistência</b>	
<b>Anexo N°2 Instrumento de recolección de datos</b>	

## INDICE DE TABLAS

Tabla 1 Niños y Niñas matriculados en el nivel inicial de la Institución Educativa “Niño Jesús”, distrito de Jesús, provincia de Lauricocha, Huánuco, 2024.....	19
Tabla 2 Criterios de inclusión y exclusión de la muestra.....	19
Tabla 3 Operacionalización de variables.....	21
Tabla 4 Coordina movimientos.....	25
Tabla 5 Equilibra movimientos.....	26
Tabla 6 Reconoce los lados de su cuerpo.....	27
Tabla 7 Esquema corporal.....	28
Tabla 8 Identidad Cultural.....	29
Tabla 9 Interacciona en pareja.....	30
Tabla 10 Conciencia corporal.....	31
Tabla 11 Bases expresivas.....	32
Tabla 12 Reconoce partes del cuerpo.....	33
Tabla 13 Realiza mímicas.....	34
Tabla 14 Identifica estados de ánimos de acuerdo a la expresión.....	35
Tabla 15 Habilidades expresivas.....	36
Tabla 16 Se comunica mediante gestos.....	37
Tabla 17 Se comunica mediante sonidos.....	38
Tabla 18 Expresa emociones con ayuda de su cuerpo.....	39
Tabla 19 Lenguaje gestual.....	40
Tabla 20 Lenguaje corporal.....	41
Tabla 21 Movimiento expresivo.....	42
Tabla 22 Fluidez del movimiento.....	43
Tabla 23 Propone nuevos movimientos para determinada danza.....	44
Tabla 24 Coordina con su pareja.....	45
Tabla 25 Tiene movimientos coordinados.....	46
Tabla 26 Pruebas de normalidad Pre Prueba y Post Prueba.....	47
Tabla 26 Matriz de consistencia.....	63

## INDICE DE FIGURAS

Figura 1 Coordina Movimientos.....	25
Figura 2 Equilibra movimientos.....	26
Figura 3 Reconoce los lados de su cuerpo.....	27
Figura 4 Esquema Corporal.....	28
Figura 5 Identidad cultural.....	29
Figura 6 Interacción en pareja.....	30
Figura 7 Conciencia corporal.....	31
Figura 8 Bases Expresivas.....	32
Figura 9 Reconoce Partes de Cuerpo.....	33
Figura 10 Realiza Mímicas.....	34
Figura 11 Identifica estados de ánimos de acuerdo a la expresión.....	35
Figura 12 Nota: Instrumento aplicado a la muestra.....	36
Figura 13 Se comunica mediante gestos.....	37
Figura 14 Se comunica mediante sonidos.....	38
Figura 15 Expresa emociones con ayuda de su cuerpo.....	39
Figura 16 Lenguaje gestual.....	40
Figura 17 Lenguaje corporal.....	41
Figura 18 Movimiento expresivo.....	42
Figura 19 Fluidez del movimiento.....	43
Figura 20 Propone nuevos movimientos para determinada danza.....	44
Figura 21 Coordina con su pareja.....	45
Figura 22 Tiene movimientos coordinados.....	46
Figura 23 Prueba T de Studen Hipótesis general.....	49
Figura 24 Prueba T de Studen Hipótesis especifica 1.....	50
Figura 25 Prueba T de Studen Hipótesis especifica 2.....	51
Figura 26 Prueba T de Studen Hipótesis especifica 3.....	52

## Resumen

El estudio tuvo como objetivo general, describir como influye la danza como estrategia pedagógica para el desarrollo de la motricidad gruesa de los niños y niñas de cinco años de la Institución Educativa Inicial N°040 Niño Jesús, distrito Jesús, provincia Lauricocha, Huanuco,2024. El tipo de investigación fue aplicada, en el nivel y de diseño pre experimental, teniendo una muestra 13 niños y niñas de cinco años de la Institución Educativa Inicial N°040 Niño Jesús; la misma en la que se utilizó para el recojo de información la técnica de la encuesta de guía de observación. Obteniendo los resultados donde se corrobora estadísticamente que, existe un nivel de significancia razonable que indica que la danza como estrategia pedagógica influye en el desarrollo de la motricidad gruesa de los niños y niñas de cinco años de la Institución Educativa Inicial N°040 Niño Jesús, distrito Jesús, provincia Lauricocha, Huanuco,2024 y por ultimo hemos corroborar estadísticamente que, no existe un nivel de significancia razonable que indica que la danza como estrategia pedagógica influye significativamente en la creatividad corporal por cuanto el análisis inferencial, nos da un nivel de significancia de 0,406 mayor que 0,05 ( $0,406 \geq 0,05$ ).

*Palabras clave:* originalidad, abstracción, elaboración, motricidad gruesa

## **ABSTRAC**

The general objective of the study was to describe how dance influences as a pedagogical strategy for the development of gross motor skills in five-year-old boys and girls of the Initial Educational Institution N°040 Niño Jesús, Jesús district, Lauricocha province, Huánuco, 2024. The type of research was applied, at the pre-experimental level and design, with a sample of 13 five-year-old boys and girls from the Initial Educational Institution N°040 Niño Jesús; the same one in which the observation guide survey technique was used to collect information. Obtaining the results where it is statistically corroborated that there is a reasonable level of significance that indicates that dance as a strategy pedagogy significantly influences the development of gross motor skills of five-year-old boys and girls of the Initial Educational Institution N°040 Niño Jesús, Jesús district, Lauricocha province, Huánuco, 2024 and finally we have statistically corroborated that there is no level of reasonable significance that indicates that dance as a pedagogical strategy significantly influences bodily creativity since the inferential analysis gives us a level of significance of 0.406 greater than 0.05 ( $0.406 \geq 0.05$ ).

Keywords: originality, abstraction, elaboration, gross motor skills

## I. PLANTEAMIENTO DE PROBLEMA

### 1.1. Descripción del Problema

La danza es una actividad artística patrimonio de todos los seres humanos que nace de la Expresión Corporal y contribuye al desarrollo del individuo, permitiendo a éste crear y ser consciente de multitud de elementos como la actitud corporal, la mirada, los gestos, el lugar que ocupa nuestro cuerpo al bailar, etc. (Peñalva, 2014, pág. 13)

Gómez (2015) refiriéndose al desarrollo motriz del niño en educación inicial, hace mención a la neurociencia del Instituto Valenciano donde expresa que los problemas de motricidad del niño son problemas que interfiere en el desarrollo general del niño. Por otro lado, dice que la estimulación motriz en los niños de educación inicial debe contener constancia en su aprendizaje tomando en consideración cualquier falta de estimulación en sus habilidades decidirá el movimiento del niño en el futuro.

Por otro lado, Castro y Gastañaduy (2019), Matos (2021), mencionan que los problemas que presentan los niños del nivel inicial acerca de la creatividad revelan deficiencias en los educandos es decir los niños no se expresan libremente en clases, existe falta de originalidad en sus tareas y actividades que ejecutan, observándolos inseguros, dependientes del docente y en general con dificultades en el desarrollo de las habilidades creativas (Matos 2021 y Ministerio de Educación de Perú 2014).

Ferreira (2008) y Retoma Añorga (1997) menciona que el niño y niñas va desarrollando su formación integral en el desarrollo de la motricidad en mérito al aprendizaje y estimulación

Lloret (1986) menciona: “No me interesa cómo se mueve el ser humano, sino aquello que lo conmueve” (p. 10). Para dicho autor lo importante de la danza no es en si el movimiento del bailarín sino las emociones que él es capaz de transmitir al espectador a través de su cuerpo” la que implica la **creatividad corporal**.

El lenguaje corporal por otra parte no es una ciencia exacta. A veces los gestos o movimientos de las manos o de los brazos pueden ser una guía de sus pensamientos o emociones subconscientes, pero a menudo esos indicios son erróneos” (James, 2003, pág. 53).



En ese sentido, los docentes nos enfrentamos a retos en el desarrollo de nuestro trabajo dentro del aula, tal es así que observamos falta de desarrollo de motricidad en los niños y niñas de 5 años de la Institución Educativa Inicial 040 de Jesús, donde hemos encontrado a menudo una falta de armonía que se traduce en cierta dificultad del dominio de la motricidad, este hecho, quizá se deba en parte a la velocidad de las transformaciones morfológicas y fisiológicas que marcan esta época de transición de la niñez a la edad adulta.

Actualmente dentro de la programación de los docentes existen muchos tipos de talleres, actividades donde desarrollan la psicomotricidad gruesa a los niños y niñas de 5 años, sin embargo, existe una pequeña incógnita al saber que dentro de esas actividades no refuerzan con totalidad el desarrollo de la motricidad en los niños y niñas de 5 años, solo se enfocan en las actividades motrices y muy poca en la danza como estrategia.

En el departamento de Huánuco existen pocas actividades enfocadas en la danza como estrategia pedagógica, para que ayude a los niños y niñas de 5 años a desarrollar la motricidad en todas las instituciones educativas del nivel inicial, así mismo la Institución Educativa Inicial N° 040 “Niño Jesús” no es ajeno al problema, de tal manera existe deficiencia en un cierto grado en el desarrollo de la motricidad, ya que algunos niños y niñas coordinan movimientos, y ese es un problema para el desarrollo de la motricidad.

## **1.2. Formulación del Problema:**

¿Cómo influye la danza como estrategia pedagógica para el desarrollo de la motricidad gruesa de los niños y niñas de cinco años de la Institución Educativa Inicial N° 040 Niño Jesús, Distrito Jesús, Provincia Lauricocha, Huánuco, 2024?

## **1.3. Objetivo general**

- ❖ Identificar la danza como estrategia pedagógica para el desarrollo de la motricidad gruesa de los niños y niñas de cinco años de la Institución Educativa Inicial N°040 Niño Jesús, distrito Jesús, provincia Lauricocha, Huánuco, 2024.

#### **1.4.Objetivos específicos**

- ❖ Determinar los tipos de danza como estrategia pedagógica para el desarrollo de la motricidad gruesa de los niños y niñas de cinco años de la Institución Educativa Inicial N°040 Niño Jesús, distrito Jesús, provincia Lauricocha, Huánuco, 2024.
- ❖ Determinar la danza en la psicomotricidad para el desarrollo de la motricidad gruesa de los niños y niñas de cinco años de la Institución Educativa Inicial N°040 Niño Jesús, distrito Jesús, provincia Lauricocha, Huánuco, 2024.
- ❖ Demostrar la danza en la estimulación y el movimiento para el desarrollo de la motricidad gruesa de los niños y niñas de cinco años de la Institución Educativa Inicial N°040 Niño Jesús, distrito Jesús, provincia Lauricocha, Huánuco 2024.

#### **1.5.Justificación**

La presente investigación desea aportar en la Institución Educativa Inicial N° 040 “Niño Jesús”, distrito de Jesús, en el avance de la psicomotricidad de los niños y niñas de 5 años a través de la danza, ya que favorece a tener buen equilibrio, empieza explorar emociones y descubre el mundo, viene a ser un niño bien adaptado y logra el desarrollo físico, cognitivo, integral, intelectual y emocional. Asimismo, logra el desarrollo de la coordinación de movimientos, control de la postura, dominio del equilibrio, saltos, lanzamiento y el desplazamiento. Que servirán para moverse con libertad y seguridad la realización de actividades y solución del problema de la vida cotidiana.

La presente investigación resultara muy valiosa donde los niño y niñas de la Institución Educativa Inicial N° 040 “Niño Jesús”, distrito de Jesús, así mismo las docentes no buscan las informaciones necesarias ni tampoco actualizan su metodología basada en la realidad de nuestra localidad, de tal manera que perjudican a los niños en su nivel de aprendizaje.

Deberían de mostrar las habilidades del desarrollo de la motricidad en los niños y niñas, porque perjudican el control del movimiento corporales del niño , ya que el niño

debe reconocer como un ser con capacidades, habilidades y destreza que lo pueden ayudar bien el desarrollo de la motricidad gruesa y tener diversas actividades adecuadas que ayuden al niño y niña a su cargo en el desarrollo de la motricidad, las metas de la investigación responde al avance del conocimiento de la problemática del aprendizaje de la motricidad gruesa en los niños y niñas, así sirve como base para posteriores estudio que se realizan al respecto.

Es por ello que este trabajo de investigación tiene como finalidad brindar a la docente la información necesaria para desarrollar desarrollo de la motricidad mediante gestos y movimientos, proponiendo una propuesta educativa bajo el enfoque cognitivo en los niños.

## II. MARCO TEÓRICO

### 2.1. Antecedentes

#### 2.1.1. Antecedentes Internacionales

Rosales T y Tomalá P, (2023) en su trabajo sobre la danza tradicional en el desarrollo de la coordinación dinámica general en niños de 4 a 5 años, cuyo objetivo fue determinar la contribución de la danza tradicional en el desarrollo de la coordinación dinámica general de los niños de 4 a 5 años, de metodología y enfoque cualitativa, diseño fenomenológico hermenéutico, de tipo documental y descriptivo; donde se concluye, que la docente debe implementar estrategias metodológicas innovadoras como la danza tradicional que permitan el desarrollo del área de estudio.

Abellán R (2020) en su investigación, Beneficios de la danza académica en el desarrollo psicomotriz en educación infantil, cuyo objetivo fue evidenciar la diferencia que se presenta en el desarrollo psicomotriz en la etapa de Educación Infantil, entre estudiantes que practican danza académica y los que no. Trabajo de metodología pre experimental, Los resultados mostraron que la práctica de danza académica mejoraba significativamente el desarrollo psicomotriz en alumnado de etapas educativas iniciales, por lo que resultaría interesante incluir esta actividad como parte de la formación y del desarrollo integral del estudiantado.

Tonato A (2020) en su investigación, sobre práctica de la danza folclórica ecuatoriana para el desarrollo de la motricidad gruesa en niños y niñas de educación inicial II, cuyo objetivo fue, analizar como la práctica de la danza folclórica ecuatoriana es una alternativa para el desarrollo de la motricidad gruesa en niños y niñas de educación inicial II, investigación de metodología enfoque mixto, cualitativo, diseño pre experimental, donde concluye que la práctica de la danza folclórica ecuatoriana en niños y niñas del nivel inicial, facilita la estimulación y desarrollo de sus habilidades, destrezas, flexibilidad del cuerpo, equilibrio, ritmo, coordinación y fortalece el reconocimiento de la cultura, tradición y música ecuatoriana,

### **2.1.2. Antecedentes Nacionales**

Mancha P (2022) en su trabajo sobre danzas folclóricas para el desarrollo de la motricidad gruesa en estudiantes de la institución educativa N° 981 del distrito de Pangoa – Satipo, 2021, cuyo objetivo fue determinar de qué manera influye las danzas folclóricas en el desarrollo de la motricidad gruesa los niños de la institución educativa N° 981 distrito de Pangoa, Satipo 2021. Trabajo de metodología cuantitativa aplicada y diseño pre experimental, donde concluye que mediante la prueba de Shapiro Wilk y la T de Student se determina que las danzas folclóricas influyen positivamente en el desarrollo de la motricidad gruesa con un coeficiente de 0,913 que habla de un impacto de mejora de un 83,35%. Afirmando que existe mejoría en la capacidad del cuerpo para integrar la acción de los músculos largos, con el objeto de realizar movimientos.

Trujillo R. (2021) en su trabajo sobre danza infantil como estrategia didáctica para mejorar el desarrollo de la psicomotricidad gruesa en los niños de cinco años de edad del aula rojo de la institución educativa inicial N° 230 - Huari – Ancash – 2019, cuyo objetivo fue, determinar la influencia de la danza infantil como estrategia didáctica en el desarrollo de la psicomotricidad gruesa de los niños de 5 años de la Institución Educativa Inicial N° 230 de Huari- 2019. Trabajo de metodología cuantitativa, nivel aplicativo de diseño pre experimental; donde concluyendo que, la aplicación de las danzas infantiles como estrategia posibilitó una mejora significativa de la psicomotricidad gruesa en los niños y niñas de 5 años; evidenciándose un alto porcentaje en el nivel logro esperado frete al pre test; el  $p = 0,000$ , con un 95% de significancia, interpretándose la influencia de manera positiva de la danza infantil en el desarrollo de la psicomotricidad gruesa

Velásquez (2019) en su investigación, Aplicación de la danza como estrategia pedagógica para mejorar la expresión corporal en los estudiantes del quinto grado de educación primaria de la institución educativa Miguel Grau distrito de Paucarpata, Arequipa-2018, cuyo objetivo fue **aplicar** la danza como estrategia pedagógica para mejorar la expresión corporal en los estudiantes del quinto grado de educación primaria en la Institución Educativa Miguel Grau distrito de Paucarpata, Arequipa. Investigación de diseño no experimental. Los resultados obtenidos nos muestra que un alto porcentaje de estudiantes del quinto grado de educación primaria de la Institución Educativa Miguel

Graú distrito de Paucarpata tienen un bajo índice de expresión corporal lo que no les permite poder expresarse de manera libre y espontánea por lo que se hace necesario que los docentes desarrollen estrategias que ayuden a lograr en los estudiantes una mejora en su expresión corporal y una de esas estrategias a considerar es la danza puesto que esta proporciona grandes aportaciones al desarrollo integral de los estudiantes que es lo que ahora se busca. demostrado con un nivel de significancia del 0.05 y una t de Student 79.466.

### ***2.1.3. Antecedentes locales***

Herrera S (2021) en su trabajo sobre la danza como estrategia para la mejora de la psicomotricidad en niños de cuatro años de educación inicial de la institución educativa N° 33356 “Huayopampa” Amarilis Huánuco, 2021 tesis para optar el título profesional de licenciada en educación inicial, cuyo objetivo fue determinar la influencia de la danza en la mejora de la psicomotricidad de los niños de cuatro años de educación inicial de la Institución Educativa Integrada N° 33356 “Huayopampa” Amarilis Huánuco, 2021. de metodología cuantitativo, explicativo, pre experimental, llega a la conclusión que las danzas como estrategia mejora significativamente el desarrollo de la psicomotricidad de los niños de cuatro años por lo que las maestras deben incorporar en sus actividades de aprendizaje, danzas con la intención de apoyar en el logro de habilidades que contribuirán en el desarrollo integral de los menores.

Pajuelo A, Perez A, Aranguéz C. (2021) en su trabajo sobre las "danzas infantiles" para fortalecer la motricidad gruesa en los niños de la institución educativa inicial N° 761 - San Alejandro – 2018, cuyo objetivo fue establecer la efectividad de las danzas infantiles en el fortalecimiento de la motricidad gruesa en los niños de 5 años de Educación Inicial de la I.E.I. N.º 761 San Alejandro – 2018. Investigación de metodología experimental y explicativo de método experimental y diseño pre experimental donde concluye que la influencia de las danzas infantiles fortaleció sustancialmente la motricidad gruesa en los niños de 5 años de Educación Inicial de la I.E.I. N.º 761 San Alejandro – 2018.

Perez (2019), en su investigación sobre Taller de danza para mejorar la motricidad gruesa de los estudiantes del segundo grado de primaria de la institución educativa

parroquial "Padre Abad" de Tingo María, Rupa Rupa, Leoncio Prado, Huánuco-2019. Cuyo objetivo fue determinar en qué medida el taller de danza mejora la motricidad gruesa de los estudiantes del segundo grado de primaria, estudio de tipo cuantitativo con un diseño de investigación cuasi experimental con pre evaluación y post evaluación, Donde concluye aceptando la hipótesis de investigación que sustenta que el taller de danza mejora significativamente la motricidad gruesa de los estudiantes del segundo grado de primaria de la Institución Educativa Parroquial "Padre Abad" de Tingo María, Rupa Rupa, Leoncio Prado, Huánuco-2019.

## **2.2. Bases teóricas de la investigación**

### **2.2.1. Teorías de la danza**

(Ferreira, 2008) y (Añorga, 1997), definen la danza como “Formación integral, física, intelectual, técnica, político-ideológica, estético-artística”. Por cuanto la danza es reflejo de una formación estético-artístico, donde existen movimientos y ritmos corporales. Música y expresión o comunicación.

De hecho, la danza puede definirse de diversas formas, según el punto de vista que se adopte. Según (Martin, 2005) de una manera amplia, se puede afirmar que la danza se enmarca en un arte visual, el cual, se desarrolla en el tiempo y en el espacio y se vincula a la música e incluso a la palabra.

#### **2.2.1.1 Tipos de danzas.**

Existen diversidad de tipos de bailes y géneros de danza, generalmente se clasifica a estos en tres grandes grupos:

**Las danzas folclóricas costumbrista.** La enciclopedia concepto 2013-2021 dice:

Son las que se basan en la transmisión de la cultura ancestral. Expresan los valores de los pueblos originarios, sus elementos contextuales como las características de su ambiente, la tierra, los animales, y la vegetación. Entre los mismos se hallan el flamenco, el tango, la danza árabe o los llamados bailes de salón.

**Las danzas tradicionales.** La enciclopedia concepto 2013-2021 dice:

Son producto heredado de tiempos remotos, en el periodo clásico de la antigüedad media antigua, pero que ha sufrido cambios a través del tiempo hasta llegar a nuestros días. Estas danzas que se identifican principalmente porque quienes ejecutan los movimientos lo hacen teniendo en cuenta fundamentos armoniosos y coordinados con ligereza. Dentro de esta categoría la danza ballet, entre otros.

**Las danzas actuales o modernas.** La enciclopedia concepto 2013-2021 dice:

Son practicadas generalmente por la juventud a ambos géneros y conllevan todo un tipo de identidad social a través de la forma de entender la vida e incluso de vestir.

### ***2.2.2. La Psicomotricidad***

Se divide en dos parámetros: el motriz y el psiquismo, que constituyen el proceso de desarrollo integral de las personas. La palabra motriz se refiere al movimiento, mientras que psico determina la actividad psicológica en dos fases: la socio-afectivo y la cognitiva. En otras palabras, en las acciones de los niños se articula toda su afectividad y sus deseos, pero también todas sus posibilidades de comunicación y conceptualización.

La teoría de Piaget afirma que la inteligencia se construye a partir de la actividad motriz de los niños. En los primeros años de vida, hasta los siete años aproximadamente, la educación del niño es psicomotriz. Todo, el conocimiento y el aprendizaje, se centra en la acción del niño sobre el medio, los demás y las experiencias, a través de su acción y movimiento.

La psicomotricidad es el accionar del propio sistema nervioso central, que crea una sub conciencia en el ser humano sobre los movimientos que realiza, a través de los patrones motores en la velocidad, el espacio y el tiempo.

La motricidad es la parte fundamental del cuerpo humano en la reproducción de movimientos, que expresan su identidad de manera creativa o espontánea, que permite la búsqueda de las cualidades esenciales y desplazamiento en el espacio; desarrollando el movimiento definido propiamente los aspectos de Psicomotricidad.

Estos niños reconocen con facilidad atrás cualidades, para su delante, para arriba, abajo, cerca, lejos, juntamente los programas educativos prevén la formación y



el desarrollo de los niños y debiendo ser considerados en el currículo básica regular

A lo largo del desarrollo del del ser humano a través de su cuerpo y la mente los niños, mejoran su motricidad fina para que luego avance hacia la motricidad gruesa, ya que sugiere una adecuada coordinación de sus cuerpos en diferentes acciones que ejecutan diferentes grupos de trabajo.

La motricidad, es el movimiento de una acción empleada por todo el cuerpo motora que es parte del componente real del movimiento del cuerpo en general. La motricidad comprende la totalidad de las funcionalidades y de los procedimientos que considera un movimiento corporal, incluyendo la parte de aptitud mental.

En el campo de la investigación el sistema nervioso central ordena, las articulaciones y los músculos en conjunto a su accionar en los movimientos de forma voluntarios.

Ponemos decir que, a través de un proceso de aprendizaje, los infantes van desarrollando la motricidad desde su nacimiento, por lo tanto, van adquiriendo poco a poco habilidades como para auto sostenerse e iniciar con equilibrios para luego comenzar a caminar.

Primero desarrollan la motricidad en su conjunto de cuerpo humano y luego, alcanzan con facilidad la motricidad en su plena desarrollo. Para desarrollar los procesos de motricidad es importante que los chicos realicen actividad de educación física y sean incentivados por sus padres y docentes en su conjunto.

La exactitud del movimiento es una de los imperios que afecta la deficiencia motriz, y esto puede ser muy grave en personal de avanzada edad, ya que casi todas nuestras actividades cotidianas, tanto en el ámbito de festividades como en el laboral y en la etapa del estudiante, requieren muchas precisiones en algunos casos de desarrollo motricidad, los problemas de motricidad también afectan el habla y provocan una reducción anómala en la fuerza de los músculos.

### ***2.2.3 Estimulación y movimiento***

La psicomotricidad, como estimulación en los movimientos del niño, que tiene como objetivo primordial.

- ✓ Incentivar la capacidad sensitiva a través de las sensaciones y relaciones entre el cuerpo y el exterior (el otro y las cosas).

- ✓ Mejorar las cualidades perceptivas a través de la psicomotricidad.
- ✓ Constituir la adecuación de los movimientos que se adecuan a través de signos, símbolos, planos, y de la utilización de objetos reales e imaginarios.
- ✓ Fomentar que los niños descubran y expresen sus cualidades de psicomotricidad.
- ✓ Expresa seguridad en diversa actividad formativa.
- ✓ Crear una conciencia y un respeto a la presencia y al espacio de los demás.

#### ***2.2.4 La Psicomotricidad en Educación Infantil***

En la etapa infantil, es la primera fase del método educativo y va dirigida a los niños y niñas de 0 a 6 años. Su objetivo fundamental es incitar el desarrollo pedagógico, tanto físicas como afectivas, intelectuales y sociales. Tiene una función pedagógica, que proporcionan a la mejora de las actitudes corporales, con el fin de incrementar las cualidades innatas de los niños, propiciando el logro de los aprendizajes de los infantes.

Producir las cualidades que los niños al máximo logro de desarrollo educativa.

Impartir en los niños y niñas las competencias, destrezas, hábitos y actitudes que proporcionan su adaptación a la Educación.

En el ámbito del desarrollo corporal, la Educación Infantil propicia la facilidad en los logros de aprendizaje. En el ámbito psicológico, desarrolla aptitudes verbales en la representación adecuada a la realidad y el desarrollo del lingüístico, como instrumento de:

- Comunicación
- Reflexión
- Planificación.

En el aspecto personal, así como de las relaciones entre estudiantes e incorporación social, se fomenta su desarrollo individual de los infantes, por lo tanto, descubren su propia identidad por lo tanto tiene la confianza en sí mismo. A través de esta forma de enseñanza se facilita como objetivo, desarrollar unos procesos de enseñanza y aprendizaje que capaciten al niño o a la niña para:

- ✓ Conocer, reconocer identificar su propio cuerpo.
- ✓ Identificarse por sí mismo, para experimentar sus propias sus necesidades

básicas.

- ✓ Identificar y explorar su entorno en lo cual se encuentra el infante en el mundo exterior.
- ✓ Expresar diversos aspectos de la realidad de su entorno.
- ✓ Hacer el uso del lenguaje oral correctamente para comprender y ser comprendido.
- ✓ Apreciar formas de representación: música, danza y movimiento corporal.
- ✓ Sentirse miembro integrante de un grupo de compañeros.
- ✓ Emotiva las relaciones vinculantes entre compañeros y adultos.
- ✓ Procede su actividad en grupos de iguales articulando sus intereses y respetando a los demás.
- ✓ Experimentar las características culturales y sociales de su comunidad.

### ***2.2.5 Expresiones corporales en el campo de enseñanza formativa***

Las manifestaciones corporales son expresadas a través de mímicos movimientos del cuerpo que permite relacionarnos con los semejantes entre los seres humanos que se encuentran en una determinada espacio o lugar, lo cual nos permite manifestarnos los sentimientos y acciones emocionales, así como pensamientos empleando la forma de comunicación con los demás miembros en la que se encuentran.

Camisan & Morocho (2011), expresan que:

“La existencia de cinco características explican la casualidad de manera formativa de las expresiones corporales”. Casi con baja aceptación sobre la importancia establecida sobre la técnica de enseñanza a través de los movimientos corporales, no siendo concebida como uno de las formas más importantes de la enseñanza y asimilación de los educandos. Para ellos se propone utilizar las técnicas de enseñanza con la finalidad formativa es decir tiene principio y fin en el campo educacional dentro del grupo sin pretensiones teatrales. El proceso seguido y vivido por los alumnos es importante en la enseñanza, El trabajo pedagógico como eje de aprendizajes motiva y dirige las actividades que gira en torno al concepto de habilidad y destreza básica y con objetivos referidos a la mejora del experimento como principal motor de aprendizaje del niño.

Las respuestas toman en forma unida ya que el alumno busca sus propias adaptaciones a través de sus experiencias y destrezas.

Marta Schinca (2014); dice que es un método que permite hallar conocimientos, mediante el estudio y la profundización del empleo de los movimientos del cuerpo, como una comunicación apropiada.

Para Tomás Motos (2009) y Leopoldo García Aranda (2006); “La expresión Corporal es una técnica de enseñanza para distintas disciplinas que invita al docente a considerar en las diferentes formas de aprendizaje al niño como un ser integral.

### ***2.2.6 La expresión corporal a través de la Danza folclórica***

Las manifestaciones como forma de expresión corporal a través de la danza folklórica sugeridas para niños de los primeros grados debe ser encaminadas y en forma leve, por considerarlos como una disciplina valiosa en formación del cuerpo humano que libera energías y sincroniza sus actividades habituales, orientando a los chicos a la expresión integral dentro del medio ambiente en la que se encuentran, así como de los sonidos audio visuales, y otros que las motiva a su experimentación formal y por lo tanto nutre su conocimiento elemental de su realidad local y nacional, ya que comprende diversos ejercicios corporales, utilizando los pasos dirigidos por los docentes y enlazando coreografías sencillas de danzas folklóricas. También facilita, en el niño, en el proceso creativo y de libre expresión y comunicación a partir del conocimiento de su cuerpo, del manejo del movimiento en el espacio, para lo cual se debe utilizar materiales del fortalecimiento de su auto confianza, de para relacionarse con los mayores de edad, el adulto (profesor) y del trabajo con sus compañeros.

Para el desarrollo de la expresión de acuerdo el movimiento del cuerpo humano en las actividades practicadas las danzas se plantea una táctica de trabajo pedagógico de manera didáctica para la mejora del carácter y práctica permanentes para su realización y desarrollando de competencias y contenidos muy puntuales como: Reconocimiento de su cuerpo, Reconocimiento del espacio, Reconocimiento de la música y del medio que la rodea en la cual se encuentra.

### ***2.2.7 Dimensiones de la expresión corporal***

Kalmar (2003), Nos manifiesta que “la expresividad nos incita a deliberar nuestros propios hábitos de vida a través de percepción de músicas audio visuales que incita a realizar los movimientos motivados por uno mismo a su propio acto emotivo, y a imaginar distintas posibilidades y alternativas de experimentar el mundo en la cual se encuentra. Ya que “en nuestro ser confluyen emociones, sentimientos, pensamientos, experiencias diversas, relaciones interpersonales, y todo lo percibimos y lo expresamos a través de nuestro movimiento del cuerpo”.

Kuriyama (2005), Nos menciona que “la expresividad del cuerpo cuestiona que la historia de las moderaciones que el cuerpo es una condicional y adquiere desde el exterior las distintas formas de expresión, en tanto que el cuerpo como objeto ayuda a experimentar distintas actividades, se encuentra íntimamente ligada a la historia de es manera el cuerpo es subjetivamente incorporado desde el interior del niño.

Las percepciones diferentes del cuerpo deben ser comprendidas en relación con las experiencias divergentes de la persona.

Arteaga (2012), Define “las bases físicas como percibir y sentir el cuerpo, tomar conocimiento de su realidad, sería la primera etapa para el trabajo de expresividad, se busca que la persona se conozca a sí misma respecto a sus posibilidades de expresar a través de todo su cuerpo; y cómo eso provoca un autoconocimiento y una autorrealización consciente de lo que quiere expresar con sus semejantes”.

Montávez (2012), Nos manifiesta que: “desde la Expresión Corporal entendemos que inicia la comunicación como un proceso deliberado de interrelación con los demás a través del lenguaje corporal. La unidad básica para la comunicación es la seña, pero no siendo el único de la forma de comunicación.

Quedarnos en expresiones corporales que sería simplificar la complejidad del hecho comunicativo frente a los demás. El gesto es la unidad de transferencia simbólica entre ideas y realidad corporal, de forma paralela a lo que supone la palabra en el lenguaje comunicativo oral.

El lenguaje gestual se construye sobre los usos sociales y culturales y corresponde su estudio al área de la comunicación no verbal. Pero existen otras funciones de codificación y simbolización corporal que abarcan en otra realidad psicosocial del ser humano y que se enfatiza en el ámbito educativo y artístico”.

Arteaga (2012), Deduce que “el lenguaje gestual se corresponde con la parte del mensaje no verbal contenido en el acto comunicativo social. Sus componentes se agrupan en no verbales o paralingüísticos y corporales. Los primeros hacen referencia a los elementos sonoros (fluidez, velocidad, pausa, volumen, etc.) que acompañan y matizan el mensaje oral; los segundos (gesto, postura, mirada, distancia, orientación, etc.), a los elementos corporales que complementan y refuerzan el mensaje”.

Motos (2003), lo define como “la construcción de expresiones y puesta en acción del lenguaje corporal que requiere un proceso claro, que consiste en una planificación anticipada y adecuada y luego la toma de decisiones para buscar los movimientos más adecuados que codifiquen en clave de lenguaje corporal siendo la idea o el sentimiento a ser comunicados”.

### ***2.2.8 Creatividad. Corporal***

Mazón (2001), Lo interpreta como: “La educación tiene como objetivo principal la formación holística de la persona por lo que la creatividad es de gran relevancia por su contribución al desarrollo personal y preparación para la vida. Por tanto, el sistema educativo ha de potenciar, empezando por el profesorado, la capacidad creativa. La persona investigadora, curiosa y creativa debe ser una de las metas de nuestro sistema educativo, pero para ello hemos de estimular y desarrollar dichas capacidades”.

Marín (2000), Nos dice que “la educación creativa está dirigida a formar una persona dotada de iniciativa, plena de recursos y de confianza, prestaos a resolver problemas de diversas índoles.

Es decir, la creatividad se ha convertido en un término primordial para su aceptación en aquellos actos que conducen a diferentes formas de resolver problemas o estén en la capacidad de pensar de manera abierta, divergente y no conformista.

Conceptualmente, se caracteriza en cuatro indicadores: que es la originalidad, flexibilidad, fluidez y elaboración de acciones inmediatas”.

Cachadiña (2009), Nos manifiesta que “el proceso creativo, en el ámbito de la Expresión Corporal, está estructurado en las siguientes etapas: preparación, climatización, incubación, iluminación y comunicación. Todo ello deberá ser abordado a través de manifestaciones motrices a metodologías abiertas o de producción; donde el tratamiento de las respuestas que da el niño sea de carácter divergente. El alumnado buscará libremente sus respuestas personales, dejando aflorar su individualidad”.

### ***2.2.9 Estrategias Pedagógicas en el desarrollo cognoscente***

Toala, Loor, Pozo (2017) mencionan la estrategia pedagógica como:

“Son una serie procedimientos que realiza el docente con la finalidad de facilitar la formación y el aprendizaje de los alumnos, mediante la implementación de métodos didácticos de los cuales ayuden a mejorar el conocimiento de manera que estimule el pensamiento creativo y dinámico del estudiante. Generalidades de las estrategias pedagógicas

Es la manera de dirigir una operación o situación, en donde es necesario desarrollar diferentes criterios que permitan tomar el control del asunto, el cual es necesario la implantación de reglas en la cual asegure tener el control de la situación mediante la toma de decisiones correctas en cada momento.” (p.6)

## **2.3 Hipótesis**

### **Hipótesis general**

- La danza como estrategia pedagógica influye significativamente en el desarrollo de la motricidad gruesa de los niños y niñas de cinco años de la Institución Educativa Inicial N°040 Niño Jesús, distrito Jesús, provincia Lauricocha, Huánuco, 2024.
- La danza como estrategia pedagógica no influye significativamente en el desarrollo de la motricidad gruesa de los niños y niñas de cinco años de la Institución Educativa Inicial N°040 Niño Jesús, distrito Jesús, provincia Lauricocha, Huánuco, 2024.

### **Hipótesis Específicos**

- Los **tipos de danzas** como estrategia pedagógica influye significativamente en el desarrollo de la motricidad gruesa de los niños y niñas de cinco años de la Institución Educativa Inicial N°040 Niño Jesús, distrito Jesús, provincia Lauricocha, Huánuco, 2024.
- La danza como estrategia pedagógica influye significativamente en la **psicomotricidad** de la motricidad gruesa de los niños y niñas de cinco años de la Institución Educativa Inicial N°040 Niño Jesús, distrito Jesús, provincia Lauricocha, Huánuco, 2024.
- La danza como estrategia pedagógica influye significativamente la **estimulación y el movimiento** en el desarrollo de la motricidad gruesa de los niños y niñas de cinco años de la Institución Educativa Inicial N°040 Niño Jesús, distrito Jesús, provincia Lauricocha, Huánuco, 2024.



### III. METODOLOGIA

#### 3.1. Nivel, tipo y diseño de investigación

Nivel explicativo Este tipo de estudio busca el porqué de los hechos, estableciendo relaciones de causa- efecto.

Es aquella que tiene relación causal, no sólo persigue describir o acercarse a un problema, sino que intenta encontrar las causas del mismo. Puede valerse de diseños experimentales y no experimentales.

(Hernández y Mendoza, 2018 p. 93). En el presente estudio se conocerá la relación entre las dos variables en cuestión, estrategia pedagógica para el desarrollo de la motricidad gruesa de los niños y niñas de cinco años de la Institución Educativa Inicial N°040 Niño Jesús, distrito Jesús, provincia Lauricocha, Huánuco 2024.

La investigación propuesta será de tipo aplicado, debido que, de acuerdo a la percepción de un problema, se desarrollará una búsqueda cognitiva y científica (Galeno, 2004).”

La investigación se tendrá un enfoque cuantitativo, el mismo que basa la medición de las variables, por medio de modelos estadísticos y matemáticos, generando valores numéricos representados en frecuencias y porcentajes (Hernández, et al., 2018).”

A su vez mantendrá un diseño pre experimental, porque habrá manipulación intencional de la variable independiente, el cual tendrá efecto sobre la variable dependiente (Hernández, et al., 2018). Por lo expuesto anteriormente, el presente estudio postula el siguiente esquema:

**G** → **O1** → **X** → **O2**

Donde:

**G:** muestra de estudio.

**O1:** Aplicación del pre test (PRE PRUEBA).

**X:** La danza en el desarrollo de la motricidad gruesa en la estrategia pedagógica.

**O2:** Aplicación del post test (POST PRUEBA).

### 3.2. Población y muestra

#### 3.2.1. Población

La población estuvo constituida por un total de 45 en los niños y niñas de cinco años de la Institución Educativa Inicial N°040 Niño Jesús, distrito Jesús, provincia Lauricocha, Huánuco, 2024 (baena, 2017).

**Tabla 1**

Niños y Niñas matriculados en el nivel inicial de la Institución Educativa “Niño Jesús”, distrito de Jesús, provincia de Lauricocha, Huánuco, 2024.

Seccion	mujeres	hombres	total
3años	7 niñas	5 niños	12
4años	12 niñas	8 niños	20
5años	5 niñas	8 niños	13
<b>total</b>			<b>45</b>

*Nota:* Nómina de matrícula 2024.

#### 3.2.2. Muestra

La muestra será no probabilista a criterio de la investigadora con criterios de inclusión y exclusión, sustentados en la siguiente tabla.

**Tabla 2**

Criterios de inclusión y exclusión de la muestra

Criterios de Inclusión	Mujeres	Hombres	Total
<ul style="list-style-type: none"><li>Niños, niñas de 5Años</li><li>Niños, niñas con padres asistentes regular a las reuniones de aula</li><li>Niños, niñas sin problemas locomotor</li></ul>	5 niñas	8 niños	13
<b>Criterios de Exclusión</b>			
<ul style="list-style-type: none"><li>Niños, niñas de mayor o menor de 5Años</li></ul>	0	0	0

- 
- Niños, niñas con padres inasistentes a las reuniones de aula
  - Niños, niñas con problemas locomotor
- 

<b>TOTAL</b>	<b>5</b>	<b>8</b>	<b>13</b>
--------------	----------	----------	-----------

---

*Nota:* Nómina de matrícula 2024

### 3.2.3. Definición y Operacionalización de variables e indicador

**Tabla 3**

*Operacionalización de variables*

<b>Variables</b>	<b>Definición Operacional</b>	<b>Dimensiones</b>	<b>Indicadores</b>	<b>Escala de Medición</b>	<b>Categoría/Valoración</b>
<b>Variable Independiente</b> La danza como estrategia pedagógica	Se define como la acción de bailar, es decir, la ejecución de movimiento al ritmo de la música de una determinada región. Medirá la psicomotricidad, la noción de espacio y tiempo, el conocimiento de su cuerpo y su identidad a través de una lista de cotejo.	Tipos de danzas  Psicomotricidad	Folclórica Tradicional Modernas  Coordinación Equilibrio Literario	Experiencia de aprendizaje. Instrumento de evaluación	
<b>Variable Dependiente</b> El desarrollo de la motricidad	El desarrollo de la motricidad gruesa es el dominio del cuerpo por parte de los niños. El ser humano no solo está en condiciones de reproducir movimientos. La capacidad del ser humano de expresar, a través de un lenguaje corporal propio y sin implicación directa del lenguaje verbal (sea hablado o escrito), una serie de emociones, estados de ánimo e ideas originadas o asimiladas en el mundo interno del sujeto, con intención expresiva, comunicativa, creativa y/o estética. Expresar su intencionalidad de manera creativa o espontánea.	Expresividad corporal.  Comunicación corporal.  Creatividad corporal	Motivar Cultivar Organizar crear Conciencia corporal. Bases expresivas Habilidades Expresivas. Lenguaje gestual Lenguaje corporal. Movimiento expresivo. Fluidez del movimiento	Lista de cotejo Escala de valorización Ficha de observación.	Siempre Casi siempre A veces

*Nota:* Elaboración propia

### **3.3. Técnicas e instrumentos de recolección de información**

#### **3.3.1. Técnica: Observación**

Se aplicará esta técnica que consiste en “el registro sistemático, válido y confiable de comportamientos y situaciones observables a través de un conjunto de dimensiones e indicadores” (Valderrama, 2002, p. 194)

#### **3.3.2. Instrumento: Guía de Observación**

Los datos se recogerán a través de la ficha de observación aplicada en la pre y post prueba, realiza a través de un cuestionario, instrumento de recogida de los datos (de medición) y la forma protocolaria de realizar las preguntas (cuadro de registro) que se administra a la población o una muestra extensa de ella mediante una entrevista donde es característico el anonimato del sujeto. (Pedro López-Roldán).

##### **Validez del instrumento.**

Los instrumentos pasaron un proceso de validación el cual se le brindó a expertos en el tema, es el proceso de evaluación centrado en verificar la adecuación y habilidad de un instrumento o herramienta de medición utilizada en una investigación o evaluación. Su objetivo principal es asegurar la obtención de datos pertinentes precisos y confiables, lo que mejora la validez y fiabilidad de los resultados del estudio (Robles & Del Carmen, 2025). En la siguiente tabla se presenta la lista de expertos, los cuales fueron consultados a fin de validar el instrumento de investigación elaborado para recopilar información.

##### **Confiabilidad del instrumento.**

Con respecto a la confiabilidad, éste es aquel instrumento estadístico que permite determinar el grado de congruencia que existe en un cuestionario (Hernández, Fernández y Baptista, 2014, p. 200), considerando lo citado, la confiabilidad de los instrumentos será aplicados a todos los indicadores de cada dimensión de la investigación con la finalidad de obtener resultados consistentes y coherentes. El valor de alfa de Cronbach dio un resultado de 0.988 de confiabilidad del instrumento.

### 3.4. Método de análisis de datos

Técnicas para el procesamiento y análisis de la información.

a) Técnicas de procesamiento de datos:

➤ Los datos serán procesados a través de la estadística descriptiva

b) Técnicas de presentación de datos:

➤ Los datos serán presentados en cuadros estadísticos uní y bidimensionales.

➤ Los datos serán presentados en gráficos según los cuadros diseñados.

c) Análisis de la información:

Una vez registrado la información de los datos se realizará una descripción simultáneamente de los mismos, realizando el mismo análisis para cada cuadro estadístico destacando la frecuencia más significativa y que tiende a dar respuesta interpretativa al problema planteada.

Por otro lado, la estadística descriptiva para mostrar los resultados obtenidos de los instrumentos mencionados anteriormente, se empleó tablas de frecuencia que permitió observar bien los porcentajes de los resultados. Para completar esto se usó figuras por cada ítem. Además, se usó el programa de Excel y SPSS para procesar la información obtenida. Se ejecutará la estadística inferencial, por medio de formatos matemáticos estadísticos, que permiten estimar parámetros y corroborar pruebas de hipótesis. usando la prueba estadística t student para determinar la mejora de la convivencia escolar y que tiene que estar bajo el rango de  $p < 0.05$ , permitiendo corroborar la hipótesis planteada”.

### 3.5. Aspectos éticos

Según ULADECH (2024), establece el Reglamento de integridad científica en la investigación, los cuales se tuvieron en cuenta, y se fundamentó en los siguientes aspectos éticos establecidos por la Universidad.

- a. **El respeto y protección de los derechos de los intervinientes**, por lo que los participantes fueron tratados de manera humana, se veló por su seguridad y el bienestar, la confidencialidad de los datos, la reserva de su identidad.
- b. **La libre participación por su propia voluntad**, por lo que se participa sobre la investigación, objetivos, duración, la participación de los involucrados, de su

libertad de participar, de manera que expresaron su voluntad mediante el consentimiento informado.

- c. **Cuidado del medio ambiente**, por lo mismo que se pudo respetar el medio donde se desarrolla la investigación, un cuidado y preservación de la naturaleza que circunda al contexto de la investigación.
- d. **Beneficencia y no maleficencia**, es importante prever los peligros, así como los beneficios con el fin de garantizar la salud emocional y el bienestar de los que participan en el estudio; se trató de evitar los posibles impactos negativos y maximizar potencialidades.
- e. **Integridad y honestidad**, se garantiza las buenas prácticas investigativas, por lo que se siguió de manera apropiada el método científico en toda la investigación, el uso de fuentes apropiadas.
- f. **Justicia**, se utilizó la razón, lenguajes científicos apropiados, los resultados hallados no fueron modificados, así como los procedimientos se aplicaron con imparcialidad.

## IV. RESULTADOS

### 4.1. Análisis Descriptivo

**Tabla 4**

*Coordina movimientos*

		<b>Pre prueba</b>			
		Frecuencia	Porcentaje	Porcentaje válido	Porcentaje acumulado
Válido	Siempre	3	23,0	23,0	23,0
	Casi Siempre	5	38,5	38,5	61,5
	Aveces	5	38,5	38,5	100,0
	<b>Total</b>	<b>13</b>	<b>100,0</b>	<b>100,0</b>	
		<b>Post prueba</b>			
Válido	Siempre	7	53,8	53,8	53,8
	casi Siempre	6	46,2	46,2	100,0
	<b>Total</b>	<b>13</b>	<b>100,0</b>	<b>100,0</b>	

*Nota: Instrumento aplicado a la muestra*

**Figura 1**

*Coordina Movimientos*

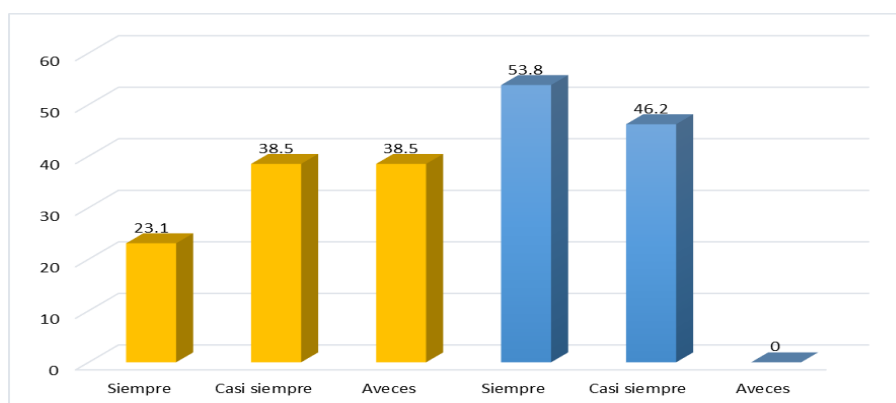

*Nota: Instrumento aplicado a la muestra*

**Interpretación:** De la tabla 4 y figura 1, podemos concluir que, en la pre prueba del indicador coordina movimientos, observamos que el 38.5 % obtuvieron la calificación de casi siempre y Aveces, así como el 23.1% siempre, en contraste con el post prueba donde el 53.8% obtuvieron la calificación de siempre y 46.2% casi siempre, la cual nos indica que hubo un incremento en el post prueba en la calificación.



**Tabla 5***Equilibra movimientos*

		Pre prueba			
		Frecuencia	Porcentaje	Porcentaje válido	Porcentaje acumulado
Vál ido	Siempre	1	7,7	7,7	7,7
	casi Siempre	8	61,5	61,5	69,2
	Aveces	4	30,8	30,8	100,0
<b>Total</b>		<b>13</b>	<b>100,0</b>	<b>100,0</b>	

		Post prueba			
Válid o	Siempre	6	46,2	46,2	46,2
	Casi Siempre	6	46,2	46,2	92,3
	Aveces	1	7,7	7,7	100,0
<b>Total</b>		<b>13</b>	<b>100,0</b>	<b>100,0</b>	

*Nota: Instrumento aplicado a la muestra***Figura 2***Equilibra movimientos**Nota: Instrumento aplicado a la muestra*

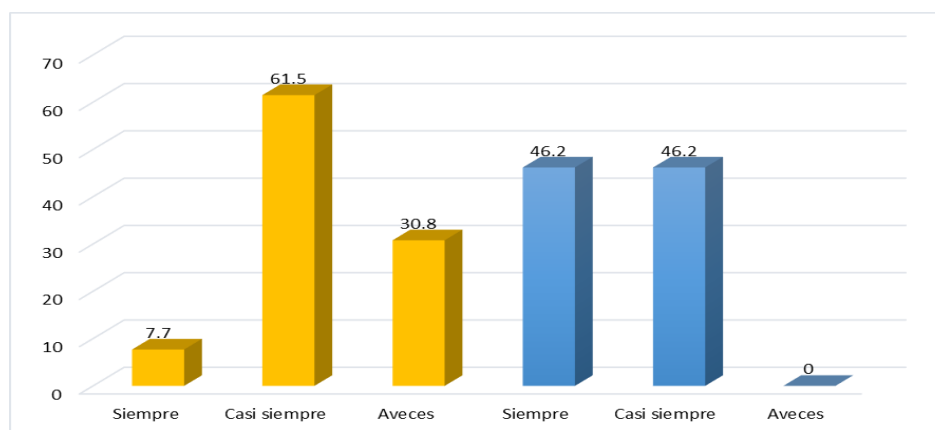
**Interpretación:** De la tabla 5 y figura 2, podemos concluir que, en la pre prueba del indicador equilibra movimientos el 61.5 % tuvieron la calificación de casi siempre, seguido del 30.8% Aveces y 7.7% siempre, en contraste con el post Prueba donde el 46.2% obtuvieron la calificación de siempre y casi siempre y 7.7% a veces, la cual nos indica que hubo un incremento en el post prueba en la calificación.

**Tabla 6***Reconoce los lados de su cuerpo*

<b>Pre Prueba</b>					
		Frecuencia	Porcentaje	Porcentaje válido	Porcentaje acumulado
Válido	Siempre	3	23,1	23,1	23,1
	casi Siempre	2	15,4	15,4	38,5
	Aveces	8	61,5	61,5	100,0
<b>Total</b>		<b>13</b>	<b>100,0</b>	<b>100,0</b>	
<b>Post prueba</b>					
Válido	Siempre	9	69,2	69,2	69,2
	casi Siempre	4	30,8	30,8	100,0
	Aveces	0	0,0	0,0	
<b>Total</b>		<b>13</b>	<b>100,0</b>	<b>100,0</b>	

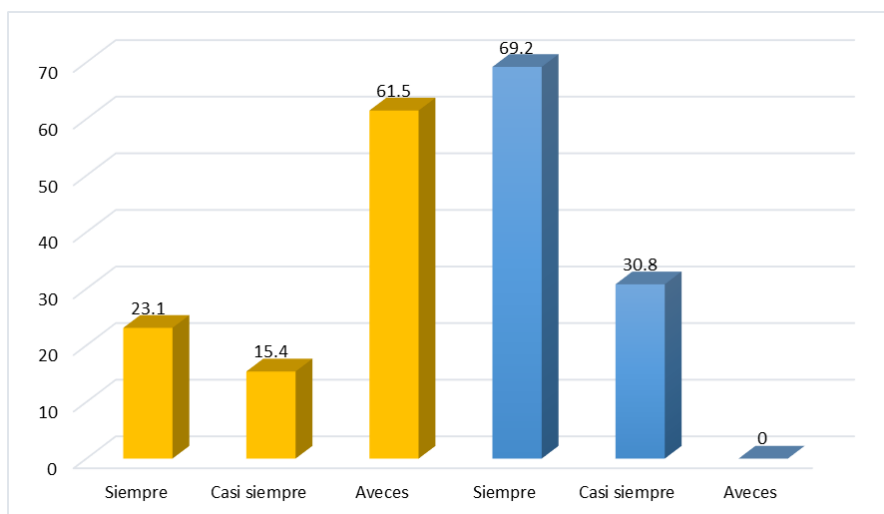
*Nota: Instrumento aplicado a la muestra***Figura 3***Reconoce los lados de su cuerpo**Nota: Instrumento aplicado a la muestra*

**Interpretación:** De la tabla 6 y figura 3, podemos concluir que, en la pre prueba del indicador reconoce los lados de su cuerpo encontramos que el 61.5% tuvieron la calificación de Aveces, seguido de 23.1 % siempre y 15.4 % casi siempre, en contraste con la post Prueba donde encontramos que el 69.2% siempre, 30.8% casi siempre y 0% a veces. la cual nos indica que hubo un incremento en el post prueba en la calificación.

**Tabla 7**

*Esquema corporal*

		Pre prueba			
		Frecuencia	Porcentaje	Porcentaje válido	Porcentaje acumulado
Válido	Siempre	3	23,1	23,1	23,1
	Casi siempre	8	61,5	61,5	84,6
	A veces	2	15,4	15,4	100,0
<b>Total</b>		<b>13</b>	<b>100,0</b>	<b>100,0</b>	
		Post prueba			
Válido	Siempre	5	38,5	38,5	38,5
	Casi siempre	5	38,5	38,5	76,9
	A veces	3	23,1	23,1	100,0
<b>Total</b>		<b>13</b>	<b>100,0</b>	<b>100,0</b>	

*Nota: Instrumento aplicado a la muestra*

**Figura 4**

*Esquema Corporal*

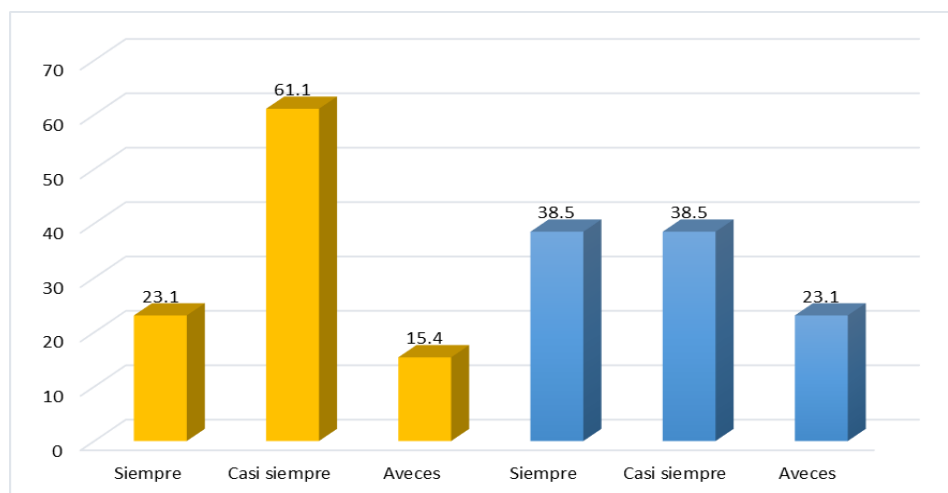

*Nota: Instrumento aplicado a la muestra*

**Interpretación:** De la tabla 7 y Figura 4, podemos concluir que, en la pre prueba del indicador esquema corporal encontramos que el, 61.1 % tuvieron la calificación de casi siempre, 23.1 % siempre y 15.4 % a veces, en contraste con el post Prueba donde encontramos que el 38.5% con calificaciones de siempre y casi siempre; seguido de 23.1 % a veces. Lo que indica que hubo un incremento en la post prueba en la calificación.

**Tabla 8***Identidad Cultural*

		Pre prueba			
		Frecuencia	Porcentaje	Porcentaje válido	Porcentaje acumulado
Válido	Casi siempre	5	38,5	38,5	38,5
	Aveces	8	61,5	61,5	100,0
<b>Total</b>		<b>13</b>	<b>100,0</b>	<b>100,0</b>	
		Post prueba			
Válido	Siempre	6	46,2	46,2	46,2
	casi Siempre	5	38,5	38,5	54,6
	Aveces	2	15,5	15,4	100,0
<b>Total</b>		<b>13</b>	<b>100,0</b>	<b>100,0</b>	

*Nota: Instrumento aplicado a la muestra*

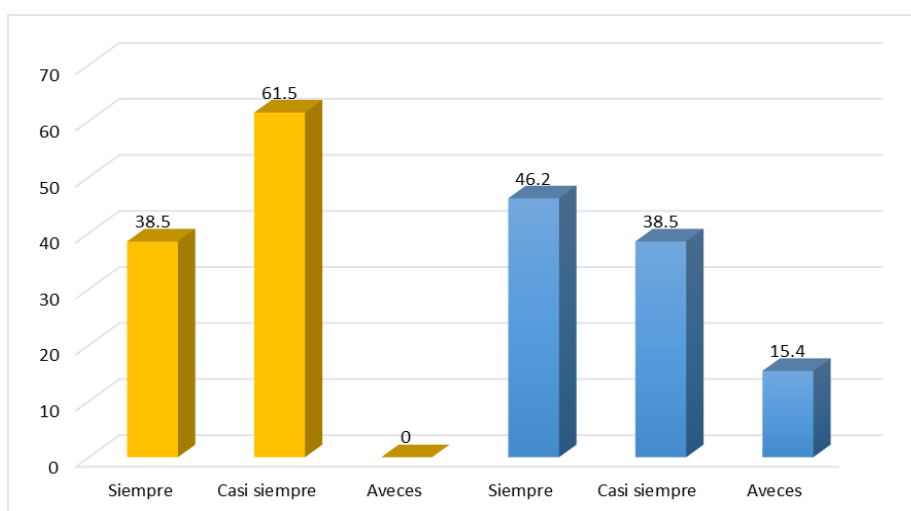
**Figura 5***Identidad cultural*

*Nota: Instrumento aplicado a la muestra*

**Interpretación:** De la tabla 8 y Figura 5, podemos concluir que, en la pre prueba del indicador identidad corporal encontramos que el 61.5 % tuvieron la calificación de Aveces, y 38.5 % casi siempre, en contraste con la post Prueba donde encontramos que el 46.2% siempre, 38.5% casi siempre y 15.4 % Aveces. Lo que indica que hubo un incremento en la post prueba en la calificación.

**Tabla 9***Interacciona en pareja*

		Pre prueba			
		Frecuencia	Porcentaje	Porcentaje válido	Porcentaje acumulado
Válido	Siempre	4	30,8	30,8	30,8
	Casi siempre	1	7,7	7,7	38,5
	Aveces	8	61,5	61,5	100,0
	Total	13	100,0	100,0	
		Post prueba			
Válido	Siempre	4	30,8	30,8	30,8
	Casi siempre	7	53,8	53,8	84,6
	Aveces	2	15,4	15,4	100,0
	Total	13	100,0	100,0	

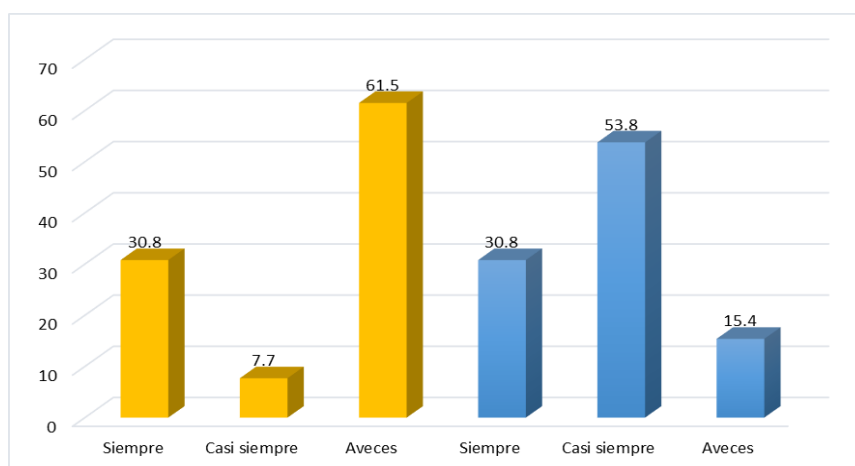
*Nota: Instrumento aplicado a la muestra***Figura 6***Interacción en pareja**Nota: Instrumento aplicado a la muestra*

**Interpretación:** De la tabla 9 y figura 6, podemos concluir que, en la pre prueba del indicador interacciona en pareja encontramos que el 61.5 % tuvo a la calificación de Aveces, seguido de 30.8 % siempre, 7.7 % casi siempre, en contraste con el post Prueba donde encontramos que el 53.8% casi siempre, 30.8% siempre, y 15.4 % a veces. Lo que indica que hubo un incremento en la post prueba en la calificación

**Tabla 10***Conciencia corporal*

		Pre prueba			
		Frecuencia	Porcentaje	Porcentaje válido	Porcentaje acumulado
Válido	Siempre	3	23,1	23,1	23,1
	casi Siempre	5	38,5	38,5	61,5
	Aveces	5	38,5	38,5	100,0
	Total	13	100,0	100,0	
		Post prueba			
Válido	Siempre	5	38,5	38,5	38,5
	casi Siempre	5	38,5	38,5	76,9
	Aveces	3	23,1	23,1	100,0
	Total	13	100,0	100,0	

*Nota: Instrumento aplicado a la muestra*

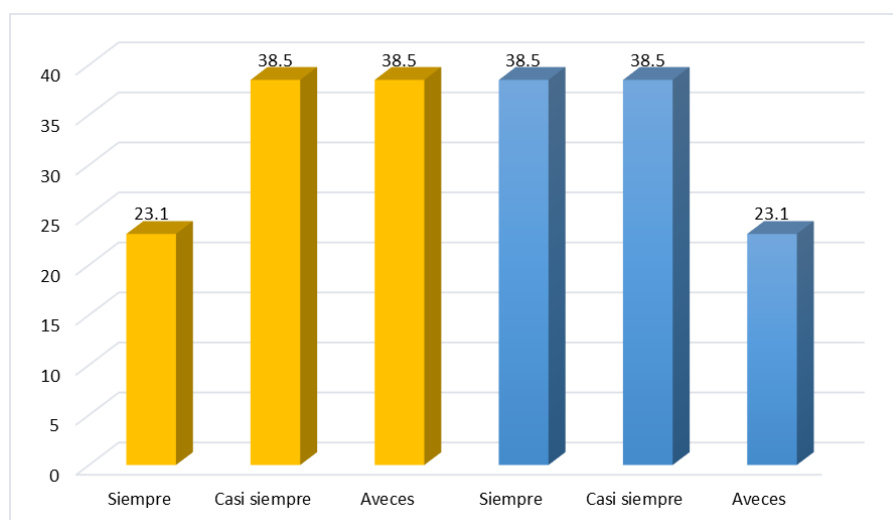
**Figura 7***Conciencia corporal*

*Nota: Instrumento aplicado a la muestra*

**Interpretación:** De la tabla 10 y figura 7, podemos concluir que, en la pre prueba del indicador conciencia corporal encontramos que, 38.5 % tuvieron la calificación de casi siempre y Aveces, seguido del 23.1 % siempre; en contraste con la post Prueba donde encontramos que el 38.5% siempre y casi siempre y 23.1 % aveces.

**Tabla 11***Bases expresivas*

		Pre prueba			
		Frecuencia	Porcentaje	Porcentaje válido	Porcentaje acumulado
Válido	Siempre	3	23,1	23,1	23,1
	casi Siempre	4	30,8	30,8	53,8
	Aveces	6	46,2	46,2	100,0
	Total	13	100,0	100,0	
		Post prueba			
Válido	Siempre	5	38,5	38,5	38,5
	casi Siempre	6	46,2	46,2	84,6
	Aveces	2	15,4	15,4	100,0
	Total	13	100,0	100,0	

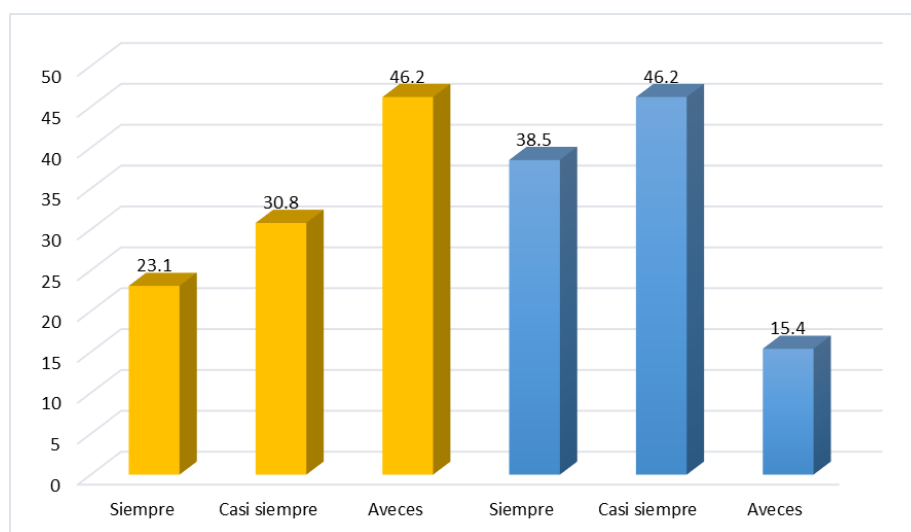
*Nota: Instrumento aplicado a la muestra***Figura 8***Bases Expresivas**Nota: Instrumento aplicado a la muestra*

**Interpretación:** De la tabla 11 y figura 8, podemos concluir que, en la pre prueba del indicador bases expresivas encontramos que el 46.2 % tuvieron la calificación de Aveces, 30.8 % casi siempre y 23.1 % siempre ; en contraste con la post Prueba donde encontramos que el 46.2% casi siempre , 38.5% siempre, y 15.4 % a veces.

**Tabla 12***Reconoce partes del cuerpo*

		Pre prueba			
		Frecuencia	Porcentaje	Porcentaje válido	Porcentaje acumulado
Válido	Siempre	2	15,4	15,4	15,4
	casi Siempre	6	46,2	46,2	61,5
	Aveces	5	38,5	38,5	100,0
	Total	13	100,0	100,0	
		Post prueba			
Válido	Siempre	5	38,5	38,5	38,5
	casi Siempre	5	38,5	38,5	76,9
	Aveces	3	23,1	23,1	100,0
	Total	13	100,0	100,0	

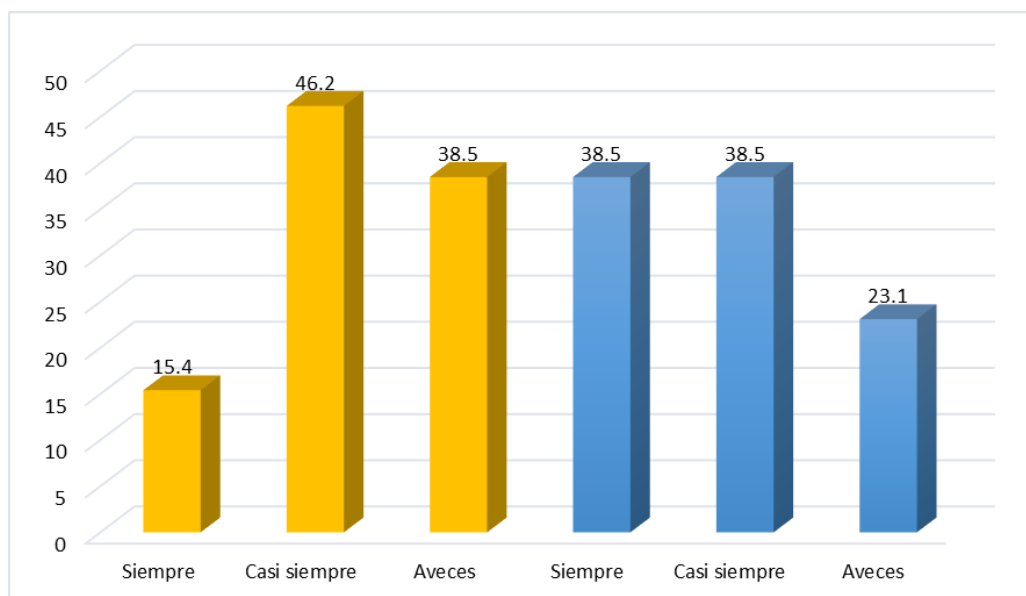
*Nota: Instrumento aplicado a la muestra***Figura 9***Reconoce Partes de Cuerpo**Nota: Instrumento aplicado a la muestra*

**Interpretación:** De la tabla 12 y figura 9, podemos concluir que, en la pre prueba del indicador reconoce partes de cuerpo encontramos que el 46.2 % obtuvieron la calificación de casi siempre, 38.5 % a veces y 15.4 % siempre; en contraste con la post Prueba donde encontramos que el 38.5% siempre y casi siempre seguido de 23.1 % a veces.



**Tabla 13***Realiza mímicas*

		Pre prueba			
		Frecuencia	Porcentaje	Porcentaje válido	Porcentaje acumulado
Válido	Siempre	2	15,4	15,4	15,4
	casi Siempre	6	46,1	46,1	61,5
	Aveces	5	38,5	38,5	100,0
	Total	13	100,0	100,0	
		Post prueba			
Válido	Siempre	6	46,12	46,1	46,1
	casi Siempre	5	38,5	38,5	84,6
	Aveces	2	15,4	15,4	100,0
	Total	13	100,0	100,0	

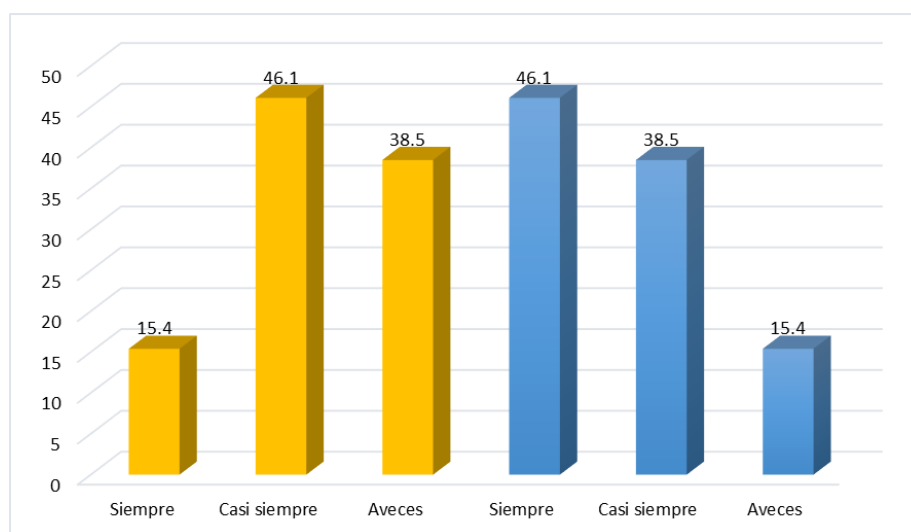
*Nota: Instrumento aplicado a la muestra***Figura 10***Realiza Mímicas**Nota: Instrumento aplicado a la muestra*

**Interpretación:** De la tabla 13 y figura 10, podemos concluir que, en la pre prueba del indicador Realiza mímicas encontramos que el 46.1 % tienen la calificación de casi siempre, 38.5 % a veces y 15.4 % siempre, en contraste con la post Prueba donde encontramos que el 46.1% siempre, 38.5 % casi siempre y 15.4 % a veces.

**Tabla 14***Identifica estados de ánimos de acuerdo a la expresión*

		Pre prueba			
		Frecuencia	Porcentaje	Porcentaje válido	Porcentaje acumulado
Válido	Siempre	3	23,0	23,0	23,0
	casi Siempre	5	38,5	38,5	61,5
	Aveces	5	38,5	38,5	100,0
	Total	13	100,0	100,0	
		Post prueba			
Válido	Siempre	4	30,8	30,8	30,8
	casi Siempre	5	38,4	38,4	69,2
	Aveces	4	30,8	30,8	100,0
	Total	13	100,0	100,0	

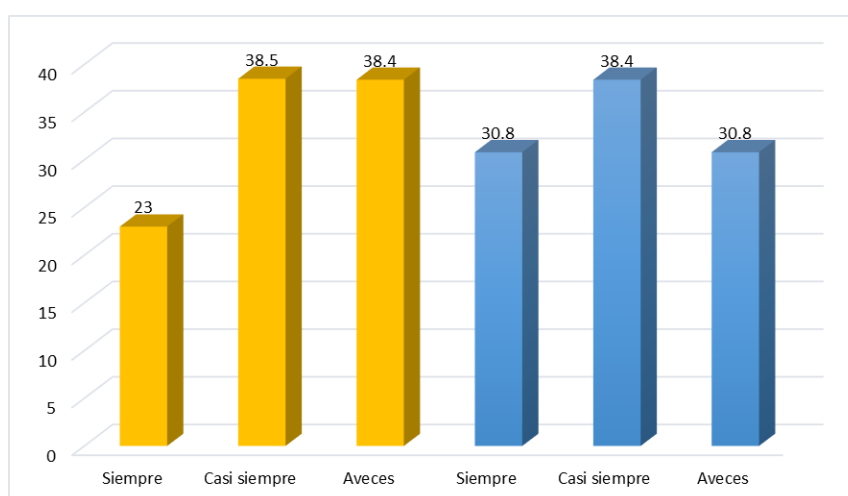
*Nota: Instrumento aplicado a la muestra***Figura 11***Identifica estados de ánimos de acuerdo a la expresión**Nota: Instrumento aplicado a la muestra*

**Interpretación:** De la tabla 14 y figura 11, podemos concluir que, en la pre prueba del indicador identifica estados de ánimos de acuerdo a la expresión, encontramos que el 38.5 % tiene la calificación de casi siempre y aveces, así como 23 % siempre, en contraste con la post Prueba donde encontramos que el 38.5 % casi siempre , 30.8% siempre, y 15.4 % aveces.

**Tabla 15***Habilidades expresivas*

		Pre prueba			
		Frecuencia	Porcentaje	Porcentaje válido	Porcentaje acumulado
Válido	Siempre	2	15,4	15,4	15,4
	casi Siempre	3	23,1	23,1	38,5
	Aveces	8	61,5	61,5	100,0
	Total	13	100,0	100,0	
		Post prueba			
Válido	Siempre	5	38,5	38,5	38,5
	casi Siempre	6	46,2	46,2	84,7
	Aveces	2	15,3	15,3	100,0
	Total	13	100,0	100,0	

*Nota: Instrumento aplicado a la muestra*

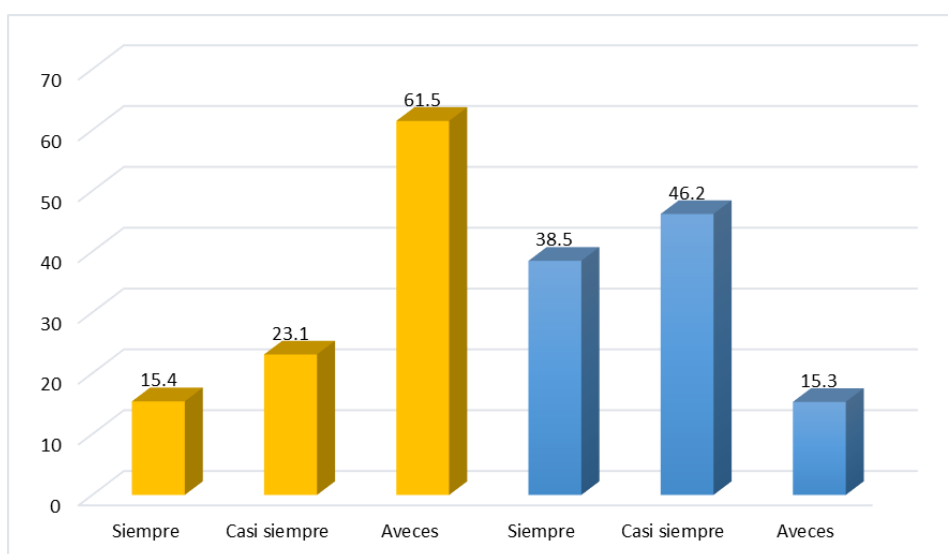
**Figura 12***Instrumento aplicado a la muestra*

*Nota: Instrumento aplicado a la muestra*

**Interpretación:** De la tabla 15 y figura 12, podemos concluir que, en la pre prueba del indicador Habilidades expresivas, encontramos que el 61.5 % tiene la calificación de aveces, el 23.1 % casi siempre y 15.4 % siempre, en contraste de la post Prueba donde encontramos 46.2 % casi siempre, 38.5% siempre, y 15.3 % aveces.

**Tabla 16***Se comunica mediante gestos*

		Pre prueba			
		Frecuencia	Porcentaje	Porcentaje válido	Porcentaje acumulado
Válido	Siempre	5	38,5	38,5	38,5
	casi Siempre	3	23,0	23,0	61,5
	Aveces	5	38,5	38,5	100,0
	Total	13	100,0	100,0	
		Post prueba			
Válido	Siempre	4	30,8	30,8	30,8
	casi Siempre	7	53,8	53,8	84,6
	Aveces	2	15,4	15,4	100,0
	Total	13	100,0	100,0	

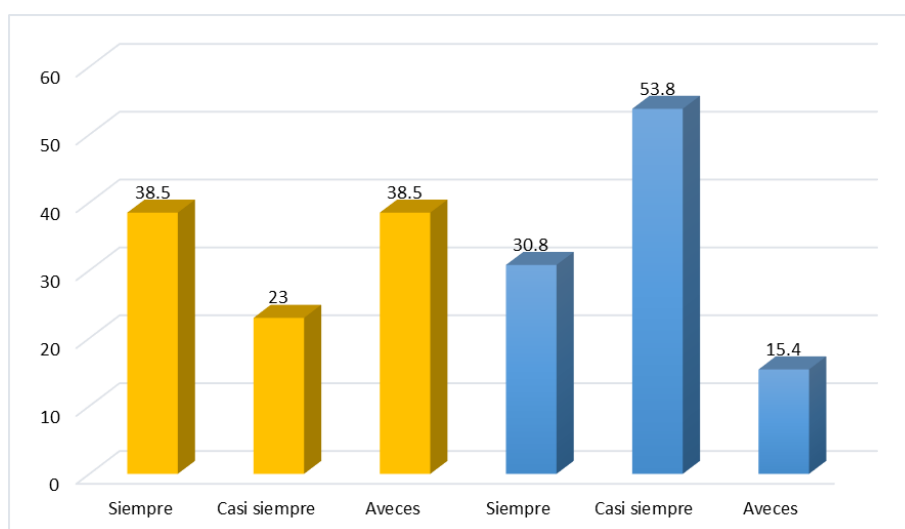
*Nota: Instrumento aplicado a la muestra***Figura 13***Se comunica mediante gestos**Nota: Instrumento aplicado a la muestra*

**Interpretación:** De la tabla 16 y figura 13, podemos concluir que, en la pre prueba del indicador se comunica mediante gestos, encontramos que el 38,5% tuvieron la calificación de siempre y aveces, 23 % casi siempre en contraste con el post Prueba donde encontramos que el 53,8% casi siempre, 30,8% siempre, y 15,4 % aveces.

**Tabla 17**

*Se comunica mediante sonidos*

		Pre prueba			
		Frecuencia	Porcentaje	Porcentaje válido	Porcentaje acumulado
Válido	Siempre	3	23,0	23,0	23,0
	casi Siempre	5	38,5	38,5	61,5
	Aveces	5	38,5	38,5	100,0
	Total	13	100,0	100,0	
		Post prueba			
Válido	Siempre	5	38,5	38,5	38,5
	casi Siempre	5	38,5	38,5	76,9
	Aveces	3	23,0	23,0	100,0
	Total	13	100,0	100,0	

*Nota: Instrumento aplicado a la muestra*

**Figura 14**

*Se comunica mediante sonidos*

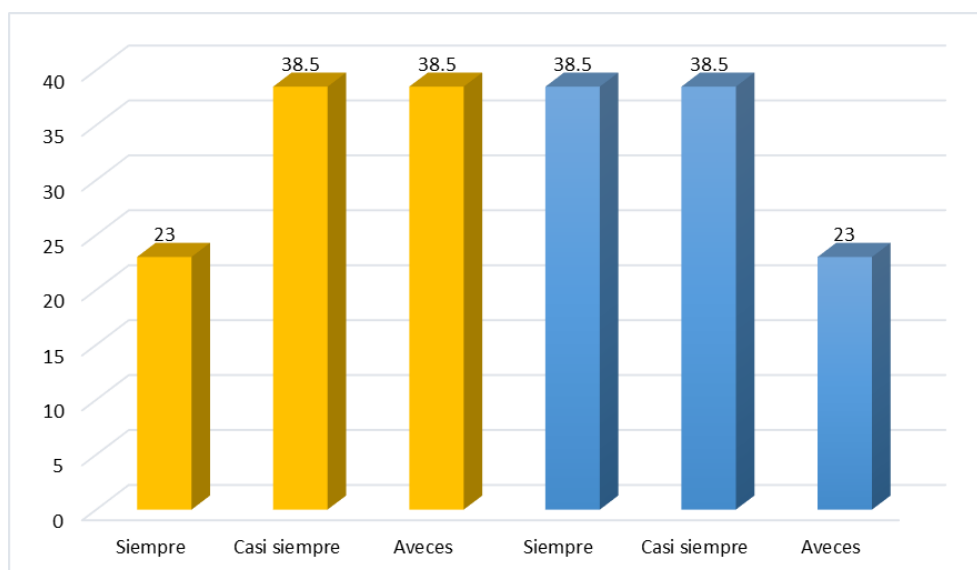

*Nota: Instrumento aplicado a la muestra*

**Interpretación:** De la tabla 17 y Figura 14, podemos concluir que, en la pre prueba del indicador se comunica mediante sonidos, encontramos que 38.5 % tuvieron la calificación de casi siempre y aveces; 23% siempre, en contraste con el post Prueba donde encontramos que el que 38.5 % tuvieron la calificación de casi siempre y aveces y 23% siempre

**Tabla 18***Expresa emociones con ayuda de su cuerpo*

		Pre prueba			
		Frecuencia	Porcentaje	Porcentaje válido	Porcentaje acumulado
Válido	Siempre	4	30,7	30,7	30,7
	casi Siempre	4	30,8	30,8	61,5
	Aveces	5	38,5	38,5	100,0
	Total	13	100,0	100,0	
		Post prueba			
Válido	Siempre	7	53,8	53,8	53,8
	casi Siempre	5	38,5	38,5	92,3
	Aveces	1	7,7	7,7	100,0
	Total	13	100,0	100,0	

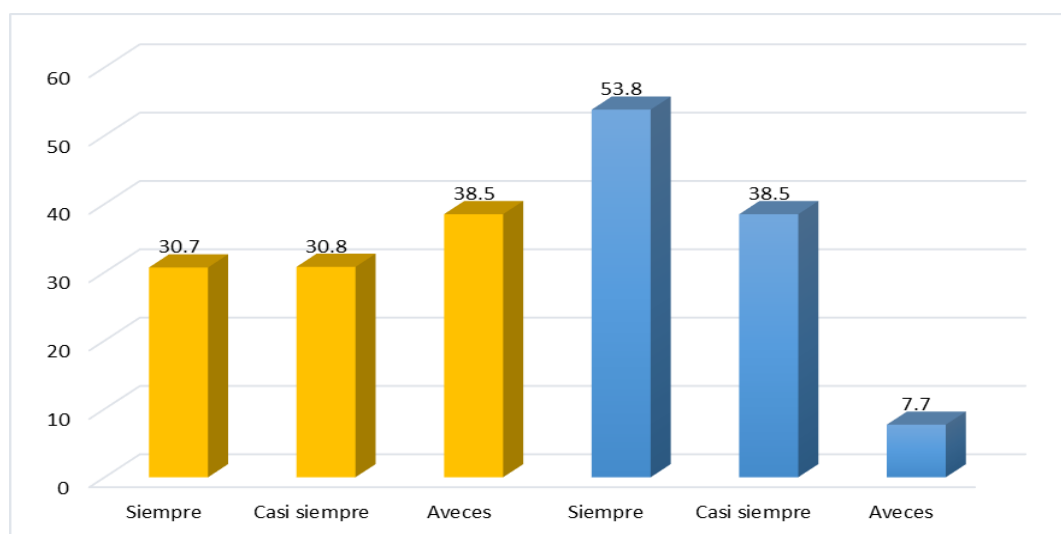
*Nota: Instrumento aplicado a la muestra***Figura 15***Expresa emociones con ayuda de su cuerpo**Nota: Instrumento aplicado a la muestra*

**Interpretación:** De la tabla 18 y figura 15, podemos concluir que, en la pre prueba del indicador expresa emociones con ayuda de su cuerpo, encontramos que el 38.5 % tuvieron la calificación aveces, 30.8 % casi siempre y 30.7% siempre, en contraste con la post Prueba donde encontramos que el 53.8% siempre, 38.5% casi siempre y 7.7 % a veces.

**Tabla 19***Lenguaje gestual*

		Pre prueba			
		Frecuencia	Porcentaje	Porcentaje válido	Porcentaje acumulado
Válido	Siempre	3	23,0	23,0	23,0
	casi Siempre	4	30,8	30,8	53,8
	Aveces	6	46,2	46,2	100,0
	Total	13	100,0	100,0	
		Post prueba			
Válido	Siempre	9	69,2	69,2	69,2
	casi Siempre	3	23,1	23,1	92,3
	Aveces	1	7,7	7,7	100,0
	Total	13	100,0	100,0	

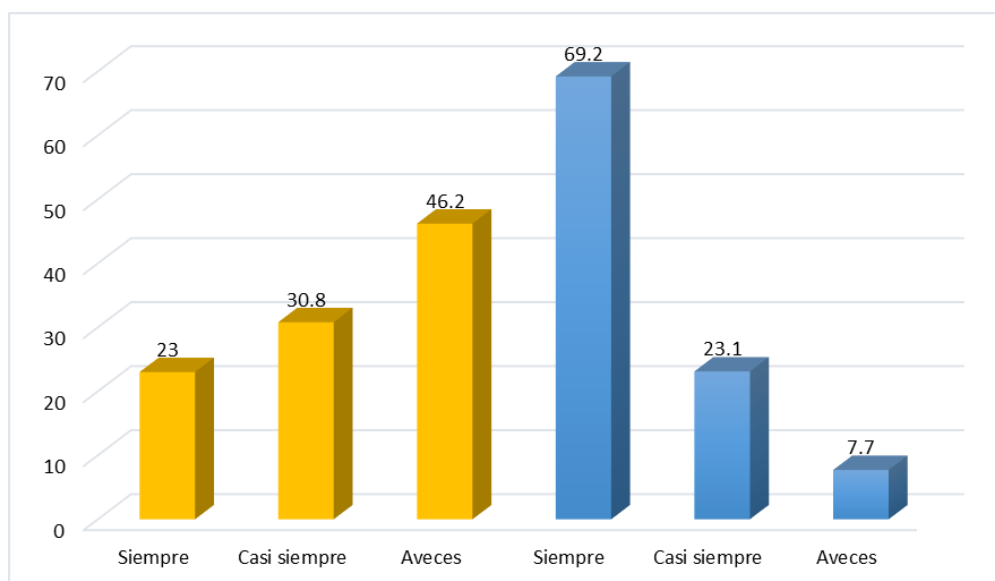
*Nota: Instrumento aplicado a la muestra***Figura 16***Lenguaje gestual**Nota: Instrumento aplicado a la muestra*

**Interpretación:** De la tabla 19 y figura 16, podemos concluir que, en la pre prueba del indicador lenguaje gestual, encontramos que el 46.2 % tuvieron la calificación de *aveces*, 30.8 % *casi siempre* y 23% *siempre*, en contraste con la post Prueba donde encontramos que el 69.2% *siempre*, 23.1% *casi siempre* y 7.7 % *aveces*.

**Tabla 20**

*Lenguaje corporal*

		Pre prueba			
		Frecuencia	Porcentaje	Porcentaje válido	Porcentaje acumulado
Válido	Siempre	2	15,4	15,4	15,4
	casi Siempre	6	46,1	46,1	61,5
	Aveces	5	38,5	38,5	100,0
	Total	13	100,0	100,0	
		Post prueba			
Válido	Siempre	8	61,5	61,5	61,5
	casi Siempre	5	38,5	38,5	100,0
	Total	13	100,0	100,0	

*Nota: Instrumento aplicado a la muestra*

**Figura 17**

*Lenguaje corporal*

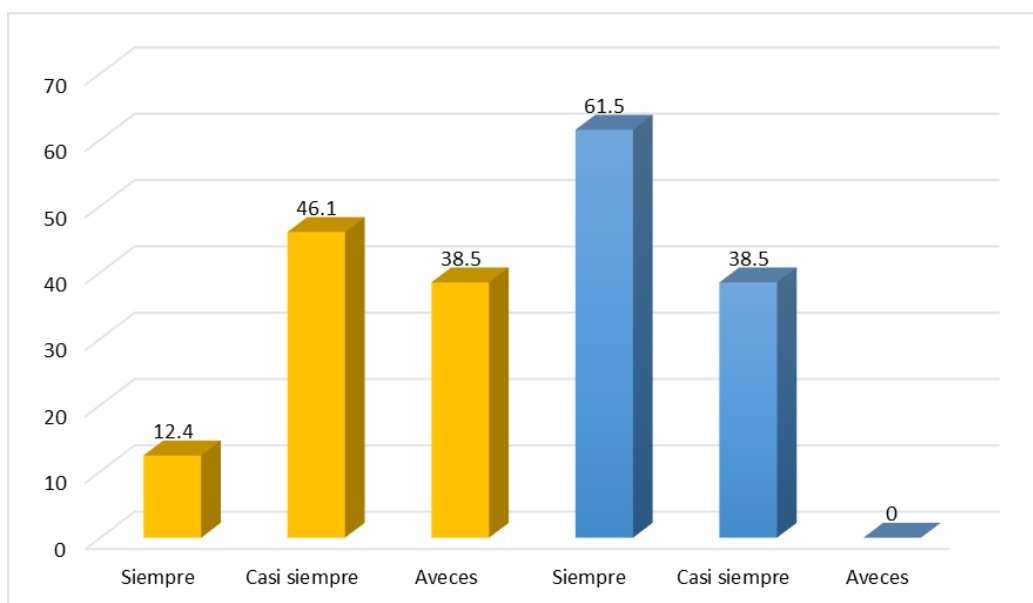

*Nota: Instrumento aplicado a la muestra*

**Interpretación:** De la tabla 21 y figura 17, podemos concluir que, en la pre prueba del indicador lenguaje corporal, encontramos que el 46.1 % tiene la calificación de casi siempre, 38.5 % aveces, y 12.4% siempre, en contraste con el post Prueba donde encontramos que el 61.5% siempre, 38.5% casi siempre.



**Tabla 21***Movimiento expresivo*

		Pre prueba			
		Frecuencia	Porcentaje	Porcentaje válido	Porcentaje acumulado
Válido	Siempre	1	7,7	7,7	7,7
	casi Siempre	5	38,5	38,5	46,2
	Aveces	7	53,8	53,8	100,0
	Total	13	100,0	100,0	
		Post prueba			
Válido	Siempre	6	46,1	46,1	46,1
	casi Siempre	5	38,5	38,5	84,6
	Aveces	2	15,4	15,4	100,0
	Total	13	100,0	100,0	

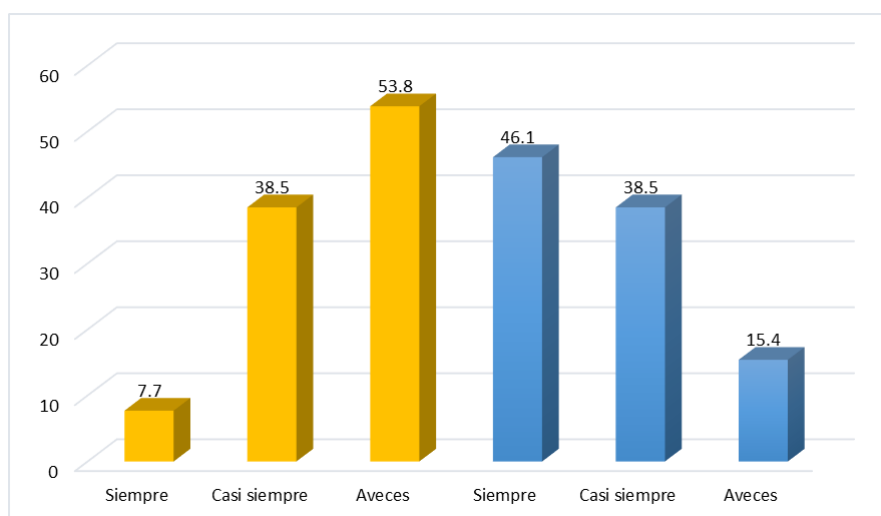
*Nota: Instrumento aplicado a la muestra***Figura 18***Movimiento expresivo**Nota: Instrumento aplicado a la muestra*

**Interpretación:** De la tabla 21 y figura 18, podemos concluir que, en la pre prueba del indicador, movimiento expresivo, encontramos que el 53.8 % tuvo la calificación de aveces, 38.5 % casi siempre y 7.7% siempre; en contraste con el post Prueba donde encontramos que el 46.1% siempre, 38.5% casi siempre y 15.4% aveces.

**Tabla 22***Fluidez del movimiento*

		Pre prueba			
		Frecuencia	Porcentaje	Porcentaje válido	Porcentaje acumulado
Válido	Siempre	3	23,0	23,0	23,0
	casi Siempre	5	38,5	38,5	61,5
	Aveces	5	38,5	38,5	100,0
	Total	13	100,0	100,0	
		Post prueba			
Válido	Siempre	5	38,5	38,5	38,5
	casi Siempre	6	46,1	46,1	84,6
	Aveces	2	15,4	15,4	100,0
	Total	13	100,0	100,0	

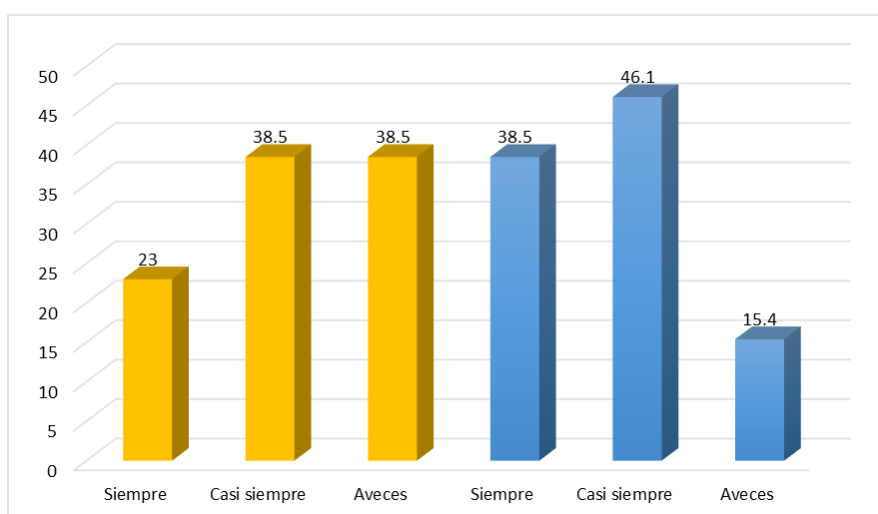
*Nota: Instrumento aplicado a la muestra***Figura 19***Fluidez del movimiento**Nota: Instrumento aplicado a la muestra*

**Interpretación:** De la tabla 22 y figura 19, podemos concluir que, en la pre prueba del indicador, fluidez del movimiento, encontramos que el 38.5 % tuvieron la calificación de casi siempre y aveces, 23 % siempre, en contraste con el post Prueba donde encontramos que el 46.1% casi siempre ,38.5% siempre, y 15.4% aveces.

**Tabla 23***Propone nuevos movimientos para determinada danza*

		Pre prueba			
		Frecuencia	Porcentaje	Porcentaje válido	Porcentaje acumulado
Válido	Siempre	2	15,4	15,4	15,4
	casi Siempre	5	38,5	38,5	53,9
	Aveces	6	46,1	46,1	100,0
	Total	13	100,0	100,0	
		Post prueba			
Válido	Siempre	4	30,8	30,8	30,8
	casi Siempre	5	38,4	38,4	69,2
	Aveces	4	30,8	30,8	100,0
	Total	13	100,0	100,0	

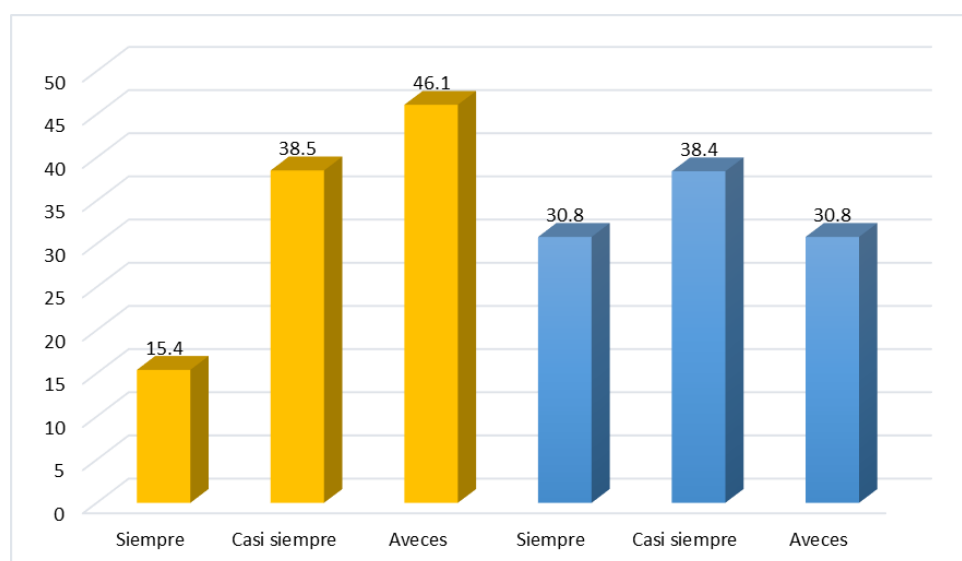
*Nota: Instrumento aplicado a la muestra***Figura 20***Propone nuevos movimientos para determinada danza**Nota: Instrumento aplicado a la muestra*

**Interpretación:** De la tabla 23 y Figura 20, podemos concluir que, en la pre prueba del indicador, propone movimientos para determinada danza, encontramos que el 46.1 % tuvieron la calificación de *aveces*, 38.5 % *casi siempre* 15.4 % *siempre*, en contraste con el post Prueba donde encontramos que el 38.4% *casi siempre*, 30.8% *siempre*, y 30.8% *aveces*.

**Tabla 24***Coordina con su pareja*

		Pre prueba			
		Frecuencia	Porcentaje	Porcentaje válido	Porcentaje acumulado
Válido	Siempre	1	7,6	7,6	7,6
	casi Siempre	6	46,2	46,2	53,8
	Aveces	6	46,2	46,2	100,0
	Total	13	100,0	100,0	
		Post prueba			
Válido	Siempre	5	38,5	38,5	38,5
	casi Siempre	3	23,0	23,0	61,5
	Aveces	5	38,5	38,5	100,0
	Total	13	100,0	100,0	

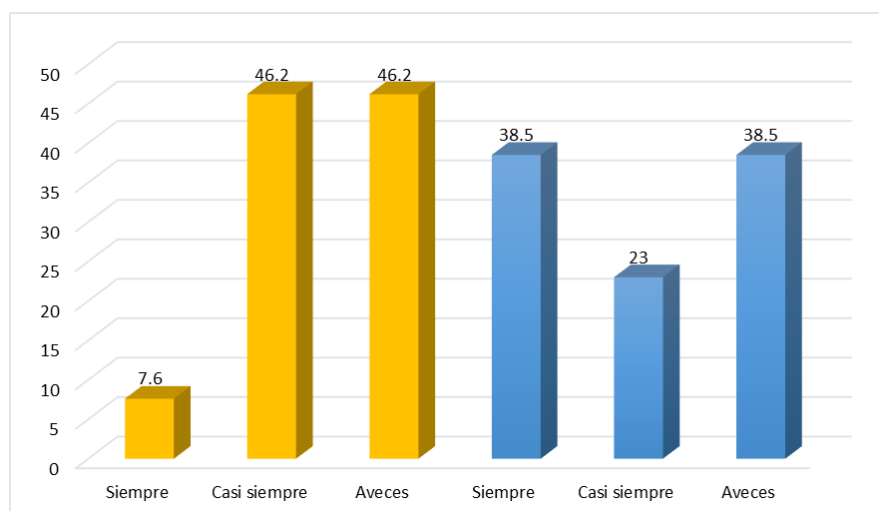
*Nota: Instrumento aplicado a la muestra***Figura 21***Coordina con su pareja**Nota: Instrumento aplicado a la muestra*

**Interpretación:** De la tabla 24 y figura 21, podemos concluir que, en la pre prueba del indicador, coordina con su pareja, encontramos que el 46.2 % tuvieron la calificación de casi siempre, 46.2 % y aveces, 7.6 % siempre, en contraste con el post Prueba donde encontramos que el 38.5% siempre y aveces, 23% casi siempre

**Tabla 25***Tiene movimientos coordinados*

		Pre prueba			
		Frecuencia	Porcentaje	Porcentaje válido	Porcentaje acumulado
Válido	Siempre	1	7,7	7,7	7,7
	casi Siempre	3	23,1	23,1	30,8
	Aveces	9	69,2	69,2	100,0
	<b>Total</b>	<b>13</b>	<b>100,0</b>	<b>100,0</b>	
		Post prueba			
Válido	Siempre	5	38,5	38,5	38,5
	casi Siempre	5	38,5	38,5	76,9
	Aveces	3	23,0	23,0	100,0
	<b>Total</b>	<b>13</b>	<b>100,0</b>	<b>100,0</b>	

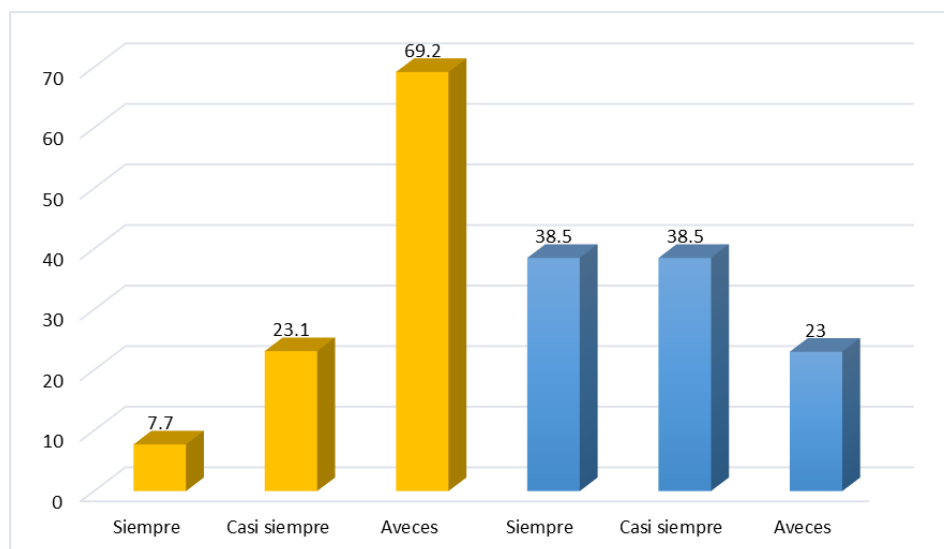
*Nota: Instrumento aplicado a la muestra***Figura 22***Tiene movimientos coordinados**Nota: Instrumento aplicado a la muestra*

**Interpretación:** De la tabla 25 y figura 22, podemos concluir que, en la pre prueba del indicador, coordina con su pareja, encontramos que el 69.2 % tuvieron la calificación de aveces, 23.1 % casi siempre y 7.7 % siempre, en contraste con la post Prueba donde encontramos que el 38.5% siempre y casi siempre , 23% aveces.

## Resultados del análisis inferencial

Para poder realizar el análisis inferencial del trabajo de investigación, hemos tenido que identificar los resultados de las variables de la pre prueba y post prueba en primera instancia, y llevar dichos datos al estadístico SPSS y conocer la distribución de normalidad de las variables, cuyos resultados nos dirá el estadístico que debemos usar, ya sea paramétrico o no paramétricos la cual arrojan los siguientes resultados

**Tabla 26**

*Pruebas de normalidad Pre Prueba y Post Prueba*

		Descriptivos		
		Estadístico	Error estándar	
Preprueba	Media	38,00	1,291	
	95% de intervalo de confianza para la media	Límite inferior	35,19	
		Límite superior	40,81	
	Media recortada al 5%	38,11		
	Mediana	39,00		
	Varianza	21,667		
	Desviación estándar	4,655		
	Mínimo	30		
	Máximo	44		
	Rango	14		
	Rango intercuartil	8		
	Asimetría	-,281	,616	
	Curtosis	-1,229	1,191	
	PostPrueba	Media	49,69	4,291
95% de intervalo de confianza para la media		Límite inferior	40,34	
		Límite superior	59,04	
Media recortada al 5%		50,27		
Mediana		50,00		
Varianza		239,397		
Desviación estándar		15,472		
Mínimo		23		
Máximo		66		
Rango		43		
Rango intercuartil		29		
Asimetría		-,485	,616	
Curtosis		-1,110	1,191	

Pruebas de normalidad						
	Kolmogorov-Smirnov <sup>a</sup>			Shapiro-Wilk		
	Estadístico	gl	Sig.	Estadístico	gl	Sig.
Diferencia	,157	13	,200 <sup>*</sup>	,930	13	,342

\*. Esto es un límite inferior de la significación verdadera.

a. Corrección de significación de Lilliefors

De los resultados de normalidad, llegamos a la conclusión que, siendo nuestros datos menor a 30, debemos valorar el P Valor en Shapiro-Wilk, la cual tenemos en el nivel de significancia de diferencia entre pre y post prueba 0,342 estos datos son  $>$  al nivel de significancia, 0,05 lo que podemos deducir que dichas variables (pre prueba y post prueba) tienen una distribución Normal, por lo tanto debemos usar una prueba estadística de distribución paramétrica, así mismo, siendo las variables dos medidas relacionadas (antes y después), usaremos la T de Student para constatar la hipótesis general

#### 4.2. Hipótesis General

**Ha.** La danza como estrategia pedagógica influye significativamente en el desarrollo de la motricidad gruesa de los niños y niñas de cinco años de la Institución Educativa Inicial N°040 Niño Jesús, distrito Jesús, provincia Lauricocha, Huánuco, 2024.

**Ho.** La danza como estrategia pedagógica no influye significativamente en el desarrollo de la motricidad gruesa de los niños y niñas de cinco años de la Institución Educativa Inicial N°040 Niño Jesús, distrito Jesús, provincia Lauricocha, Huánuco, 2024.

Para poder realizar el análisis inferencial de la hipótesis general hemos usado el estadístico SPSS mediante la prueba T de Student para muestras parejas, arrojando los siguientes resultados.

## Figura 23

### Prueba T de Studen Hipótesis general

Prueba T					
Estadísticas de muestras emparejadas					
		Media	N	Desviación estándar	Media de error estándar
Par 1	Danza_Como_estrategia_pedagogica	16,00	13	4,813	1,335
	Desarrollo_motricidad_groesa	36,08	13	11,615	3,221

Correlaciones de muestras emparejadas				
		N	Correlación	Sig.
Par 1	Danza_Como_estrategia_pedagogica & Desarrollo_motricidad_groesa	13	,955	,000

Prueba de muestras emparejadas									
		Diferencias emparejadas				t	gl	Sig. (bilateral)	
		Media	Desviación estándar	Media de error estándar	95% de intervalo de confianza de la diferencia				
					Inferior				Superior
Par 1	Danza_Como_estrategia_pedagogica - Desarrollo_motricidad_groesa	-20,077	7,158	1,985	-24,403	-15,751	-10,112	12	,000

Nota: Análisis estadístico.

Del análisis inferencial, nos da un nivel de significancia de 0,000 Como el nivel de significancia es menor que 0,05 ( $0,000 \leq 0,05$ ) podemos corroborar estadísticamente que, existe un nivel de significancia razonable que indica que la danza como estrategia pedagógica influye significativamente en el desarrollo de la motricidad gruesa de los niños y niñas de cinco años de la Institución Educativa Inicial N°040 Niño Jesús, distrito Jesús, provincia Lauricocha, Huanuco, 2024.

### 4.3. Hipótesis Específicas

#### Contrastación de la hipótesis específica 1

**He1.** Los tipos de danzas como estrategia pedagógica influye significativamente en el desarrollo de la motricidad gruesa de los niños y niñas de cinco años de la Institución Educativa Inicial N°040 Niño Jesús, distrito Jesús, provincia Lauricocha, Huánuco, 2024.

**H0** Los tipos de danzas no influye como estrategia pedagógica influye significativamente en el desarrollo de la motricidad gruesa de los niños y niñas de



cinco años de la Institución Educativa Inicial N°040 Niño Jesús, distrito Jesús, provincia Lauricocha, Huánuco, 2024.

Para poder realizar el análisis inferencial de la hipótesis general hemos usado el estadístico SPSS mediante la prueba T de Student para muestras parejas, arrojando los siguientes resultados.

## Figura 24

### Prueba T de Student Hipótesis específica 1

Prueba T										
Estadísticas de muestras emparejadas										
		Media	N	Desviación estándar	Media de error estándar					
Par 1	Danza_Como_estrategia_pedagogica	16,00	13	4,813	1,335					
	Expresividad_corporal	11,00	13	3,786	1,050					
Correlaciones de muestras emparejadas										
		N	Correlación	Sig.						
Par 1	Danza_Como_estrategia_pedagogica & Expresividad_corporal	13	,928	,000						
Prueba de muestras emparejadas										
		Diferencias emparejadas				t	gl	Sig. (bilateral)		
		Media	Desviación estándar	Media de error estándar	95% de intervalo de confianza de la diferencia					
					Inferior				Superior	
Par 1	Danza_Como_estrategia_pedagogica - Expresividad_corporal	5,000	1,915	,531	3,843	6,157	9,415	12	,000	

*Nota: Análisis estadístico.*

Del análisis inferencial, nos da un nivel de significancia de 0,000 Como el nivel de significancia es menor que 0,05 ( $0,000 \leq 0,05$ ) podemos corroborar estadísticamente que, existe un nivel de significancia razonable que indica que la danza como estrategia pedagógica influye significativamente la expresión corporal gruesa de los niños y niñas de cinco años de la Institución Educativa Inicial N°040 Niño Jesús, distrito Jesús, provincia Lauricocha, Huánuco, 2024.

### Contrastación de la hipótesis específica 2

He<sub>2</sub>. La danza como estrategia pedagógica influye significativamente en la psicomotricidad de la motricidad gruesa de los niños y niñas de cinco años de la

Institución Educativa Inicial N°040 Niño Jesús, distrito Jesús, provincia Lauricocha, Huánuco, 2024.

HO La danza como estrategia pedagógica no influye significativamente en la psicomotricidad de la motricidad gruesa de los niños y niñas de cinco años de la Institución Educativa Inicial N°040 Niño Jesús, distrito Jesús, provincia Lauricocha, Huánuco, 2024.

Para poder realizar el análisis inferencial de la hipótesis general hemos usado el estadístico SPSS mediante la prueba T de Student para muestras parejas, arrojando los siguientes resultados.

**Figura 25**

*Prueba T de Student Hipótesis específica 2*

Prueba T										
Estadísticas de muestras emparejadas										
		Media	N	Desviación estándar	Media de error estándar					
Par 1	Danza_Como_estrategia_pedagogica	16,00	13	4,813	1,335					
	Comunicacion_corporal	8,69	13	3,199	,887					
Correlaciones de muestras emparejadas										
		N	Correlación	Sig.						
Par 1	Danza_Como_estrategia_pedagogica & Comunicacion_corporal	13	,969	,000						
Prueba de muestras emparejadas										
		Diferencias emparejadas				t	gl	Sig. (bilateral)		
		Media	Desviación estándar	Media de error estándar	95% de intervalo de confianza de la diferencia					
					Inferior				Superior	
Par 1	Danza_Como_estrategia_pedagogica - Comunicacion_corporal	7,308	1,888	,524	6,167	8,449	13,957	12	,000	

*Nota: Análisis estadístico*

Del análisis inferencial, nos da un nivel de significancia de 0,000 Como el nivel de significancia es menor que 0,05 ( $0,000 \leq 0,05$ ) podemos corroborar estadísticamente que, existe un nivel de significancia razonable que indica que la danza como estrategia pedagógica influye significativamente la comunicación corporal gruesa de los niños y niñas de cinco años de la Institución Educativa Inicial N°040 Niño Jesús, distrito Jesús, provincia Lauricocha, Huánuco, 2024.

### Contrastación de la hipótesis específica 3

He<sub>3</sub>. La danza como estrategia pedagógica influye significativamente la estimulación y el movimiento en el desarrollo de la motricidad gruesa de los niños y niñas de cinco años de la Institución Educativa Inicial N°040 Niño Jesús, distrito Jesús, provincia Lauricocha, Huánuco, 2024.

HO La danza como estrategia pedagógica no influye significativamente la estimulación y el movimiento en el desarrollo de la motricidad gruesa de los niños y niñas de cinco años de la Institución Educativa Inicial N°040 Niño Jesús, distrito Jesús, provincia Lauricocha, Huánuco, 2024.

Para poder realizar el análisis inferencial de la hipótesis general hemos usado el estadístico SPSS mediante la prueba T de Student para muestras parejas, arrojando los siguientes resultados.

#### Figura 26

##### Prueba T de Student Hipótesis específica 3

Prueba T										
Estadísticas de muestras emparejadas										
		Media	N	Desviación estándar	Media de error estándar					
Par 1	Danza_Como_estrategia_pedagogica	16,00	13	4,813	1,335					
	Creatividad_corporal	16,38	13	4,753	1,318					
Correlaciones de muestras emparejadas										
		N	Correlación	Sig.						
Par 1	Danza_Como_estrategia_pedagogica & Creatividad_corporal	13	,943	,000						
Prueba de muestras emparejadas										
		Diferencias emparejadas				t	gl	Sig. (bilateral)		
		Media	Desviación estándar	Media de error estándar	95% de intervalo de confianza de la diferencia					
					Inferior				Superior	
Par 1	Danza_Como_estrategia_pedagogica - Creatividad_corporal	-,385	1,609	,446	-1,357	,588	-,862	12	,406	

*Nota: Análisis estadístico*

Del análisis inferencial, nos da un nivel de significancia de 0,406 Como el nivel de significancia es mayor que 0,05 ( $0,406 \geq 0,05$ ) podemos corroborar estadísticamente que, no existe un nivel de significancia razonable que indica que

la danza como estrategia pedagógica influye significativamente en la creatividad corporal de los niños y niñas de cinco años de la Institución Educativa Inicial N°040 Niño Jesús, distrito Jesús, provincia Lauricocha, Huánuco, 2024.

## V. DISCUSION

Hemos encontrado en nuestro análisis inferencial que la danza como estrategia pedagógica influye significativamente en el desarrollo de la motricidad gruesa de los niños y niñas de cinco años de la Institución Educativa Inicial N°040 Niño Jesús, distrito Jesús, provincia Lauricocha, Huanuco, 2024.

Así mismo Abellán R (2020) en su trabajo encuentra que la práctica de danza académica mejoraba significativamente el desarrollo psicomotriz en alumnado de etapas educativas iniciales, por lo que resultaría interesante incluir esta actividad como parte de la formación y del desarrollo integral del estudiantado.

Mancha P (2022) Pajuelo A, Pérez A, Aranguez C. (2021), Pérez (2019) Herrera S (2021) encuentran en su trabajo de investigación que las danzas folclóricas influyen positivamente en el desarrollo de la motricidad gruesa en los niños del nivel inicial y del nivel primario, así mismo manifiestan que los maestros saben incorpora estas actividades de aprendizaje para el logro de las habilidades.

Po otro lado, hemos encontrado en nuestro trabajo que la danza como estrategia pedagógica influye significativamente la expresión corporal gruesa de los niños y niñas de cinco años de la Institución Educativa Inicial N°040 Niño Jesús, distrito Jesús, provincia Lauricocha, Huánuco, 2024, de este hallazgo también es importante menciona lo encontrado por Velásquez (2019). Donde concluye en su dice que la danza como estrategia para el desarrollo integral de los estudiantes del quinto grado de educación primaria de la Institución Educativa Miguel Grau distrito de Paucarpata es importante por cuanto sus alumnos adolecen de ella por cuanto la falta de expresión corporal no les permite poder expresarse de manera libre y espontánea

Po otro lado Tonato A (2020) concluye que la práctica de la danza folclórica ecuatoriana en niños y niñas del nivel inicial, facilita la estimulación y desarrollo de sus habilidades, destrezas, flexibilidad del cuerpo, equilibrio, ritmo, coordinación y fortalece el reconocimiento de la cultura, tradición y música ecuatoriana, por lo que en nuestro hallazgo entendemos todo ello como la comunicación corporal , donde encontramos que la danza como estrategia pedagógica influye significativamente la comunicación corporal gruesa de los niños y niñas de cinco años de la Institución Educativa Inicial N°040 Niño Jesús, distrito Jesús, provincia Lauricocha, Huánuco, 2024,

Trujillo R. (2021), Rosales T y Tomala (2003) coinciden que la danza como estrategia pedagógica es importante por cuanto posibilita la mejora del desempeño de los estudiantes, pero el hecho que en nuestro estudio encontramos que, no existe un nivel de significancia razonable que indica que la danza como estrategia pedagógica influye significativamente en la creatividad corporal de los niños y niñas de cinco años de la Institución Educativa Inicial N°040 Niño Jesús, distrito Jesús, provincia Lauricocha, Huánuco, 2024 , la cual se debe posiblemente que hasta la fecha los niños están limitados en dichas estrategias

### **Limitaciones**

Al ser una investigación cuasi experimental donde se elabora y aplica los instrumentos, se tuvo limitaciones, considerando la creación de los instrumentos de investigación, ya que se elaboró y validó en función a las dimensiones en función a las definiciones conceptuales. Tasi mismo se consideró una limitación de tipo teórico, por cuanto no se tuvo un acceso oportuno de los libros tradicionales, que luego fueron resueltos con la visita a las bibliotecas virtuales para darle el soporte teórico al informe final. Finalmente, se presentó una limitación de orden económico, por el mismo hecho de financiar los aspectos de cumplimiento según normas de grados y títulos, por los mismos que fueron superados y resueltos por el grupo de investigadores.

## VI. CONCLUSIONES

Con el estudio se llegó a la conclusión siguiente:

- Se determinó que la danza como estrategia pedagógica mejoró de manera significativa el desarrollo de la motricidad, gruesa de los niños y niñas de cinco años de la Institución Educativa Inicial N°040 Niño Jesús, distrito Jesús, provincia Lauricocha, Huanuco-2020, por cuanto el análisis inferencial nos da un nivel de significancia de 0,000 menor que 0,05 ( $0,000 \leq 0,05$ ).

- Se identificó en la dimensión expresividad corporal en el post test la mayoría alcanzo el nivel casi siempre de los niños y niñas de cinco años de la Institución Educativa Inicial N°040 Niño Jesús, distrito Jesús, provincia corroborando estadísticamente que, existe un nivel de significancia razonable que indica que la danza como estrategia pedagógica influye significativamente la expresión corporal gruesa de los niños y niñas de cinco años de la Institución Educativa Inicial N°040 Niño Jesús, distrito Jesús, provincia Lauricocha, Huanuco-2020, por cuanto el análisis inferencial, nos da un nivel de significancia de 0,000 menor que 0,05 ( $0,000 \leq 0,05$ ) podemos

- Se identificó en la dimensión comunicación corporal donde hemos corroborado estadísticamente que, existe un nivel de significancia razonable que indica que la danza como estrategia pedagógica influye significativamente la comunicación corporal gruesa de los niños y niñas de cinco años de la Institución Educativa Inicial N°040 Niño Jesús, distrito Jesús, provincia Lauricocha, Huanuco-2020. Por cuanto el análisis inferencial, nos da un nivel de significancia de 0,000 menor que 0,05 ( $0,000 \leq 0,05$ )

- Se identificó en la dimensión creatividad corporal donde hemos corroborar estadísticamente que, no existe un nivel de significancia razonable que indica que la danza como estrategia pedagógica influye significativamente en la creatividad corporal de los niños y niñas de cinco años de la Institución Educativa Inicial N°040 Niño Jesús, distrito Jesús, provincia Lauricocha, Huanuco-2020, por cuanto el análisis inferencial, nos da un nivel de significancia de 0,406 mayor que 0,05 ( $0,406 \geq 0,05$ ) podemos

## **VII. RECOMENDACIONES**

Se recomienda a la institución educativa seguir incentivando a los docentes para que apliquen la danza como estrategia pedagógica por cuanto mejora de manera significativa el desarrollo de la motricidad, gruesa de los niños y niñas de cinco años de la Institución Educativa Inicial N°040 Niño Jesús, distrito Jesús, provincia Lauricocha, Huanuco-2020.

Se recomienda a la institución educativa seguir incentivando a los docentes para que apliquen la danza como estrategia pedagógica por cuanto mejora de manera significativa la comunicación expresiva de los niños y niñas de cinco años de la Institución Educativa Inicial N°040 Niño Jesús, distrito Jesús, provincia Lauricocha, Huanuco-2020.

Se recomienda a la institución educativa seguir incentivando a los docentes para que apliquen la danza como estrategia pedagógica por cuanto mejora de manera significativa la comunicación corporal de los niños y niñas de cinco años de la Institución Educativa Inicial N°040 Niño Jesús, distrito Jesús, provincia Lauricocha, Huanuco-2020.

Que todos los responsables de las instituciones educativas, puedan tener una capacidad de gestión para contribuir a fortalecer la convivencia educativa desde la óptica de la gestión educativa.



## REFERENCIAS BIBLIOGRÁFICAS

- Abellán R (2020) *Beneficios de la danza académica en el desarrollo psicomotriz en educación infantil*
- Arteaga, M. (2012). *De la expresión corporal. Tratamiento globalizador de los contenidos de representación. Barcelona-España.*
- Bances A (2016) *La danza como estrategia pedagógica para mejorar la expresión corporal de los estudiantes del vi ciclo del nivel secundario de la institución educativa Miguel Grau seminario del distrito de Mórrope 2016, Tesis para obtener el grado de doctora en educación –Piura*
- Benítez B (2017) *La Danza Ecuatoriana y su Incidencia en el Desarrollo de la Expresión Corporal de las niñas y niños de Segundo Año de Educación General Básica de la Unidad Educativa “Daniel Pasquel” de la parroquia Natabuela, cantón Antonio Ante, provincia de Imbabura, en el período lectivo 2016-2017. [tesis de pre grado, Universidad Central del Ecuador].*
- Cachadiña, P. (2009). *Expresión Corporal y Creatividad en Educación Física. Sevilla – España.*
- Camisan, E. & Morocho, M. (2011). *La Expresión corporal y su influencia en el desarrollo de la motricidad gruesa de los niños y las niñas de primer año de EBR del Centro Educativo “José Alejo Palacios”. Universidad Nacional de Loja. Ecuador.*
- Colmenares, M. & Córdova M. (2007). *El taller de danzas folklóricas y su influencia en el desarrollo de su expresión corporal integración social en los niños de 5 años de la I.E N°10406 Inmaculada concepción del A.H Santa teresita-Sullana en el año 2005-piura- Perú.*
- Cañeque, H. (2010). *Juego y vida. El ateneo: Buenos aires- Argentina.*
- Cuéllar M. (2008). *La Enseñanza de la Danza: Principios didácticos y orientaciones metodológicas para su aplicación.*

- Domínguez, E. (2009). *Tesis Guía Práctica de Actividades lúdicas para mejorar la Psicomotricidad de niños y niñas de 4 a 6 años, del Nivel Inicial. Presentada al Municipio, Páez Estado Portuguesa.*
- Farfán Calle Bettsy, Zapata Miriam del socorro (2005-2006). *Influencia de la aplicación de un programa de danzas folklóricas como estrategias metodológicas para afianzar nociones básicas del área lógico matemático: contrastación entre la I.E.I N° 130 Cruz de Chalpón- castilla y la I.E.P N°024 Consuelo de Velasco –Piura-Perú.*
- Ferreira, M. (2008). *La educación artística y su incidencia en la transversalidad y calidad de ejecución. Educación Física – Chile, 267.*
- Fuentes, A.L. (2006). *El valor pedagógico de la danza. Tesis doctoral, Universitat de Valencia.*
- Gómez (2015). *Problemas de motricidad en los niños: causas y tratamientos. Instituto Valenciano Neurociencias: <http://www.ivann.es/sin-categoria/problemas-de-motricidad-en-los-ninos-causas-y-tratamientos>*
- García Ruso, H. M<sup>a</sup>. - *La danza en la escuela. Barcelona. Inde. 2009.*
- Herrera S (2021) *Danza como estrategia para la mejora de la psicomotricidad en niños de cuatro años de educación inicial de la institución educativa n° 33356 “Huayopampa” Amarilis Huánuco, 2021 [tesis de pre grado] [https://repositorio.uladech.edu.pe/bitstream/handle/20.500.13032/26493/DANZA\\_ESTRATEGIA\\_HERRERA\\_SAAVEDRA\\_MARIA.pdf?sequence=3](https://repositorio.uladech.edu.pe/bitstream/handle/20.500.13032/26493/DANZA_ESTRATEGIA_HERRERA_SAAVEDRA_MARIA.pdf?sequence=3)*
- Hernández, R. (2013). *Metodología de la Investigación. México: Mc. Graw Hill*
- Jaramillo, L.G., y MURCIA, N. (2002). *Danza, comunicación y educación. Revista Educación Física y Deportes, año 8, 54.*
- Kalmar, D. (2003). *Con los ojos del corazón. Aportaciones principales de la pedagogía de Patricia Stokoe al desarrollo educativo de la expresión corporal. Salamanca - España.*

- Lowenfeld, V y Jambert Brittain W. (2008). *Desarrollo de la capacidad creadora*. Buenos Aires –Argentina.
- Mancha P (2022) *Danzas folclóricas para el desarrollo de la motricidad gruesa en estudiantes de la institución educativa N° 981 del distrito de Pangoa – Satipo, 2021 [tesis de pre grado]*
- MINEDU, (2009). *Diseño Curricular Nacional de la educación Básica Regular*. Lima-Perú.
- Mejía Díaz Nancy (2008). *Iniciación a la danza en prescolares estrategias didácticas a través de la Expresión corporal*. Bogotá Universidad Buena Ventura. Bogotá.
- Motos, T. (2003) *Cerebro emocional, educación emocional y expresión corporal*. Salamanca – España.
- Martínez, E. y Delgado J. (2010). *El origen de la expresión corporal en niños de 3 a 6 años*. Editorial cicel: Madrid-España.
- Martin, M.J. (2005). *Del movimiento a la danza en la Educación Musical*. *Educativo*, 23: 125-139 56
- Mazón, V. (2001). *Reflexiones y perspectivas de la enseñanza de la educación física y el deporte escolar en el nuevo mlenio*. Santander-España.
- Ortíz, M. (2002). *Expresión corporal. Una propuesta didáctica para el profesorado de educación física*. Grupo Editorial Universitario. Granada-España
- Pajuelo A, Perez A, Aranguez C. (2021) *Las "danzas infantiles" para fortalecer la motricidad gruesa en los niños de la institución educativa inicial N° 761 - San Alejandro – 2018 [tesis de pre grado]*, <https://repositorio.unheval.edu.pe/bitstream/handle/20.500.13080/6643/2ED.EI099P18.pdf?sequence=1&isAllowed=y>
- Perez J (2019) *Taller de danza para mejorar la motricidad gruesa de los estudiantes del segundo grado de primaria de la institución educativa parroquial "Padre Abad" de Tingo María, Rupa Rupa, Leoncio Prado, Huánuco-2019. Tesis para optar el título profesional de licenciado en educación primaria - 2019.*

- Tuirán M (2020), *La danza como estrategia pedagógica: una mirada hacia la formación de maestros de la universidad pedagógica nacional. Programa de cultura de la Universidad Pedagógica Nacional*
- Rodríguez, M., Moscoso M. y Martínez del Castillo, D. (2009). *Las actividades de expresión corporal y danza en la práctica de Actividades físicas de las españolas. Universidad de ciencias de la act. Física y el deporte.*
- Rosales T y Tomalá P, (2023) *Danza tradicional en el desarrollo de la coordinación dinámica general en niños de 4 a 5 años, [tesis de pre grado]*  
<https://repositorio.upse.edu.ec/bitstream/46000/10364/1/UPSE-TEI-2023-0062.pdf>
- Tonato A (2020) *Danza folclórica ecuatoriana para el desarrollo de la motricidad gruesa en niños y niñas de educación inicial II repositorio, [tesis de pre grado]*  
[https://repositorio.uta.edu.ec/bitstream/123456789/32695/1/tonato\\_atiaja\\_evelyn\\_mariela\\_trabajo\\_final\\_corregido.pdf](https://repositorio.uta.edu.ec/bitstream/123456789/32695/1/tonato_atiaja_evelyn_mariela_trabajo_final_corregido.pdf)
- Trujillo R. (2021) *Danza infantil como estrategia didáctica para mejorar el desarrollo de la psicomotricidad gruesa en los niños de cinco años de edad del aula rojo de la institución educativa inicial n° 230 - Huari – Ancash – 2019 [tesis de pre grado]*
- Toala. Z Et al (2017) *Estrategias pedagógicas en el desarrollo cognitivo mencionan [tesis de pre grado]*  
<https://www.pedagogia.edu.ec/public/docs/b077105071416b813c40f447f49dd5b7.pdf>
- Velásquez Y (2018) *Aplicación de la danza como estrategia pedagógica para mejorar la expresión corporal en los estudiantes del quinto grado de educación primaria de la institución educativa Miguel Grau distrito de Paucarpata, Arequipa-2018.*

# ANEXOS

## ANEXO N°1

### Matriz de consistência

Título: LA DANZA COMO ESTRATEGIA PEDAGÓGICA PARA EL DESARROLLO DE LA MOTRICIDAD GRUESA DE LOS NIÑOS Y NIÑAS DE CINCO AÑOS DE LA INSTITUCIÓN EDUCATIVA INICIAL N°040 NIÑO JESÚS, LAURICOCHA, HUÁNUCO, 2024.

Tabla 27 Matriz de consistencia

Problema	Objetivos	Hipótesis	Variabes	Metodología
<p><b>Problema general:</b> ¿Como influye la danza como estrategia pedagógica para el desarrollo de la motricidad gruesa de los niños y niñas de cinco años de la Institución Educativa Inicial N°040 Niño Jesús, distrito Jesús, provincia Lauricocha, Huanuco-2024?</p> <p><b>Problema específico:</b> - ¿Como influye los tipos de danzas en la motricidad gruesa de los niños y niñas de cinco años de la Institución Educativa Inicial N°040 Niño Jesús, distrito Jesús, provincia Lauricocha, Huanuco-2024?</p> <p>¿Como influye la danza en la psicomotricidad de la motricidad gruesa de los niños y niñas de cinco años de la Institución Educativa Inicial N°040 Niño Jesús, distrito Jesús, provincia Lauricocha, Huanuco-2024?</p> <p>¿Como influye la danza como estrategia pedagógica en la <b>estimulación y movimiento</b> de la motricidad gruesa de los niños y niñas de cinco años de la Institución Educativa Inicial N°040 Niño Jesús, distrito Jesús, provincia Lauricocha, Huanuco-2024?</p>	<p><b>Objetivo general:</b> Determinar la danza como estrategia pedagógica para el desarrollo de la motricidad gruesa de los niños y niñas de cinco años de la Institución Educativa Inicial N°040 Niño Jesús, distrito Jesús, provincia Lauricocha, Huanuco-2024.</p> <p><b>Problema específico:</b> Determinar el tipo de danza que influye en la motricidad gruesa de los niños y niñas de cinco años de la Institución Educativa Inicial N°040 Niño Jesús, distrito Jesús, provincia Lauricocha, Huanuco-2024.</p> <p>Determinar la danza que influye en la psicomotricidad en la motricidad gruesa de los niños y niñas de cinco años de la Institución Educativa Inicial N°040 Niño Jesús, distrito Jesús, provincia Lauricocha, Huanuco-2024.</p> <p>Determinar el grado de la influencia de la danza como estrategia pedagógica en la <b>estimulación y movimiento</b> la motricidad gruesa de los niños y niñas de cinco años de la Institución Educativa Inicial N°040 Niño Jesús, distrito Jesús, provincia Lauricocha, Huanuco-2024.</p>	<p><b>Hipótesis general:</b> La danza como estrategia pedagógica influye significativamente en el desarrollo de la motricidad gruesa de los niños y niñas de cinco años de la Institución Educativa Inicial N°040 Niño Jesús, distrito Jesús, provincia Lauricocha, Huanuco-2024.</p> <p><b>Hipótesis específica:</b> Los tipos de danzas como estrategia pedagógica influye significativamente en la motricidad gruesa en los niños y niñas de cinco años de la Institución Educativa Inicial N°040 Niño Jesús, distrito Jesús, provincia Lauricocha, Huanuco-2024</p> <p>La danza como estrategia pedagógica influye significativamente en la <b>psicomotricidad</b> de la motricidad gruesa de los niños y niñas de cinco años de la Institución Educativa Inicial N°040 Niño Jesús, distrito Jesús, provincia Lauricocha, Huanuco-2024.</p> <p>La danza como estrategia pedagógica influye significativamente <b>la estimulación y movimiento</b> de la motricidad gruesa de los niños y niñas de cinco años de la Institución Educativa</p>	<p><b>Variable Independiente</b> La danza como estrategia pedagógica Definición conceptual Es un método que interactuar docente-alumnos; no solo en el ámbito teórico o dentro de un aula de clases; sino que se convierte en una vía de expresión y comunicación; siendo una alternativa muy importante para el buen uso del tiempo libre. <b>DIMENSIONES:</b> Tipos de Danza Psicomotricidad Estimulación y movimiento</p> <p><b>Variable dependiente</b> El desarrollo de la motricidad gruesa. Definición conceptual El desarrollo de la motricidad es el dominio del cuerpo por parte de los niños. El ser humano no solo está en condiciones de reproducir movimientos, sino que puede expresar su intencionalidad de manera creativa o espontánea. <b>DIMENSIONES:</b> Expresividad corporal. Comunicación corporal. Creatividad corporal</p>	<p>Tipo; Tipo; Cuantitativo</p> <p>Nivel: Explicativo</p> <p>Diseño: Preexperimental</p> <p>GE: Grupo experimental O1: Preevaluación O2: Post evaluación X: Experimento</p>

---

Inicial N°040 Niño Jesús, distrito Jesús,  
provincia Lauricocha, Huanuco-2024

---

Anexo N°2 FICHA TECNICA

GUIA DE OBSERVACIÓN - PRE PRUEBA

Estudiante: .....

VARIABLE INDEPENDIENTE	siempre	Casi siempre	Aveces
<b><u>Tipos de Danzas</u></b>			
<b><u>Psicomotricidad</u></b>			
Coordinación			
Equilibrio			
Reconoce los lados del cuerpo			
Esquema Corporal			
<b><u>Estimulación y movimiento</u></b>			
Identidad Cultural			
Interacción en pareja			
<b>VARIABLE DEPENDIENTE</b>			
<b><u>Expresividad corporal</u></b>			
Conciencia corporal.			
Bases expresivas			
Reconoce partes del cuerpo			
Realiza mímicas			
Identifica estados de ánimos de acuerdo a la expresión corporal			
<b><u>Comunicación corporal</u></b>			
Habilidades Expresivas.			
Se comunica mediante gestos			
Se comunica mediante sonidos			
Expresa emociones con ayuda de su cuerpo			
<b><u>Creatividad corporal</u></b>			
Lenguaje gestual			
Lenguaje corporal.			
Movimiento expresivo			
Fluidez del movimiento			
Propone nuevos movimientos para determinada danza			
Coordina con su pareja			
Tiene movimientos coordinados			





UNIVERSIDAD CATOLICA LOS ANGELES DE CHIMBOTE

Ficha de Validación

Ficha de validación							
TITULO: LA DANZA COMO ESTRATEGIA PEDAGÓGICA PARA EL DESARROLLO DE LA MOTRICIDAD GRUESA DE LOS NIÑOS Y NIÑAS DE CINCO AÑOS DE LA INSTITUCIÓN EDUCATIVA INICIAL N°040 NIÑO JESÚS, LAURICOCHA, HUÁNUCO, 2024.							
N° VARIABLE 1°	REVELANCIA		PERTINENCIA		CLARIDAD		OBSERCIÓN
	CUMPLE	NO CUMPLE	CUMPLE	NO CUMPLE	CUMPLE	NO CUMPLE	
<b>DIMENSIÓN 1:</b>							
Tipos de Danza	X		X		X		
Psicomotricidad	X		X		X		
Estimulación y movimiento	X		X		X		
<b>DIMENSIÓN 2:</b>							
Expresividad corporal	X		X		X		
Comunicación corporal	X		X		X		
Creatividad corporal	X		X		X		

Recomendaciones.....

Opinión de experto Aplicable ( ) Aplicable después de modificar ( ) No aplicable ( )

Nombres y apellidos de experto Dr/ Mg..... Lincoln Vladimir Esteban Alvino

  
Firma



**FACULTAD DE EDUCACIÓN Y HUMANIDADES**  
**ESCUELA DE EDUCACIÓN INICIAL**

**Formulario de autorización de padres:**

Estimado padre o madre de familia, el presente instrumento de recolección de datos forma parte de la investigación titulada: “  
.....  
.....

.....”. Con el propósito de llevarla a cabo, para la muestra, se ha considerado la participación voluntaria de su hijo(a). Vale precisar que la información consignada en la evaluación será anónima y tendrá fines académicos, además, favorecerá el mejoramiento del servicio educativo en esta institución. Por tal motivo, participarán aquellos estudiantes cuyos padres de familia firmen el presente documento.

Es preciso mencionar que, la información que se obtenga mediante la aplicación del instrumento, será confidencial y accesible solo para la investigadora, estudiante ..... con código de matrícula ..... Además, no será identificable, porque se empleará un código numérico en la base de datos. Asimismo, el nombre del estudiante no será utilizado en ningún informe, cuando los resultados de la investigación sean publicados.

**DECLARACIÓN DEL CONSENTIMIENTO INFORMADO**

Yo,..... padre o madre de familia del aula de 5 años ..... con DNI N° ....., acepto que mi menor hijo(a) forme parte de la investigación titulada:  
.....  
.....  
.....

He leído el procedimiento descrito arriba y estoy completamente informado del objetivo de la investigación. Asimismo, la investigadora me ha explicado el estudio que realizará y ha absuelto mis dudas. Por tal motivo, voluntariamente doy mi consentimiento para que mi menor hijo (a) participe de esta investigación.

---

*Nombre del Participante*

---

*Firma del Participante*

---

*Nombre de la persona que obtiene el consentimiento*

---

*Firma de la persona que obtiene el consentimiento*



# UNIVERSIDAD CATOLICA LOS ANGELES DE CHIMBOTE

## ESCUELA PROFESIONAL DE EDUCACION INICIAL

Carta N° 001 – 2023/CKSG-ULADECH CATÓLICA

Sr(a).

Lic. Kely Ruth Villareal Valentín

Institución Educativa Inicial N° 040 “Niño Jesús”, Lauricocha, Huánuco

Presente.-

De mi consideración:

Es un placer dirigirme a usted para expresar mi cordial saludo e informarle que soy estudiante de la Escuela Profesional de educación inicial de la Universidad Católica Los Ángeles de Chimbote. El motivo de la presente tiene por finalidad presentarme, Cristalvell Kendrith Soto Gómez, con código de matrícula N° 4807171078 , de la Carrera Profesional de Educación Inicial, quién solicita autorización para ejecutar de manera remota o virtual, el proyecto de investigación titulado **“LA DANZA COMO ESTRATEGIA PEDAGÓGICA PARA EL DESARROLLO DE LA MOTRICIDAD GRUESA DE LOS NIÑOS Y NIÑAS DE CINCO AÑOS DE LA INSTITUCIÓN EDUCATIVA INICIAL N°040 NIÑO JESÚS, LAURICOCHA, HUÁNUCO 2024”**, durante 04 meses del presente año.

Por este motivo, mucho agradeceré me brinde el acceso y las facilidades a fin de ejecutar satisfactoriamente mi investigación la misma que redundará en beneficio de su Institución.

En espera de su amable atención, quedo de usted.

Atentamente



MINISTERIO DE EDUCACION  
DRE HCD. UGEL LAURICOCHA  
Lic. Kely Ruth Villareal Valentín  
DIRECTORA

Apellidos y nombre: Soto Gomez, Cristalvell

DNI: 73600606

## DECLARACIÓN JURADA

Yo, Cristavell Kendrith Soto Gómez, identificado (a) con DNI, 73600606 con domicilio real en (Calle, Av. Jr.) Calle Cafetal S/N Yanaj, Distrito Pillco Marca, Provincia Huánuco, Departamento Huánuco,

### DECLARO BAJO JURAMENTO,

En mi condición de (estudiante/bachiller) bachiller con código de estudiante 4807171078 de la Escuela Profesional de Educación Inicial Facultad de Derecho y Humanidades de la Universidad Católica Los Ángeles de Chimbote, semestre académico 2024-I:

Los datos consignados en la tesis titulada **“LA DANZA COMO ESTRATEGIA PEDAGÓGICA PARA EL DESARROLLO DE LA MOTRICIDAD GRUESA DE LOS NIÑOS Y NIÑAS DE CINCO AÑOS DE LA INSTITUCIÓN EDUCATIVA INICIAL N°040 NIÑO JESÚS, LAURICOCHA, HUÁNUCO, 2024”**.

Son reales y se considera las precauciones necesarias para evitar sesgos en la investigación. Firmo la presente declaración y doy fe que esta declaración corresponde a la verdad.

Huánuco, 18 de marzo de 2024



Firma del estudiante/bachiller  
DNI



Huella Digital



## SESIÓN N°01

### “MI CUERPO EN MOVIMIENTO”

#### 1. DATOS INFORMATIVOS:

INSTITUCIÓN EDUCATIVA INICIAL : N° 040 “NIÑO JESÚS”

DOCENTE : Kely Ruth Villareal Valentín



GRADO Y SECCIÓN : 5 años

#### 2. PRENDIZAJE ESPERADOS

AREA / COMPETENCIA	CAPACIDAD	CRITERIOS	INSTRUMENTO DE EVALUACION
<b>Psicomotricidad.</b> • Se desenvuelve de manera autónoma a través de motricidad	• Realiza acciones y juegos de manera autónoma combinando habilidades motrices básicas, como correr, saltar, trepar, rodar, deslizarse, hacer giros y volteretas en los que expresa sus emociones explorando las posibilidades de su cuerpo con relación al espacio, el tiempo, la superficie y los objetos; en estas acciones muestra predominio y mayor control de un lado de su cuerpo.	• Reconoce las partes de su cuerpo. • Demuestra coordinación motora gruesa y fina. • Demuestra equilibrio • Demuestra agilidad y dominio del cuerpo.	• Observación • Registro diagnóstico
<b>ESTANDAR</b>	• Se desenvuelve de manera autónoma a través de su motricidad cuando explora y descubre su lado dominante y sus posibilidades de movimiento por propia iniciativa en situaciones cotidianas. Realiza acciones motrices básicas en las que coordina movimientos para desplazarse con seguridad y utiliza objetos con precisión, orientándose y regulando sus acciones en relación a estos, a las personas, el espacio y el tiempo. Expresa corporalmente sus sensaciones, emociones y sentimientos a través del tono, gesto, posturas, ritmos y movimientos, sus sensaciones y emociones en situaciones cotidianas.		
<b>PROPOSITO DE LA SESION</b>	• Recojo de información a través del análisis de los resultados, para reconocer los niveles de desarrollo de la competencia N° 1 del área de Psicomotricidad, de los estudiantes y a partir de ello, tomar decisiones, para la planificación curricular.		
<b>EVIDENCIA DE APRENDIZAJE</b>	• Resultados de la evaluación de la competencia 1 del área de Psicomotricidad.		

#### 3. PRENDIZAJE ESPERADOS

MOMENTOS	DESARROLLO DE LA ESTRATEGIA	RECURSOS
<b>INICIO</b>	<b>PRESENTACIÓN:</b>	

	<ul style="list-style-type: none"> <li>- Recibimos a los niños con mucho cariño aplicando los protocolos de bioseguridad.</li> <li>- Realizamos las actividades permanentes.</li> <li>- Motivamos a los niños a bailar la canción “Mi cuerpo en movimiento”:</li> </ul>  <ul style="list-style-type: none"> <li>- Se pregunta a los niños ¿Qué movieron? ¿Qué partes del cuerpo utilizaron para bailar? ¿Qué más pueden hacer con su cuerpo? Los niños responden.</li> <li>- Presentamos el propósito de aprendizaje diciéndoles que hoy jugaremos a poner nuestro cuerpo en movimiento.</li> </ul>	<p>Canción</p> <p><a href="https://www.youtube.com/watch?v=FK7-PXPgYIY">https://www.youtube.com/watch?v=FK7-PXPgYIY</a></p>
<p><b>DESARROLLO</b></p>	<p><b>ACTIVIDAD DE EVALUACIÓN DIAGNÓSTICA:</b></p> <ul style="list-style-type: none"> <li>- Se realizará la aplicación de la evaluación durante todo el desarrollo de la actividad.</li> <li>- Iniciamos la actividad contándole a los niños que vamos a poner nuestro cuerpo en movimiento como la canción que bailamos.</li> <li>- Realizamos algunos juegos:</li> </ul> <p><b>Cuchara y limón:</b></p> <ul style="list-style-type: none"> <li>- Los niños harán equilibrio llevando los limones uno a uno con una cuchara en la boca.</li> </ul>  <p><b>Tumbas latas:</b></p> <ul style="list-style-type: none"> <li>- Arman torres con latas y las derriban con una pelota de trapo demostrando coordinación motora fina y gruesa.</li> </ul>	<p>Limones</p> <p>Cucharas</p>



Latas o cajas

Pelotas

**El matagente:**

- 2 niños de colocan a los extremos y los demás se quedan en el centro corriendo para no dejarse matar, demostrando agilidad para correr y escapar.



Pelota grande

- Decimos que después de haber jugado tan bonito, en una hoja de reuso dibujarán lo que más les ha gustado del juego.
- Preguntamos a los niños ¿Se cansaron? ¿Qué hacemos cuando estamos cansados? ¿Qué debemos tomar? Los niños responden con micro abierto.

Hojas

Plumones

	 <p>- Los invitamos a sentarse y refrescarse con agua.</p>	<p>Agua</p>
<p><b>CIERRE</b></p>	<p><b>REFLEXIONAMOS SOBRE EL APRENDIZAJE:</b></p> <ul style="list-style-type: none"> <li>• <b>Metacognición:</b> ¿Qué aprendí? ¿Tuve alguna dificultad para aprenderlo? ¿Cómo lo superé? ¿En qué me servirá lo aprendido hoy?</li> <li>• <b>Autoevaluación:</b> ¿Participo en todo momento con mis ideas? ¿Cumplí con el desarrollo de las actividades propuesta? ¿Respete los acuerdos de convivencia?</li> <li>• <b>Retroalimentación:</b> Decimos a los niños que hoy demostraron con su cuerpo en movimiento lo que pueden hacer con él.</li> <li>• Nos despedimos hasta el día lunes que los esperaremos con mucho cariño.</li> </ul>	



#### 4. INSTRUMENTO DE EVALUACIÓN

##### LISTA DE COTEJO CON MAPA DE COLOR

<b>• Docente:</b>		Kely Ruth Villareal Valentín											
<b>• Aula:</b>		5 años											
<b>• Fecha:</b>		01 de abril del 2023											
<b>• Experiencia de Aprendizaje:</b>		“UN RETORNO FELIZ Y SEGURO A MI JARDINCITO”											
<b>SESIÓN DE APRENDIZAJE</b>		MI CUERPO EN MOVIMIENTO											
<b>ÁREA</b>		PSICOMOTRICIDAD											
<b>COMPETENCIA / CAPACIDAD</b>		<p><b>Se desenvuelve de manera autónoma a través de motricidad</b></p> <ul style="list-style-type: none"> <li>Realiza acciones y juegos de manera autónoma combinando habilidades motrices básicas, como correr, saltar, trepar, rodar, deslizarse, hacer giros y volteretas en los que expresa sus emociones explorando las posibilidades de su cuerpo con relación al espacio, el tiempo, la superficie y los objetos; en estas acciones muestra predominio y mayor control de un lado de su cuerpo</li> </ul>											
<b>CRITERIO DE EVALUACIÓN</b>		Reconoce las partes de su cuerpo.			Demuestra coordinación motora gruesa y fina.			Demuestra equilibrio			Demuestra agilidad y dominio del cuerpo.		
<b>ESTUDIANTES</b>		<b>L</b>	<b>P</b>	<b>I</b>	<b>L</b>	<b>P</b>	<b>I</b>	<b>L</b>	<b>P</b>	<b>I</b>	<b>L</b>	<b>P</b>	<b>I</b>
1	Alarcón Laurencio Marycruz												
2	Encarnación Florido Jhon Alexander												
3	Encarnacion Zúñiga Jhon Clenen												
4	Espinoza Lino Deivis Yorch												
5	Garay Rojas Liz Marilú												
6	León Daza Yandi Samanta												
7	Salazar Cántaro Rómulo												
8	Gonzales Espinoza Nildred Mikeyla												
9	Puri Rojas Genesis Nicool												
10	Retis Ponce Yadith Priscila												
11	Alarcon Laurencio Nayely												
12	Carlos Eduardo Belisario Miyagui												
13	Damacio Encarnacion Norma												

## ¡ME DIVIERTO CUANDO JUEGO!

Colorea a los niños que están jugando alegres.



## ¡PASANDO LA SOGA!

*Rellena la soga con bolitas de papel crepé u otro material.*

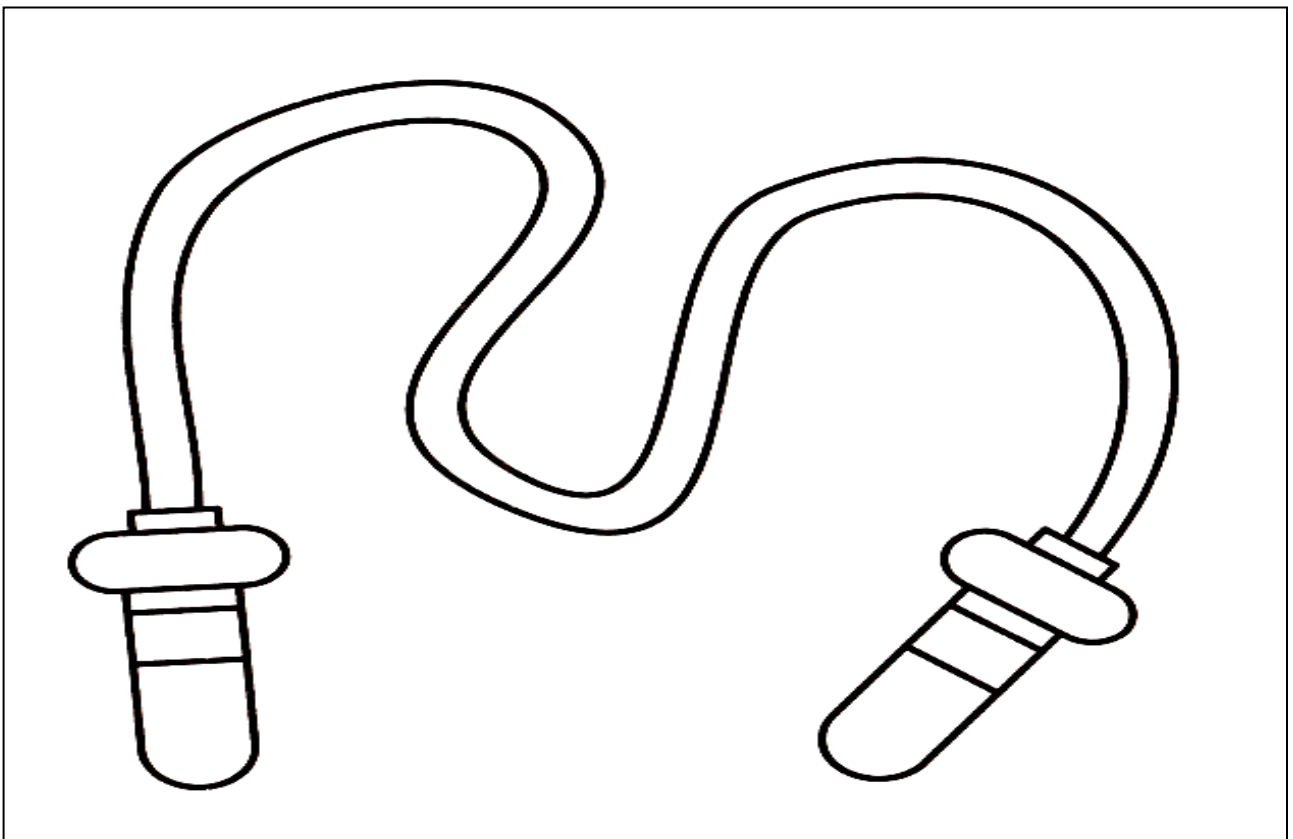
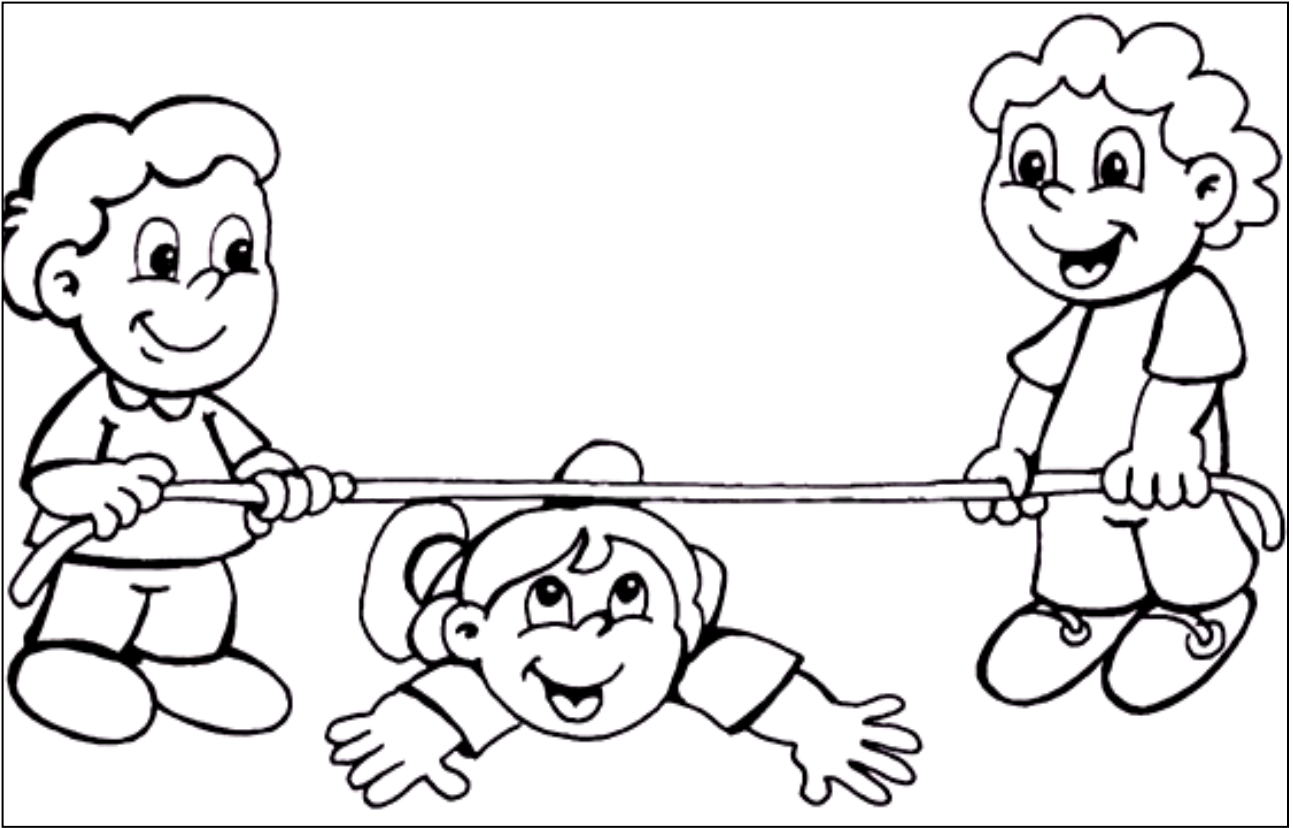

## ¡EJERCITAMOS NUESTRO CUERPO!

*Recorta y pega a cada niño según el ejercicio que realiza.*

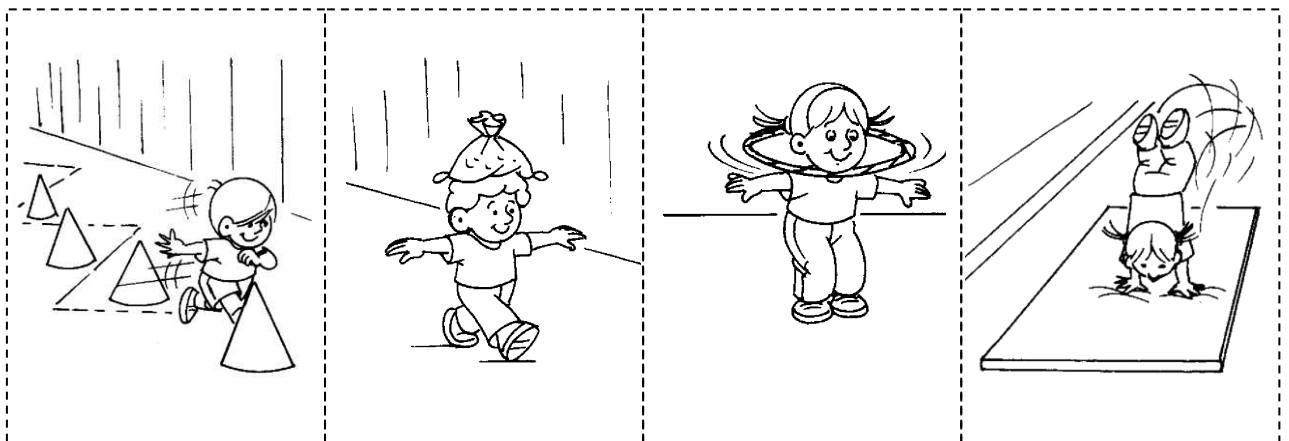
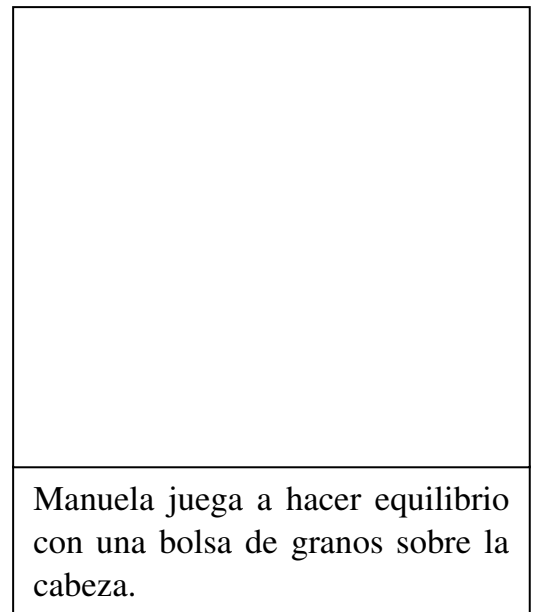
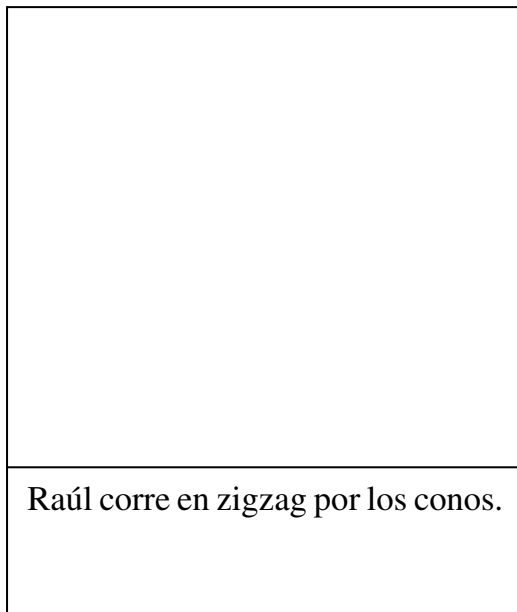
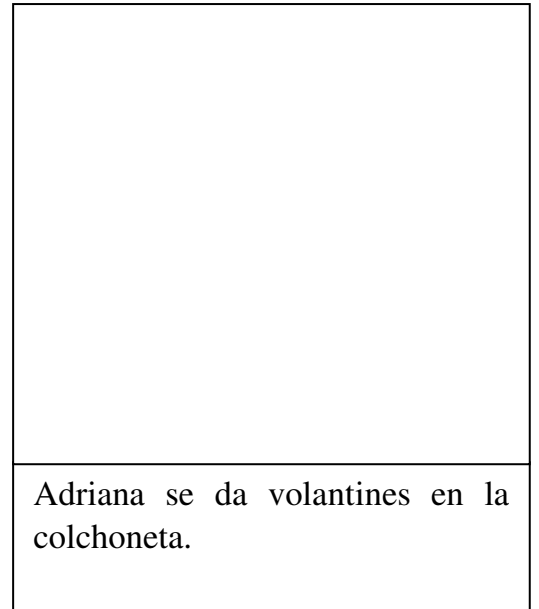
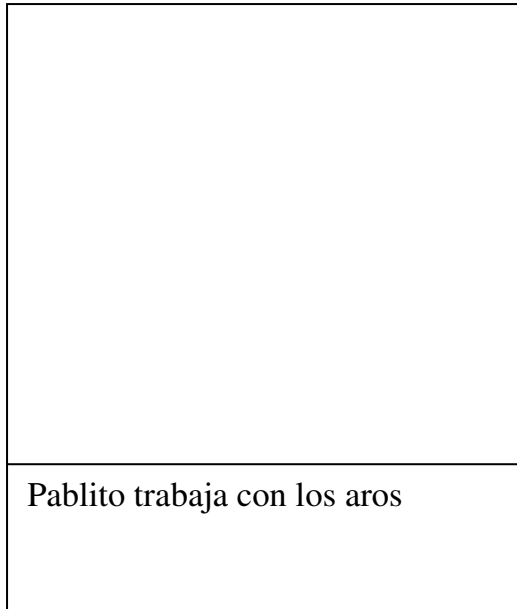

## SESION N°02

### “HOLA MIS AMIGUITOS”

#### 1. DATOS INFORMATIVOS:

**INSTITUCIÓN EDUCATIVA INICIAL : N° 040 “NIÑO JESÚS”**

**DOCENTE : Kely Ruth Villareal Valentín**

**GRADO Y SECCIÓN : 5 años**

#### 2. PRENDIZAJE ESPERADOS

AREA / COMPETENCIA	CAPACIDAD	DESEMPEÑOS	CRITERIOS	INSTRUMENTO DE EVALUACION
<b>Personal Social</b>  <ul style="list-style-type: none"> <li>• Convive y participa democráticamente en la búsqueda del bien común</li> </ul>	<ul style="list-style-type: none"> <li>• Interactúa con todas las personas</li> </ul>	<ul style="list-style-type: none"> <li>• Se relaciona con adultos de su entorno, juega con otros niños y se integra en actividades grupales características de las personas de su entorno inmediato. Participa en las actividades del aula. Propone ideas de juego y sus normas. Se pone de acuerdo con el grupo para elegir un juego y las reglas del mismo</li> </ul>	<ul style="list-style-type: none"> <li>• Interactúa con sus compañeros y familia al realizar las actividades y/o al compartir juegos, lo hace respetando los acuerdos establecidos</li> </ul>	Observación Lista de cotejo Cuaderno de campo
<b>ESTANDAR</b>	Convive y participa democráticamente cuando interactúa de manera respetuosa con sus compañeros desde su propia infancia, cumple con sus deberes y se interesa por conocer más sobre las diferentes costumbres y características de las personas de su entorno inmediato. Participa y propone acuerdos y normas de convivencia para el bien común. Realiza acciones con otros por el buen uso de los espacios, materiales y recursos comunes.			
<b>PROPOSITO DE LA SESION</b>	Que las niñas y los niños sean recibidos en un ambiente seguro para el retorno a las clases presenciales.  Que interactúen con sus compañeros y familia al realizar las actividades y/o al compartir juegos, respetando los acuerdos establecidos.			
<b>EVIDENCIA DE APRENDIZAJE</b>	<ul style="list-style-type: none"> <li>• Soporte socioemocional</li> <li>• Adaptación al entorno</li> <li>• Bienvenida y acogida del buen retorno</li> <li>• Socialización entre pares</li> <li>• Conocen a sus compañeros y a su profesora.</li> </ul>			



- En asamblea se sientan en un tapete y se proporciona telas en el centro del espacio. Escogen la que más les guste.
- Invitamos a los niños a jugar “Dilo con la tela”.
- Cada niño se presenta diciendo su nombre y usando la tela para decirlo. Por ejemplo, tapándose la cabeza, envolviéndose, recostándose, etc.



- Cuando todos se hayan presentado, mencionan las actividades que más extrañaron hacer en su jardín con la dinámica de la pelota
- La maestra se presenta y luego lanza la pelota a un niño para que también lo haga.
- Dialogamos sobre las emociones que les generó el haber venido hoy al jardín.



- Finalizamos la actividad con la canción de despedida “Adiós”.



- Colocamos a cada niño una medalla de bienvenida, agradeciéndoles por su participación.

Pelota

Canción

<https://www.youtube.com/watch?v=qzbu3EgmEvM>

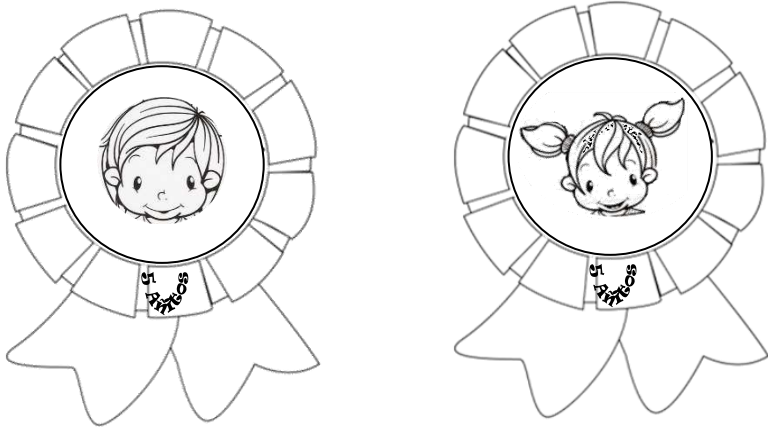
		<p>Medallas</p>
<p><b>CIERRE</b></p>	<p><b>REFLEXIONAMOS SOBRE EL APRENDIZAJE:</b></p> <ul style="list-style-type: none"> <li>• <b>Metacognición:</b> ¿Qué aprendí? ¿Tuve alguna dificultad para aprenderlo? ¿Cómo lo superé? ¿En qué me servirá lo aprendido hoy?</li> <li>• <b>Autoevaluación:</b> ¿Participo en todo momento con mis ideas? ¿Cumplí con el desarrollo de las actividades propuesta? ¿Respete los acuerdos de convivencia?</li> <li>• <b>Retroalimentación:</b> Decimos a los niños que hoy volvimos a nuestra aula llenos de alegría por haber podido reencontrarnos, conocimos nuestros nombres y dialogamos sobre cómo es que se sienten por estar con sus compañeritos.</li> <li>• Nos despedimos hasta mañana, invitándolos con mucho cariño para nuestro nuevo encuentro.</li> </ul>	



#### 4. INSTRUMENTO DE EVALUACIÓN

### LISTA DE COTEJO CON MAPA DE COLOR

- **Docente:** Kely Ruth Villareal Valentín
- **Aula:** 5 años
- **Fecha:** 14 de marzo del 2022
- **Experiencia de Aprendizaje:** “UN RETORNO FELIZ Y SEGURO A MI JARDINCITO”

<b>SESIÓN DE APRENDIZAJE</b>		HOLA MIS AMIGUITOS		
<b>ÁREA</b>		Personal Social		
<b>COMPETENCIA / CAPACIDAD</b>		CONVIVE Y PARTICIPA DEMOCRÁTICAMENTE EN LA BÚSQUEDA DEL BIEN COMÚN <ul style="list-style-type: none"> <li>• Interactúa con todas las personas</li> </ul>		
<b>CRITERIO DE EVALUACIÓN</b>		Interactúa con sus compañeros y familia al realizar las actividades y/o al compartir juegos, lo hace respetando los acuerdos establecidos		
<b>ESTUDIANTES</b>		<b>LOGRO</b>	<b>PROCESO</b>	<b>INICIO</b>
1	Alarcón Laurencio Marycruz			
2	Encarnación Florido Jhon Alexander			
3	Encarnacion Zúñiga Jhon Clenen			
4	Espinoza Lino Deivis Yorch			
5	Garay Rojas Liz Marilú			
6	León Daza Yandi Samanta			
7	Salazar Cántaro Rómulo			
8	Gonzales Espinoza Nildred Mikeyla			
9	Puri Rojas Genesis Nicool			
10	Retis Ponce Yadith Priscila			
11	Alarcon Laurencio Nayely			
12	Carlos Eduardo Belisario Miyagui			
13	Damacio Encarnacion Norma			

## CUADERNO DE CAMPO

- **Docente:** Kely Ruth Villareal Valentín
- **Aula:** 5 años
- **Fecha:** 14 de marzo del 2023
- **Experiencia de Aprendizaje:** “UN RETORNO FELIZ Y SEGURO A MI JARDINCITO”

<b>SESIÓN DE APRENDIZAJE</b>	HOLA MIS AMIGUITOS	
<b>ÁREA</b>	Personal Social	
<b>COMPETENCIA / CAPACIDAD</b>	CONVIVE Y PARTICIPA DEMOCRÁTICAMENTE EN LA BÚSQUEDA DEL BIEN COMÚN • Interactúa con todas las personas	
<b>CRITERIO DE EVALUACIÓN</b>	Interactúa con sus compañeros y familia al realizar las actividades y/o al compartir juegos, lo hace respetando los acuerdos establecidos	
<b>ESTUDIANTE</b>	<b>EVIDENCIA</b>	
<b>INTERPRETACIÓN EN RELACION AL DESEMPEÑO:</b>		
<b>REFLEXIÓN DOCENTE EN RELACIÓN A LA ACTIVIDAD.</b>		

*Puedes usarlos en la puerta o en el interior de tu aula.*

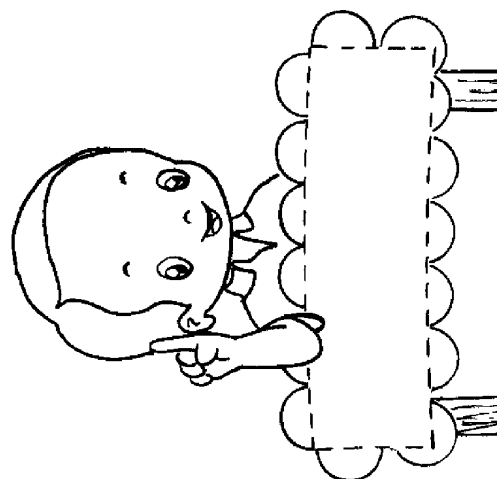
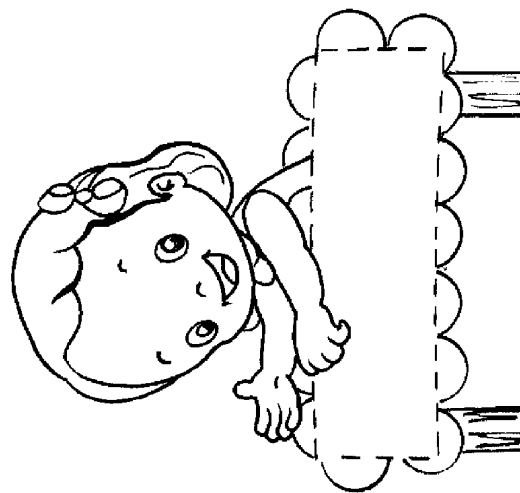



## PEDRITO VA A LA ESCUELA



Era una mañana hermosa, llena de luz majestuosa...

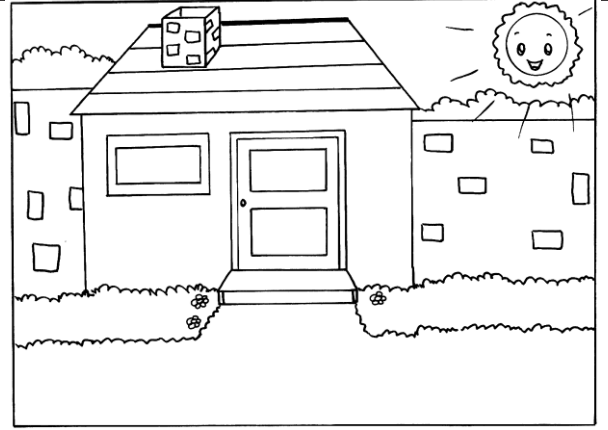

Pedrito despertó desde muy temprano, pero reniega un poco para darse un baño.



Sin embargo, tiene prisa, sacude su cuerpo, escoge una camisa, se peina, se alista y va junto a su familia.



En el comedor, la familia desayuna; hay fruta y vegetales que tanto les gusta.

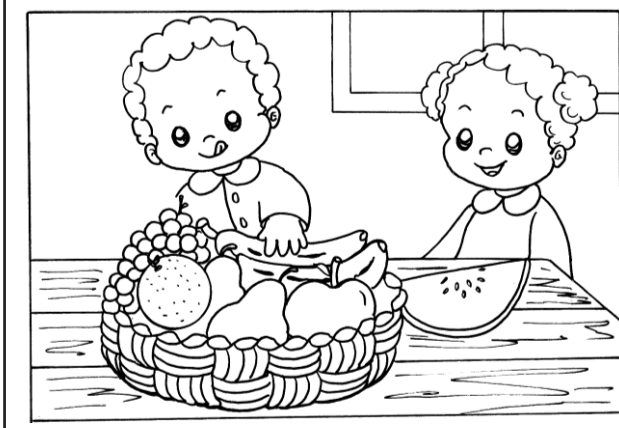

—¡Mami, estoy listo!— Dice Pedrito, coge su mochila y trepa veloz.

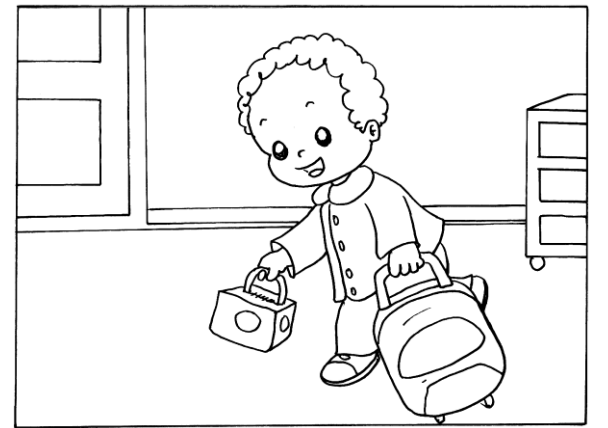

Su mamá le dice: -¡Espera Pedrito!  
Vamos de la mano, que así es mejor.



Ya estando cerca a la escuela, sucede que Pedro, no la suelta.  
-¡Mami, tengo miedo!- Señala Pedrito.  
-¿Miedo de qué, mi pequeño?

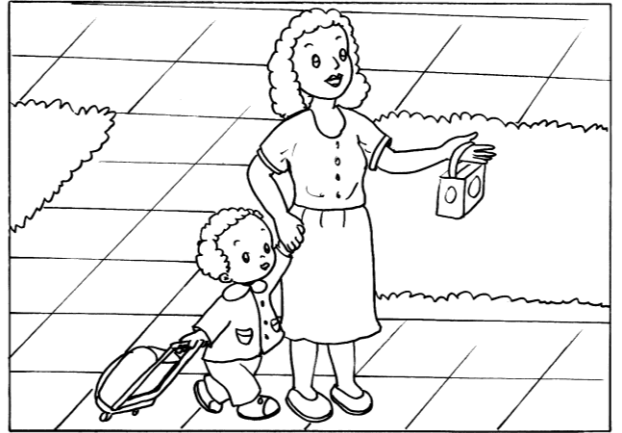

-No lo sé, mamita linda, solo no quiero que me dejes y te vayas a casita-  
-Tranquilo hijito- dice su mamá, - la escuela es segura, aquí te cuidarán, también jugarás y muchas cosas aprenderás.



Después de unos minutos, Pedrito se calmó; se despidió de su mami y muy feliz entró.



Estando ya en la escuela, ¡qué bien la pasó!  
Hicieron mucho arte, mucho se divirtió, además, Pedrito, a hacer nuevos amigos aprendió.

## COMPRENDO LO QUE ESCUCHO Y LEO

1. ¿Quién era el personaje del cuento?



2. ¿Por qué renegó Pedrito?

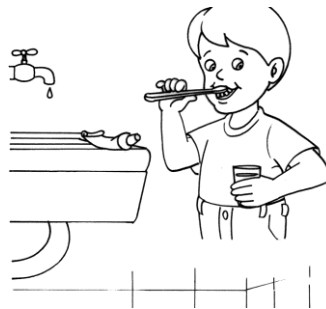

3. ¿A dónde iría Pedrito esa mañana?





4. ¿Cómo se sintió Pedrito al llegar a la escuela?



5. Después de haber estado en el jardín, ¿Qué hizo Pedrito?

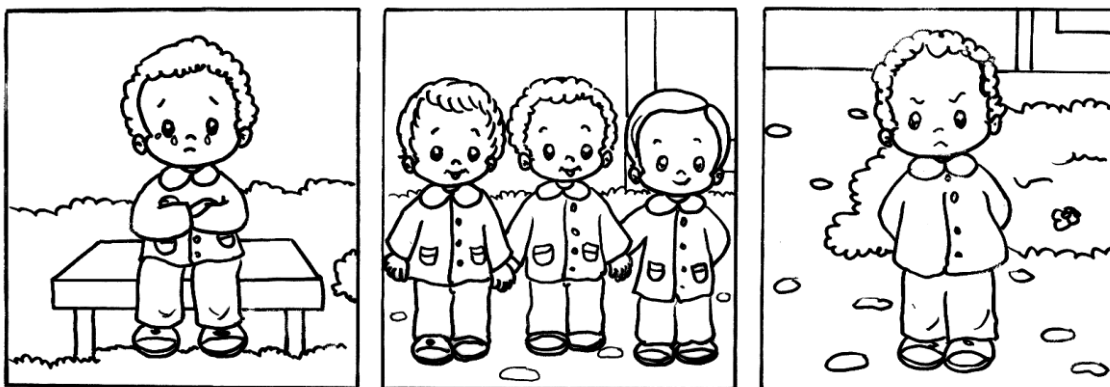

6. Colorea como te sentiste antes y después de venir al jardín.

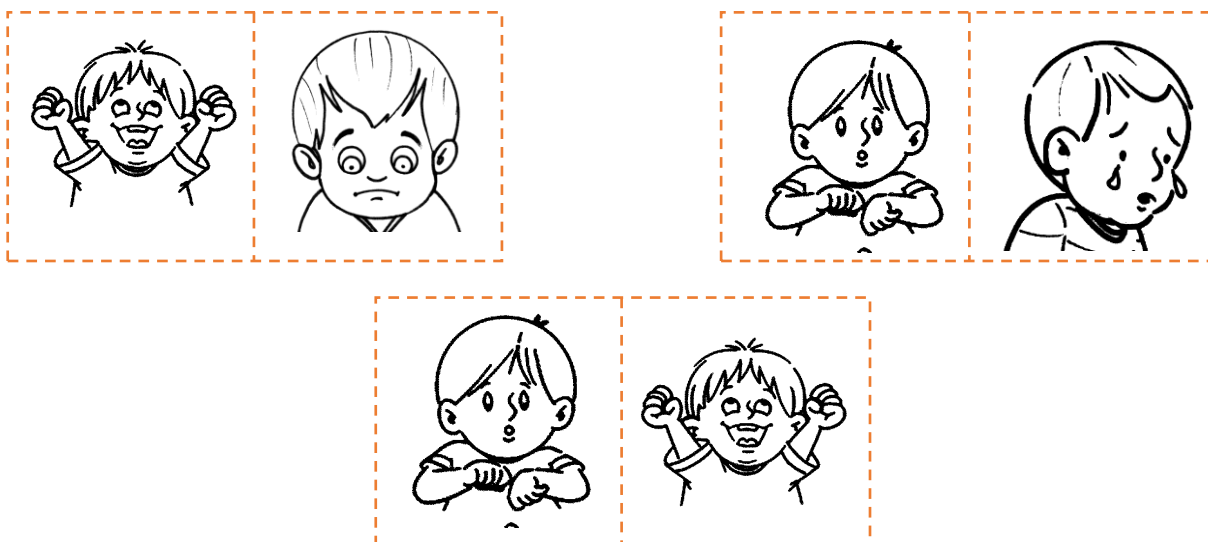



## SESION N° 03

### “APRENDO A CUIDARME EN MI JARDINCITO”

#### 1. DATOS INFORMATIVOS:

INSTITUCIÓN EDUCATIVA INICIAL : N° 040 “NIÑO JESÚS”

DOCENTE : Kely Ruth Villareal Valentín

GRADO Y SECCIÓN : 5 años

#### 2. PRENDIZAJE ESPERADOS

AREA / COMPETENCIA	CAPACIDAD	DESEMPEÑOS	CRITERIOS	INSTRUMENTO DE EVALUACION
<b>Personal Social</b> <ul style="list-style-type: none"> <li>• Convive y participa democráticamente en la búsqueda del bien común</li> </ul>	<ul style="list-style-type: none"> <li>• Participa en acciones que promueven el bienestar común</li> </ul>	<ul style="list-style-type: none"> <li>• Asume responsabilidades en su aula para colaborar con el orden, limpieza y bienestar de todos.</li> </ul>	<ul style="list-style-type: none"> <li>• Participa con responsabilidad al realizar actividades y/o al compartir juegos, cumpliendo los protocolos de bioseguridad.</li> </ul>	Observación Lista de cotejo Cuaderno de campo
<b>ESTANDAR</b>	Convive y participa democráticamente cuando interactúa de manera respetuosa con sus compañeros desde su propia infancia, cumple con sus deberes y se interesa por conocer más sobre las diferentes costumbres y características de las personas de su entorno inmediato. Participa y propone acuerdos y normas de convivencia para el bien común. Realiza acciones con otros por el buen uso de los espacios, materiales y recursos comunes.			
<b>PROPOSITO DE LA SESION</b>	Que las niñas y los niños participen con responsabilidad al realizar actividades y/o al compartir juegos, cumpliendo los protocolos de bioseguridad, lo hace respetando los acuerdos establecidos			
<b>EVIDENCIA APRENDIZAJE DE</b>	<ul style="list-style-type: none"> <li>• Soporte socioemocional</li> <li>• Adaptación al entorno</li> <li>• Conocimiento de los protocolos de bioseguridad en el aula y colegio</li> </ul>			

#### 3. DESARROLLO DE LA EXPERIENCIA

MOMENTOS	DESARROLLO DE LA ESTRATEGIA	RECURSOS
<b>INICIO</b>	<b>PRESENTACIÓN:</b> - Recibimos a los niños con mucho cariño aplicando los protocolos de bioseguridad. - Realizamos las actividades permanentes. - Antes de la realización de las actividades de aprendizaje llevamos a los niños a los SSHH. - Les mostramos cuál es el baño de los niños y cuál el de niñas, presentándoles los carteles.	

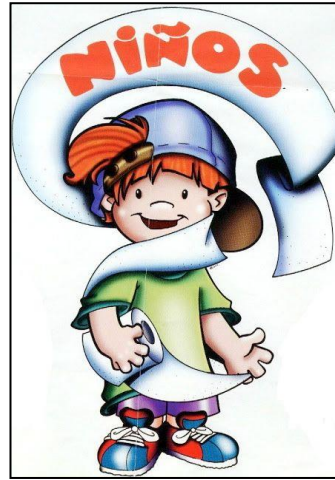
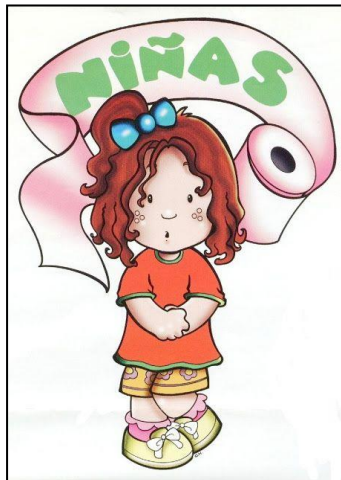

- Realizamos las actividades permanentes de entrada.
- Se pregunta a los niños ¿Y cómo debemos cuidarnos ahora que estamos en el jardín? ¿Qué debemos hacer para evitar el contagio del Covid? ¿
- Presentamos el propósito de aprendizaje diciéndoles que hoy aprenderemos sobre cómo debemos cuidarnos del Covid, en el jardincito.

**DESARROLLO**

**APLICACIÓN DE LA ESTRATEGIA:**

**ANTES DE LA ACTIVIDAD:**

- Solicitamos 1 protector para guardar la mascarilla
- 1 frasquito de alcohol en gel
- 1 toalla para manos en bolsita de tela

**DESARROLLO DE LA ACTIVIDAD:**



- Invitamos a los niños a realizar la dinámica “Saludo con el cuerpo”.

Tarjetas

- Los niños se colocan frente a frente guardando la distancia.
- Explicamos que para saludarnos utilizaremos las partes del cuerpo.
- Iniciamos con la presentación de tarjetas de saludos.
- A cada tarjeta, los niños imitarán el saludo. Nos apoyamos con música de fondo.
- Luego del saludo motivamos a los niños a ver el video “El covid”:



- Después de ver el video preguntamos ¿De quién nos habló el video? ¿Cómo debemos cuidarnos del Covid? ¿Por qué? Los niños responden.
- Comentamos que, así como nos hemos cuidado en casa del Covid, así también debemos hacer en el jardín.
- Pedimos que saquen los materiales solicitamos con anterioridad.
- Explicamos que cada uno tiene una función importante ahora que estaremos en clases compartiendo los espacios.
- Solicitamos el protector y explicamos que nos servirá para guardar la mascarilla en el momento que consuman los alimentos.



- El frasquito de alcohol en gel lo utilizaremos cada vez que realicemos una actividad como después de trabajar, de jugar, para agarrar la lonchera.

Video

<https://www.youtube.com/watch?v=X34iZwvhEM>



- La toalla para manos que estará en su mochila dentro de la bolsita de tela. Esta toallita decimos que solo pueden utilizarla de manera personal y más nadie.



- El distanciamiento que debemos guardar para todas las actividades que realicemos.



- Realizamos la experiencia con los niños para que apliquen lo aprendido.
- Para finalizar la actividad, presentamos la canción “Urpi”:

Porta mascarilla

Alcohol en gel

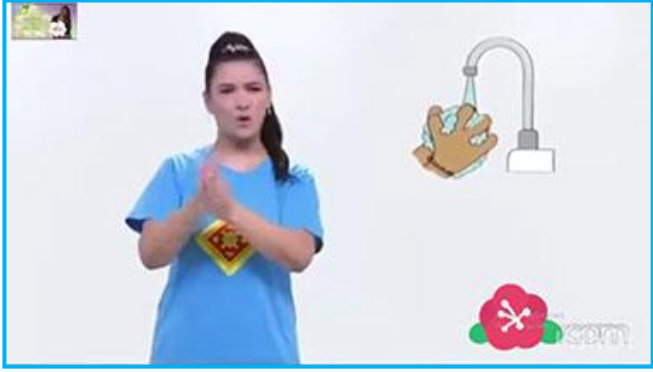
	 <p>- Los niños observan y aprenden a cantarla.</p>	<p>Toalla</p> <p>Canción</p> <p><a href="https://www.youtube.com/watch?v=i_oKSfSQwOs">https://www.youtube.com/watch?v=i_oKSfSQwOs</a></p>
<p><b>CIERRE</b></p>	<p><b>REFLEXIONAMOS SOBRE EL APRENDIZAJE:</b></p> <ul style="list-style-type: none"> <li>• <b>Metacognición:</b> ¿Qué aprendí? ¿Tuve alguna dificultad para aprenderlo? ¿Cómo lo superé? ¿En qué me servirá lo aprendido hoy?</li> <li>• <b>Autoevaluación:</b> ¿Participo en todo momento con mis ideas? ¿Cumplí con el desarrollo de las actividades propuesta? ¿Respeto los acuerdos de convivencia?</li> <li>• <b>Retroalimentación:</b> Decimos a los niños que hoy aprendimos a cuidarnos del covid en el jardincito para protegernos y proteger a los demás.</li> <li>• Nos despedimos hasta mañana para u nuevo encuentro.</li> </ul>	

#### 4. INSTRUMENTO DE EVALUACIÓN

### LISTA DE COTEJO CON MAPA DE COLOR

- **Docente:** Kely Ruth Villareal Valentín
- **Aula:** 5 años
- **Fecha:** 15 de marzo del 2023
- **Experiencia de Aprendizaje:** “UN RETORNO FELIZ Y SEGURO A MI JARDINCITO”

<b>SESIÓN APRENDIZAJE</b>	<b>DE</b>	APRENDO A CUIDARME EN MI JARDINCITO		
<b>ÁREA</b>		Personal Social		
<b>COMPETENCIA CAPACIDAD</b>	<b>/</b>	CONVIVE Y PARTICIPA DEMOCRÁTICAMENTE EN LA BÚSQUEDA DEL BIEN COMÚN <ul style="list-style-type: none"> <li>• Participa en acciones que promueven el bienestar común</li> </ul>		
<b>CRITERIO EVALUACIÓN</b>	<b>DE</b>	Participa con responsabilidad al realizar actividades y/o al compartir juegos, cumpliendo los protocolos de bioseguridad.		
<b>ESTUDIANTES</b>		<b>LOGRO</b>	<b>PROCESO</b>	<b>INICIO</b>
1	Alarcón Laurencio Marycruz			
2	Encarnación Florido Jhon Alexander			
3	Encarnacion Zúñiga Jhon Clenen			
4	Espinoza Lino Deivis Yorch			
5	Garay Rojas Liz Marilú			
6	León Daza Yandi Samanta			
7	Salazar Cántaro Rómulo			
8	Gonzales Espinoza Nildred Mikeyla			
9	Puri Rojas Genesis Nicoool			
10	Retis Ponce Yadith Priscila			
11	Alarcon Laurencio Nayely			
12	Carlos Eduardo Belisario Miyagui			
13	Damacio Encarnacion Norma			

## CUADERNO DE CAMPO

- **Docente:** Kely Ruth Villareal Valentín
- **Aula:** **5 años**
- **Fecha:** 15 de marzo del 2022
- **Experiencia de Aprendizaje:** “UN RETORNO FELIZ Y SEGURO A MI JARDINCITO”

<b>SESIÓN APRENDIZAJE</b>	<b>DE</b>	APRENDO A CUIDARME EN MI JARDINCITO
<b>ÁREA</b>		Personal Social
<b>COMPETENCIA CAPACIDAD</b>	/	CONVIVE Y PARTICIPA DEMOCRÁTICAMENTE EN LA BÚSQUEDA DEL BIEN COMÚN <ul style="list-style-type: none"> <li>• Participa en acciones que promueven el bienestar común</li> </ul>
<b>CRITERIO EVALUACIÓN</b>	<b>DE</b>	Participa con responsabilidad al realizar actividades y/o al compartir juegos, cumpliendo los protocolos de bioseguridad.
<b>ESTUDIANTE</b>		<b>EVIDENCIA</b>
<b>INTERPRETACIÓN EN RELACION AL DESEMPEÑO:</b>		
<b>REFLEXIÓN DOCENTE EN RELACIÓN A LA ACTIVIDAD.</b>		

## ME LAVO LAS MANOS

*Decora con creatividad tu dibujo. En los recuadros dibuja 2 cosas que necesitas para lavarte las manos.*



--	--



## USO RESPONSABLEMENTE EL ALCOHOL EN GEL

*Colorea el dibujo y recuerda usar de manera responsable el alcohol en gel. Decora la botella del alcohol con papel picado.*

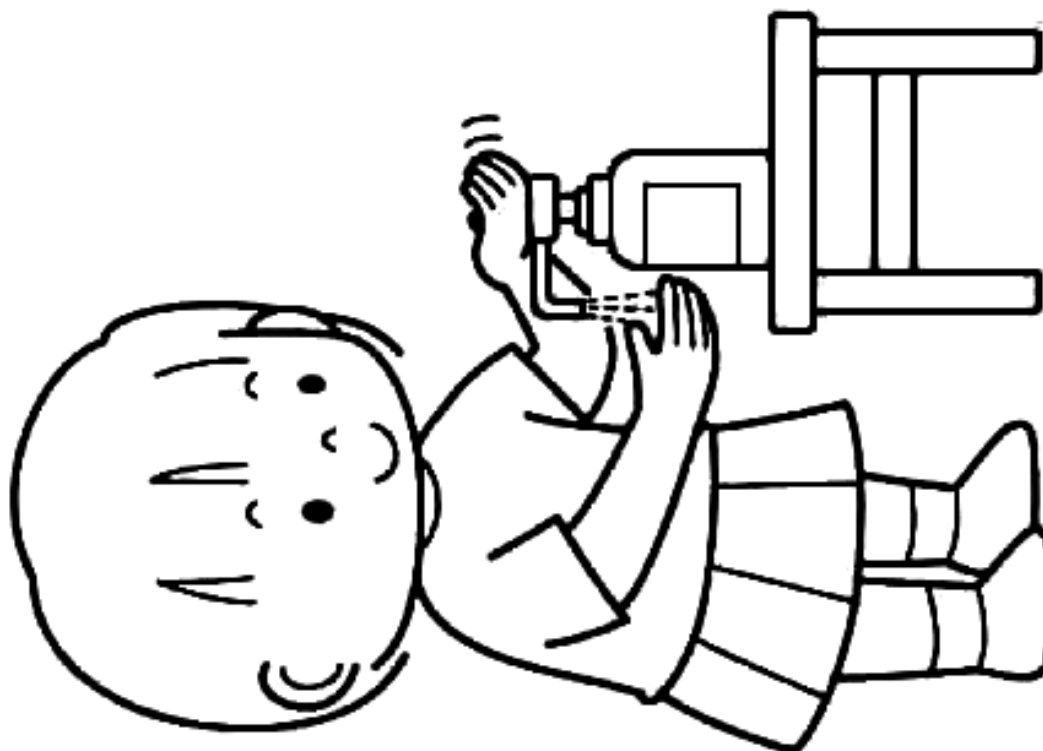
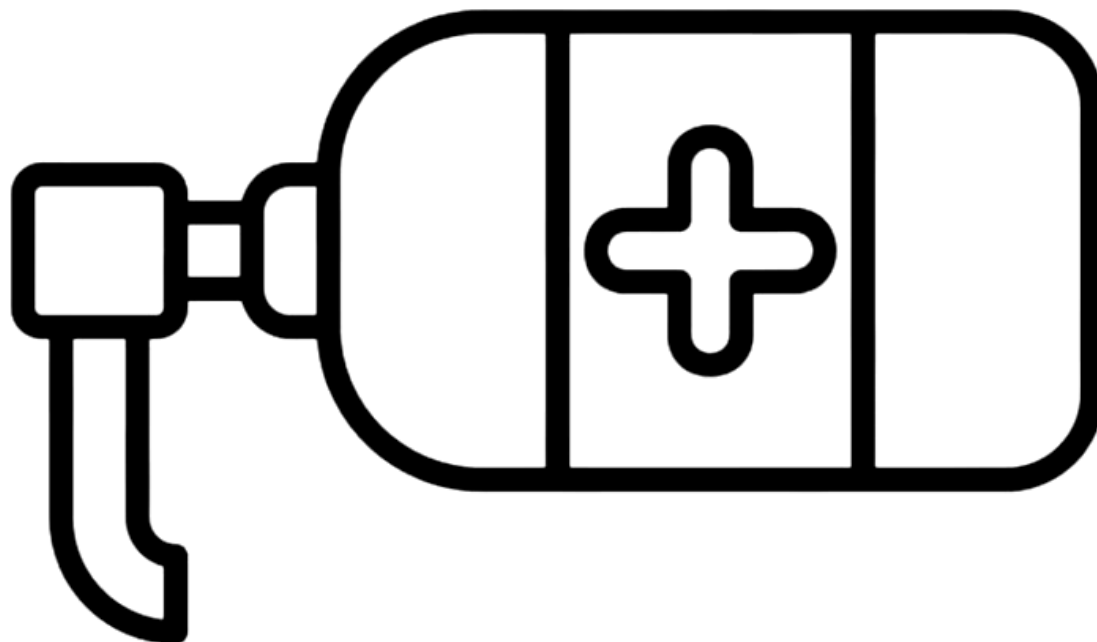

## GUARDO EL DISTANCIAMIENTO

*Dibújate junto a tu amigo especial y decora con creatividad tu dibujo.*

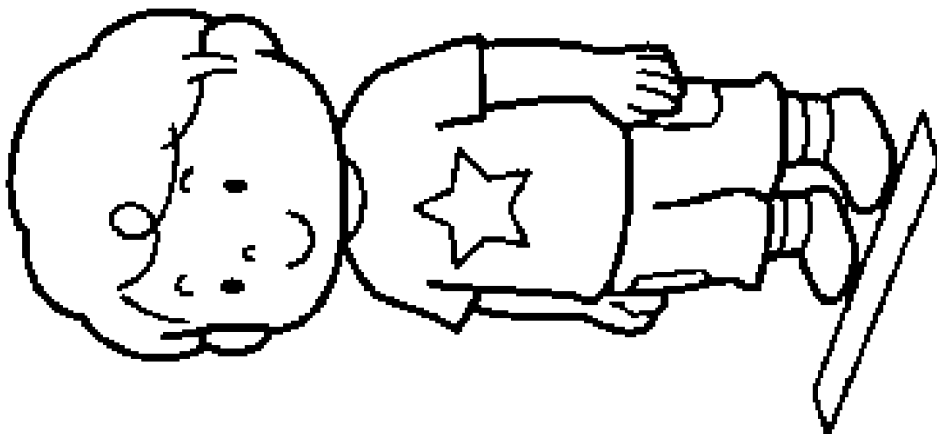
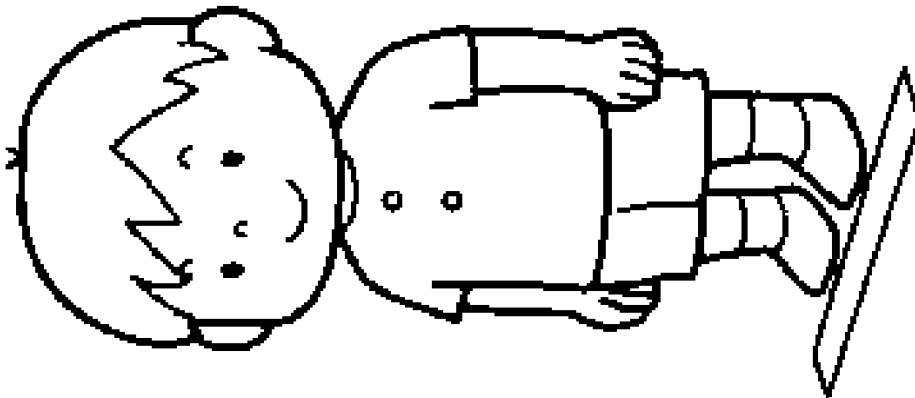

## SESION N° 04

### “CONOCIENDO MI JARDINCITO”

#### 1. DATOS INFORMATIVOS:

INSTITUCIÓN EDUCATIVA INICIAL : N° 040 “NIÑO JESÚS”



DOCENTE : Kely Ruth Villareal Valentín

GRADO Y SECCIÓN : 5 años

#### 2. PRENDIZAJE ESPERADOS

AREA / COMPETENCIA	CAPACIDAD	DESEMPEÑOS	CRITERIOS	INSTRUMENTO DE EVALUACION
<b>Personal Social</b> <ul style="list-style-type: none"> <li>Convive y participa democráticamente en la búsqueda del bien común</li> </ul>	<ul style="list-style-type: none"> <li>Participa en acciones que promueven el bienestar común.</li> </ul>	<ul style="list-style-type: none"> <li>Propone y colabora en actividades colectivas a nivel de aula e I.E. orientadas al cuidado de recursos, materiales y espacios compartidos</li> </ul>	<ul style="list-style-type: none"> <li>Participa en acciones orientadas al cuidado de recursos, materiales y espacios compartidos.</li> </ul>	Observación Lista de cotejo Cuaderno de campo
<b>ESTANDAR</b>	Convive y participa democráticamente cuando interactúa de manera respetuosa con sus compañeros desde su propia infancia, cumple con sus deberes y se interesa por conocer más sobre las diferentes costumbres y características de las personas de su entorno inmediato. Participa y propone acuerdos y normas de convivencia para el bien común. Realiza acciones con otros por el buen uso de los espacios, materiales y recursos comunes.			
<b>PROPOSITO DE LA SESION</b>	Que las niñas y los niños participen en acciones que promueven el bienestar común al utilizar los recursos y espacios compartidos con responsabilidad.			
<b>EVIDENCIA DE APRENDIZAJE</b>	<ul style="list-style-type: none"> <li>Soporte socioemocional</li> <li>Adaptación al entorno</li> <li>Uso responsable de los recursos y espacios del aula y jardín.</li> </ul>			

### 3. DESARROLLO DE LA

MOMENTOS	DESARROLLO DE LA ESTRATEGIA	RECURSOS
<p style="text-align: center;"><b>INICIO</b></p>	<p><b>PRESENTACIÓN:</b></p> <ul style="list-style-type: none"> <li>- Recibimos a los niños con mucho cariño aplicando los protocolos de bioseguridad.</li> <li>- Realizamos las actividades permanentes</li> <li>- Motivamos a los niños a salir al patio y jugar a la “Atrápame si puedes”</li> <li>- Se colocan formando la ronda, pero con las manitos atrás agarraditas y explicamos que no las pueden soltar mientras van girando al ritmo de la canción y cuando esta termine, todos deben correr y decir “atrápame si puedes” que nosotros los atraparemos.</li> </ul>  <ul style="list-style-type: none"> <li>- Luego de la dinámica se pregunta a los niños ¿Qué debemos hacer después de jugar? ¿Al lavarnos, debemos desperdiciar el jabón y el agua? ¿Por qué? ¿Te gustó el juego? ¿En qué lugar jugamos? ¿Cómo está este lugar? Los niños responden</li> <li>- Presentamos el propósito de aprendizaje diciéndoles que hoy conoceremos los diferentes espacios que hay en el jardín para aprender a cuidar los recursos y espacios que hay en él.</li> </ul>	<p style="text-align: center;">Carteles</p> <p style="text-align: center;">Dinámica</p>
<p style="text-align: center;"><b>DESARROLLO</b></p>	<p><b>APLICACIÓN DE LA ESTRATEGIA:</b></p> <ul style="list-style-type: none"> <li>- Iniciamos la actividad motivando a los niños a dar un paseo por el jardincito para conocer lo que hay en él.</li> <li>- Recordamos los protocolos de bioseguridad al momento de la visita.</li> <li>- Salimos y hacemos un reconocimiento de los espacios como patio, baños, aulas, salas, así como los recursos que hay en él, como: el jabón líquido, alcohol, gel, lavaderos y agua.</li> </ul>  <ul style="list-style-type: none"> <li>- Al retorno al aula, abrimos el diálogo para que los niños nos comenten lo que vieron y conocieron de su jardincito.</li> <li>- Preguntamos ¿En qué lugares del jardincito encontramos útiles para cuidar nuestra salud? Los niños responden.</li> <li>- Decimos que todas las personas que trabajamos en el jardín hemos organizado los espacios y recursos de bioseguridad como el jabón, agua, papel toalla, alcohol, gel, etc. para que todos podamos realizar las clases protegidos, por ello es importante que cuidemos los espacios</li> </ul>	<p style="text-align: center;">Jardín</p>

mantiéndolos limpios y cuidando de los recursos antes mencionados cuando los utilizemos.

Recursos de bioseguridad



- Proporcionamos hojas para que los niños dibujen lo que más les ha gustado de la visita al jardincito.
- Para finalizar la actividad, invitamos a los niños a aprender la poesía “En mi jardincito”:



#### EN MI JARDINCITO

Es mi jardincito,  
un lugar muy bonito,  
donde mi maestra y  
amiguitos,  
estamos seguros y  
cuidaditos.

Por eso quiero  
mucho a mi jardincito.

Hojas

Plumones

Poesía

**CIERRE**

#### REFLEXIONAMOS SOBRE EL APRENDIZAJE:

- **Metacognición:** ¿Qué aprendí? ¿Tuve alguna dificultad para aprenderlo? ¿Cómo lo superé? ¿En qué me servirá lo aprendido hoy?
- **Autoevaluación:** ¿Participo en todo momento con mis ideas? ¿Cumplí con el desarrollo de las actividades propuesta? ¿Respeto los acuerdos de convivencia?

- **Retroalimentación:** Decimos a los niños que hoy visitamos nuestro jardincito para conocer lo que había en él para cuidarlo y cuidarnos y así estemos protegidos y seguros.
- Nos despedimos hasta mañana y les regalamos una coronita como souvenir.



Coronas

#### 4. INSTRUMENTO DE EVALUACIÓN

### LISTA DE COTEJO CON MAPA DE COLOR

- **Docente:** Kely Ruth Villareal Valentín
- **Aula:** **5 años**
- **Fecha:** 16 de marzo del 2022
- **Experiencia de Aprendizaje:** “UN RETORNO FELIZ Y SEGURO A MI JARDINCITO”

<b>SESIÓN DE APRENDIZAJE</b>	DE	CONOCIENDO MI JARDINCITO		
<b>ÁREA</b>		Personal Social		
<b>COMPETENCIA / CAPACIDAD</b>		CONVIVE Y PARTICIPA DEMOCRÁTICAMENTE EN LA BÚSQUEDA DEL BIEN COMÚN <ul style="list-style-type: none"> <li>• Participa en acciones que promueven el bienestar común</li> </ul>		
<b>CRITERIO DE EVALUACIÓN</b>	DE	Participa en acciones orientadas al cuidado de recursos, materiales y espacios compartidos		
<b>ESTUDIANTES</b>		<b>LOGRO</b>	<b>PROCESO</b>	<b>INICIO</b>
1	Alarcón Laurencio Marycruz			
2	Encarnación Florido Jhon Alexander			
3	Encarnacion Zúñiga Jhon Clenen			
4	Espinoza Lino Deivis Yorch			
5	Garay Rojas Liz Marilú			
6	León Daza Yandi Samanta			
7	Salazar Cántaro Rómulo			
8	Gonzales Espinoza Nildred Mikeyla			
9	Puri Rojas Genesis Nicool			
10	Retis Ponce Yadith Priscila			
11	Alarcon Laurencio Nayely			
12	Carlos Eduardo Belisario Miyagui			
13	Damacio Encarnacion Norma			

## CUADERNO DE CAMPO

- **Docente:** Kely Ruth Villareal Valentín
- **Aula:** **5 años**
- **Fecha:** 16 de marzo del 2022
- **Experiencia de Aprendizaje:** “UN RETORNO FELIZ Y SEGURO A MI JARDINCITO”

<b>SESIÓN DE APRENDIZAJE</b>	CONOCIENDO MI JARDINCITO
<b>ÁREA</b>	Personal Social
<b>COMPETENCIA / CAPACIDAD</b>	CONVIVE Y PARTICIPA DEMOCRÁTICAMENTE EN LA BÚSQUEDA DEL BIEN COMÚN <ul style="list-style-type: none"> <li>• Participa en acciones que promueven el bienestar común</li> </ul>
<b>CRITERIO DE EVALUACIÓN</b>	Participa en acciones orientadas al cuidado de recursos, materiales y espacios compartidos
<b>ESTUDIANTE</b>	<b>EVIDENCIA</b>
<b>INTERPRETACIÓN EN RELACION AL DESEMPEÑO:</b>	
<b>REFLEXIÓN DOCENTE EN RELACIÓN A LA ACTIVIDAD.</b>	



# ¡CORONA PARA SOUVENIR!

*Decora la coronita como más te guste.*

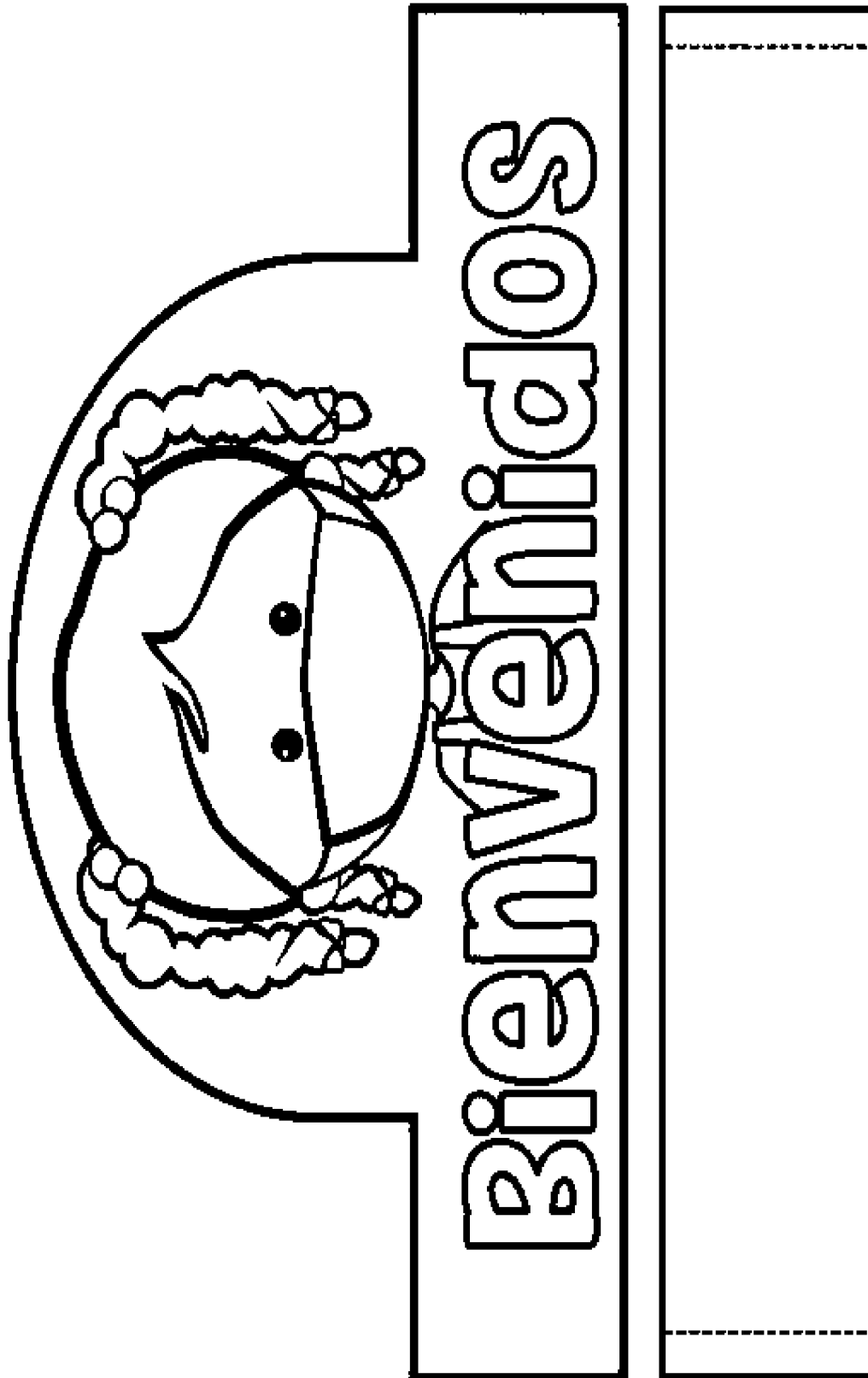

## ¡CORONA PARA SOUVENIR!

*Decora la coronita como más te guste.*

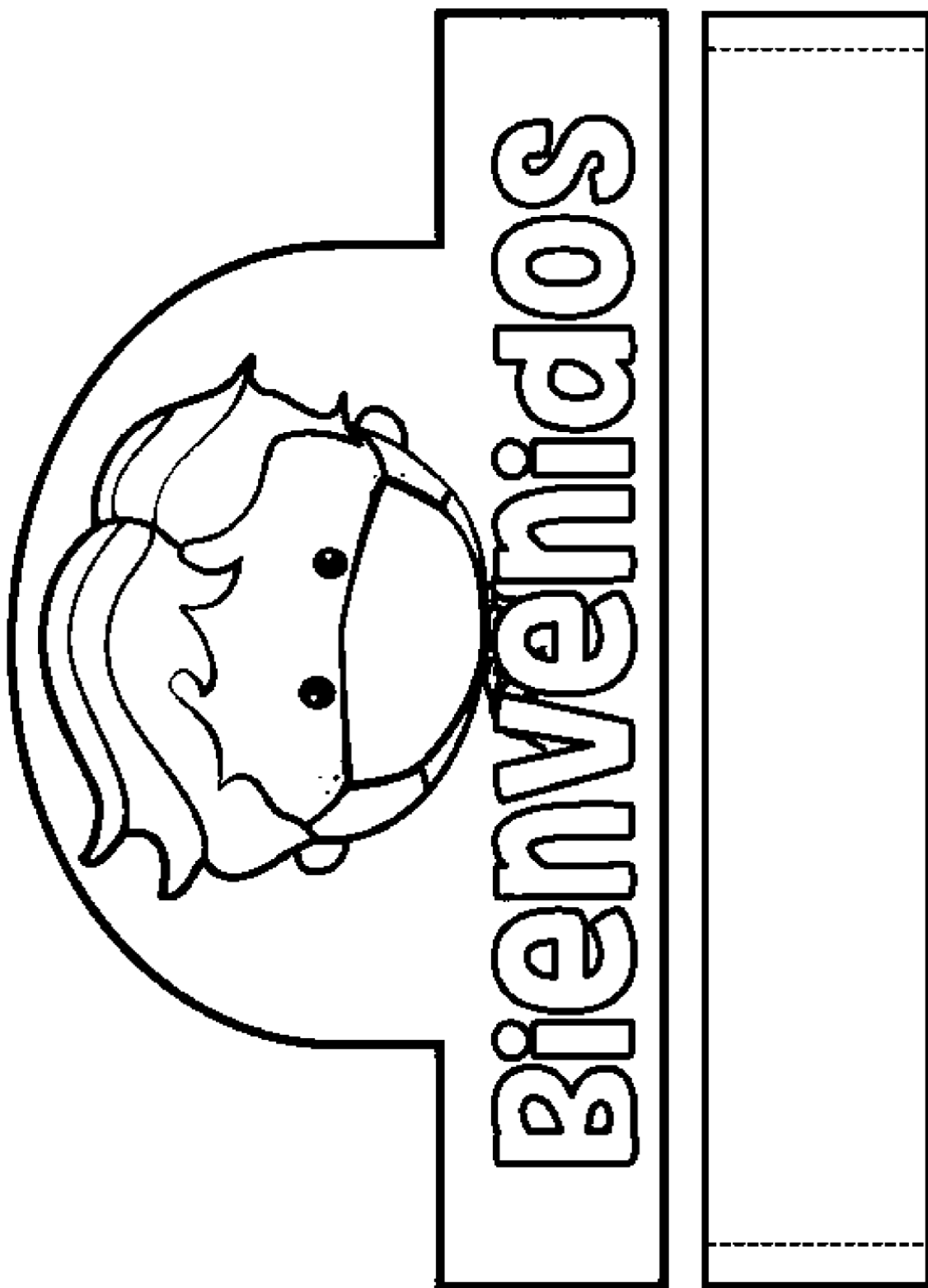

# ¡CONOCIENDO QUÉ Lindo es mi Jardincito!

*Decora libremente con los materiales de tu preferencia.*

BIENVENIDOS

5

años



## MI LINDO JARDINCITO

*Describe la escena y coméntala con tus compañeros de mesa.*

*Dibuja a tu jardincito.*

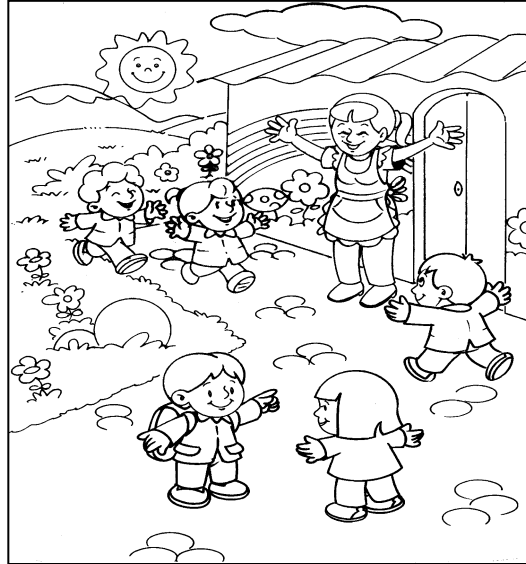

# ¿Cómo es tu jardín?

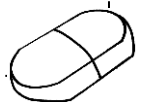
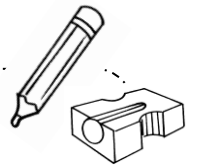

## 1. DATOS INFORMATIVOS:

INSTITUCIÓN EDUCATIVA INICIAL : N° 040 “NIÑO JESÚS”

DOCENTE : Kely Ruth Villareal Valentín

GRADO Y SECCIÓN : 5 años

## 2. PRENDIZAJE ESPERADOS

AREA / COMPETENCIA	CAPACIDAD	DESEMPEÑOS	CRITERIOS	INSTRUMENTO DE EVALUACION
<b>Personal Social</b> <ul style="list-style-type: none"> <li>• Construye su identidad</li> </ul>	<ul style="list-style-type: none"> <li>• Se valora a sí mismo</li> </ul>	<ul style="list-style-type: none"> <li>• Expresa sus emociones; utiliza palabras, gestos y movimientos corporales e identifica las causas que las originan. Reconoce las emociones de los demás, y muestra su simpatía, desacuerdo o preocupación.</li> </ul>	<ul style="list-style-type: none"> <li>• Expresan sus emociones y sentimientos sobre cómo se sienten en el jardín.</li> </ul>	Observación Lista de cotejo Cuaderno de campo
<b>ESTANDAR</b>	Construye su identidad al tomar conciencia de los aspectos que lo hacen único Se identifica en algunas de sus características físicas, así como sus cualidades e intereses, gustos y preferencias. Se siente miembro de su familia y del grupo de aula al que pertenece. Practica hábitos saludables. Actúa de manera autónoma en las actividades que realiza y es capaz de tomar decisiones, desde sus posibilidades y considerando a los demás. Expresa sus emociones e identifica el que las originan. Busca y acepta la compañía de un adulto significativo que lo hacen sentir vulnerable, inseguro, con ira, triste o alegre.			
<b>PROPOSITO DE LA SESION</b>	Que las niñas y los niños expresen sus emociones y sentimientos sobre cómo se sienten ahora que retornaron al jardín. Así mismo que compartan cómo se sintieron durante el tiempo de la cuarentena.			
<b>EVIDENCIA DE APRENDIZAJE</b>	<ul style="list-style-type: none"> <li>• Soporte socioemocional</li> <li>• Adaptación al entorno</li> <li>• Expresan emociones y sentimientos</li> </ul>			

## 3. DESARROLLO DE LA EXPERIENCIA

MOMENTOS	DESARROLLO DE LA ESTRATEGIA	RECURSOS
----------	-----------------------------	----------

<p style="text-align: center;"><b>INICIO</b></p>	<p><b>PRESENTACIÓN:</b></p> <ul style="list-style-type: none"> <li>- Recibimos a los niños con mucho cariño aplicando los protocolos de bioseguridad.</li> <li>- Realizamos las actividades permanentes.</li> <li>- Se pregunta a los niños ¿A quién le gusta venir al jardincito a hacer clases? ¿Por qué antes no podíamos hacerlo? ¿Y ahora que sí pueden venir al jardincito, cómo se sienten? Los niños responden.</li> <li>- Presentamos el propósito de aprendizaje diciéndoles que hoy dialogaremos sobre nuestras emociones y cómo nos sentimos en el jardincito.</li> </ul>	
<p style="text-align: center;"><b>DESARROLLO</b></p>	<p><b>APLICACIÓN DE LA ESTRATEGIA:</b></p> <p style="text-align: center;"><b>ANTES DE LA ACTIVIDAD:</b></p> <ul style="list-style-type: none"> <li>- Previamente colocamos una alfombra o piso grande para que los niños se sienten.</li> <li>- Solicitamos 1 espejo para cada niño.</li> </ul> <p style="text-align: center;"><b>DESARROLLO DE LA ACTIVIDAD:</b></p> <ul style="list-style-type: none"> <li>- Motivamos a los niños a sentarse en la alfombra formando asamblea, guardando la distancia.</li> <li>- Colocamos en el centro una caja con los sobres y espejos que trajeron de casa.</li> </ul> <div style="text-align: center;">  </div> <ul style="list-style-type: none"> <li>- Preguntamos ¿Qué hay dentro de la caja? ¿Qué habrá dentro de los sobres? Los niños responden.</li> <li>- Repartimos los sobres según sus nombres y pedimos que tengan mucho cuidado al sacar lo que hay dentro.</li> <li>- Los niños sacan los espejos y les decimos que éstos, son objetos peligrosos con los que debemos tener cuidado para evitar lastimarnos.</li> <li>- Preguntamos ¿Qué podemos hacer con los espejos?</li> <li>- Invitamos a los niños a realizar el juego “Te digo cómo me siento”</li> <li>- Se miran en el espejo y describen lo que observan.</li> <li>- Preguntamos ¿Qué vieron? ¿A quién vieron? ¿Cómo es nuestra carita? ¿Les gustó lo que vieron en el espejo, por qué? etc.</li> <li>- Dialogamos con los niños y les proponemos jugar con los espejos para expresar cómo nos sentimos ante diferentes situaciones en nuestro jardín.</li> <li>- Por ejemplo, decimos ahora que estoy en el jardín ¿Cómo me siento? en las clases virtuales ¿Cómo me sentía?, etc.</li> </ul>	<p style="text-align: center;">Alfombra Sobres Espejos</p> <p style="text-align: center;">Espejo</p>

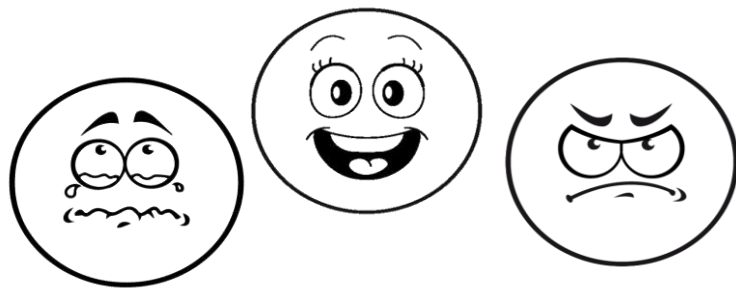

- Presentamos 3 caritas que expresan alegría, tristeza y enojo:
- Pedimos que imiten las 3 expresiones nombrándolas.
- Voluntariamente los niños cuentan cómo se sienten en el jardincito y ponen la carita según su emoción mirándose al espejo.



- Dialogamos sobre nuestro juego y pedimos a los niños que nos comenten qué otras situaciones los hicieron sentir bien o mal durante la cuarentena y por qué.
- Comentamos con los niños que sentimos mucha alegría de poder estar juntos y que cuando estábamos en clases virtuales, nos sentíamos algo tristes por no poder compartir momentos juntos.
- Proponemos a los niños elaborar una máscara para expresar nuestras emociones.
- Entregamos la máscara reforzada con cartulina para que los niños desglosen el recuadro de la boquita y jueguen a expresar con ella, según la emoción que más sintieron hoy.

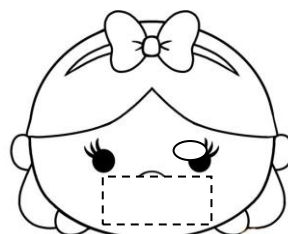
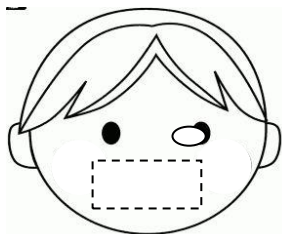

- Mientras van terminando sus mascaritas, les vamos colocando el elástico y juegan a cambiar las expresiones.

Caritas

Máscaras  
Pintura  
Tijeras  
Elástico

**CIERRE**

**REFLEXIONAMOS SOBRE EL APRENDIZAJE:**

- **Metacognición:** ¿Qué aprendí? ¿Tuve alguna dificultad para aprenderlo? ¿Cómo lo superé? ¿En qué me servirá lo aprendido hoy?
- **Autoevaluación:** ¿Participo en todo momento con mis ideas? ¿Cumplí con el desarrollo de las actividades propuesta? ¿Respeto los acuerdos de convivencia?

	<ul style="list-style-type: none"> <li>• <b>Retroalimentación:</b> Decimos a los niños que hoy expresaron sus emociones y sentimientos sobre cómo se sienten en el jardincito y cómo se sintieron durante la cuarentena.</li> <li>• Nos despedimos hasta mañana.</li> </ul>	
--	---	--

#### 4. INSTRUMENTO DE EVALUACIÓN

### LISTA DE COTEJO CON MAPA DE COLOR

- **Docente:** Kely Ruth Villareal Valentín
- **Aula:** **5 años**
- **Fecha:** 17 de marzo del 2022
- **Experiencia de Aprendizaje:** “UN RETORNO FELIZ Y SEGURO A MI JARDINCITO”

<b>SESIÓN DE APRENDIZAJE</b>		TE CUENTO CÓMO ME SIENTO		
<b>ÁREA</b>		Personal Social		
<b>COMPETENCIA / CAPACIDAD</b>		CONSTRUYE SU IDENTIDAD • Se valora a sí mismo		
<b>CRITERIO DE EVALUACIÓN</b>		Expresan sus emociones y sentimientos sobre cómo se sienten en el jardín		
ESTUDIANTES		LOGRO	PROCESO	INICIO
1	Alarcón Laurencio Marycruz			
2	Encarnación Florido Jhon Alexander			
3	Encarnacion Zúñiga Jhon Clenen			
4	Espinoza Lino Deivis Yorch			
5	Garay Rojas Liz Marilú			
6	León Daza Yandi Samanta			
7	Salazar Cántaro Rómulo			
8	Gonzales Espinoza Nildred Mikeyla			
9	Puri Rojas Genesis Nicool			
10	Retis Ponce Yadith Priscila			
11	Alarcon Laurencio Nayely			
12	Carlos Eduardo Belisario Miyagui			
13	Damacio Encarnacion Norma			



## CUADERNO DE CAMPO

- **Docente:** Kely Ruth Villareal Valentín
- **Aula:** **5 años**
- **Fecha:** 17 de marzo del 2023
- **Experiencia de Aprendizaje:** “UN RETORNO FELIZ Y SEGURO A MI JARDINCITO”

<b>SESIÓN APRENDIZAJE</b>	<b>DE</b>	TE CUENTO CÓMO ME SIENTO
<b>ÁREA</b>		Personal Social
<b>COMPETENCIA CAPACIDAD</b>	<b>/</b>	CONSTRUYE SU IDENTIDAD • Se valora a sí mismo
<b>CRITERIO EVALUACIÓN</b>	<b>DE</b>	Expresan sus emociones y sentimientos sobre cómo se sienten en el jardín
<b>ESTUDIANTE</b>		<b>EVIDENCIA</b>
<b>INTERPRETACIÓN EN RELACION AL DESEMPEÑO:</b>		
<b>REFLEXIÓN DOCENTE EN RELACIÓN A LA ACTIVIDAD.</b>		

## MÁSCARA DE LAS EMOCIONES

*Decora creativamente. Desglosa con un punzón la parte del recuadro de la boca y juega a expresar con ella las emociones que sientes.*

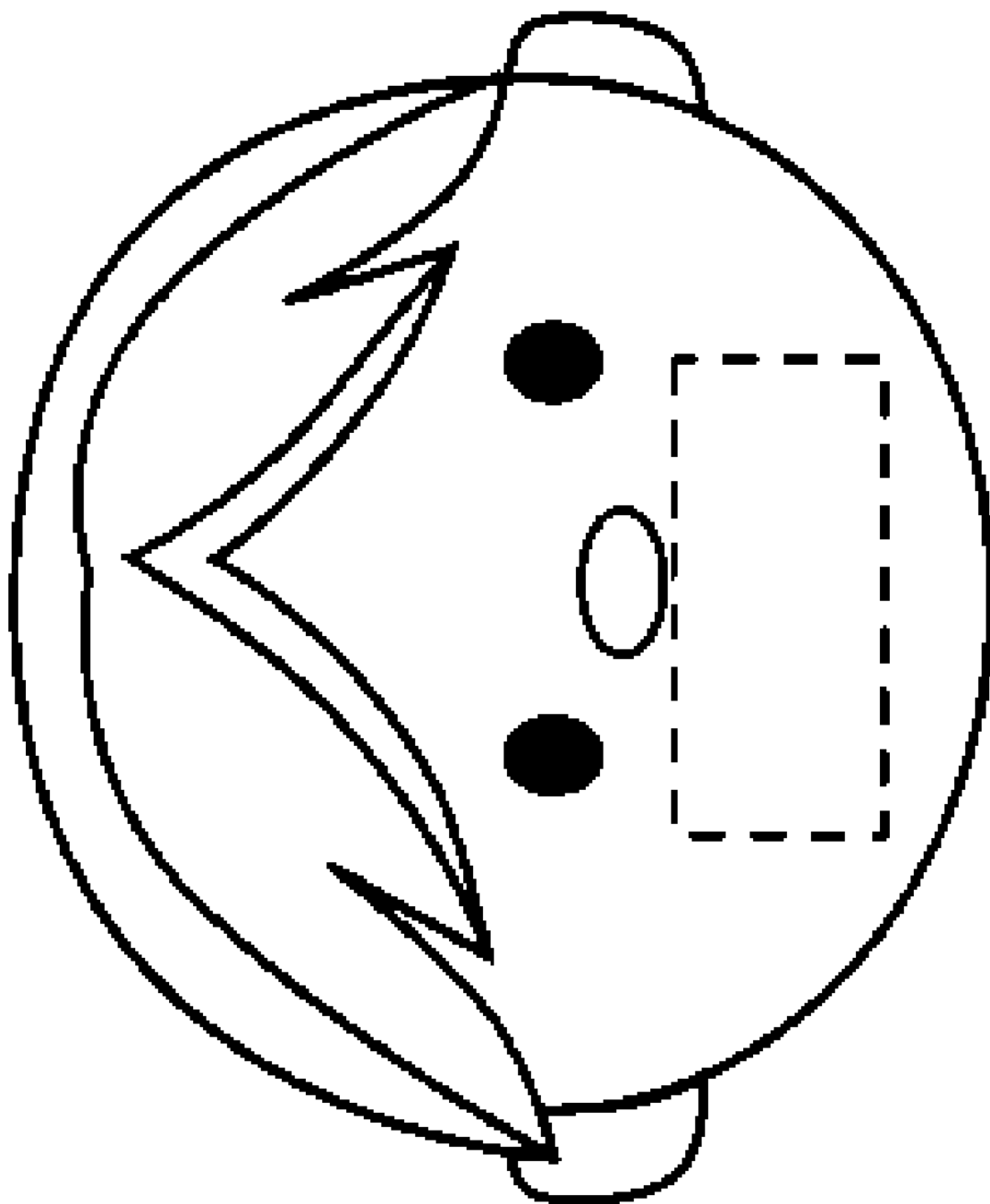

## MÁSCARA DE LAS EMOCIONES

*Decora creativamente. Desglosa con un punzón la parte del recuadro de la boca y juega a expresar con ella las emociones que sientes.*

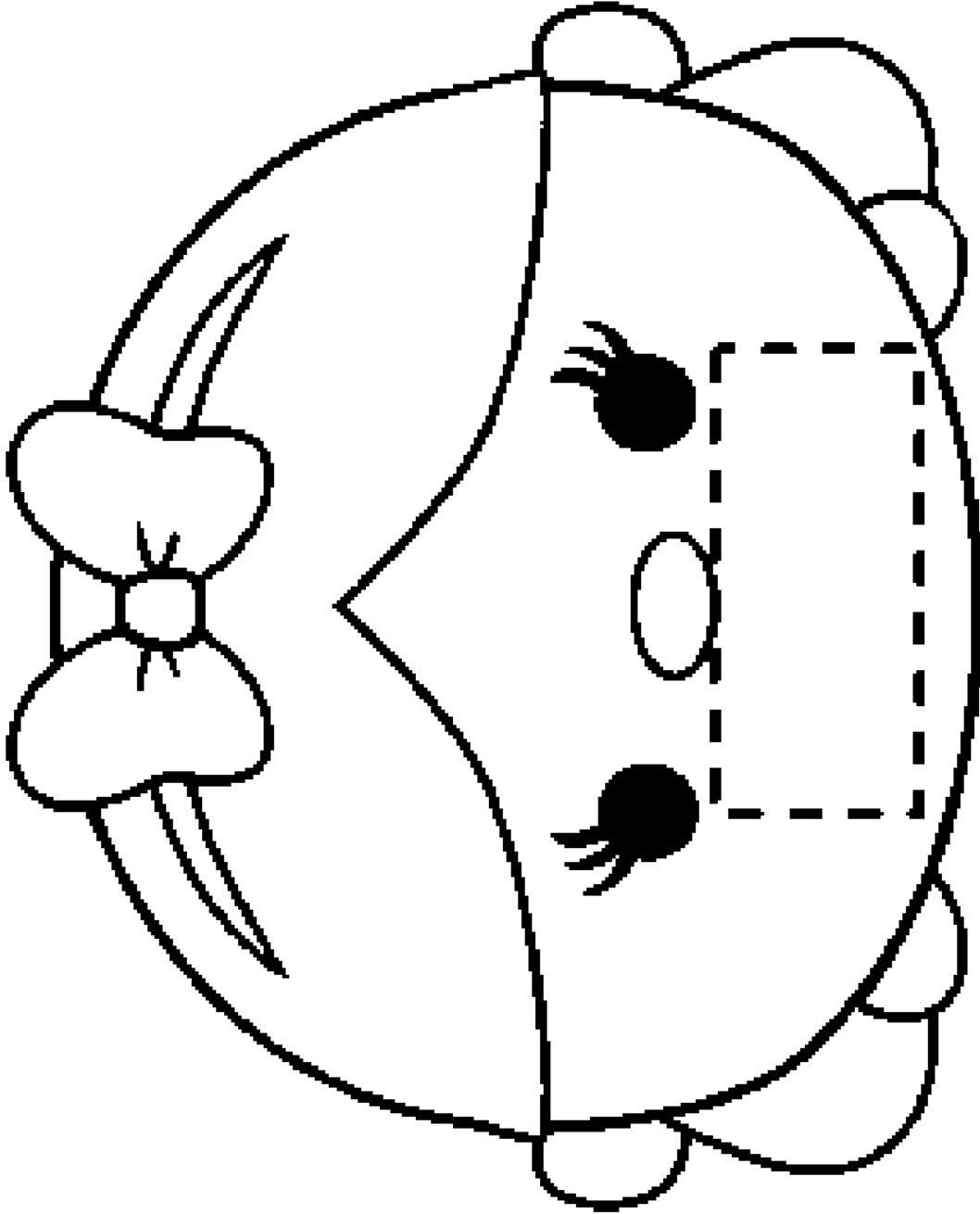

## ¿CÓMO ME SIENTO EN MI JARDINCITO?

Dialoga con tus compañeros y maestra sobre las cosas que te ponen triste. Propón algunas cosas que puedes hacer para que todos se sientan felices en el jardín

1. Me siento

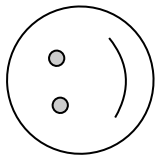

cuando:

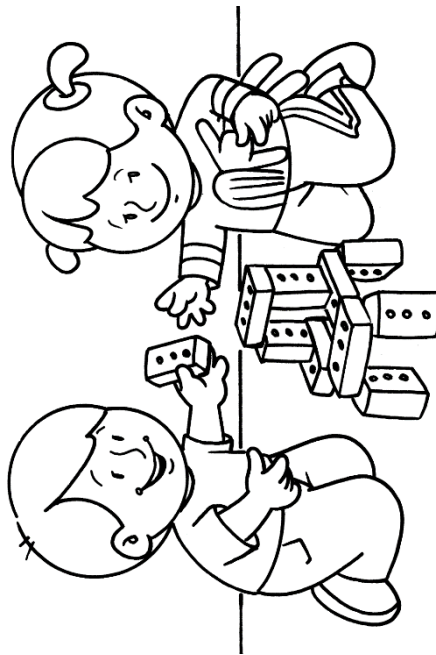

Y también cuando:

2. Me siento

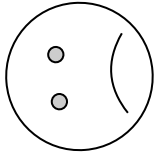

cuando:

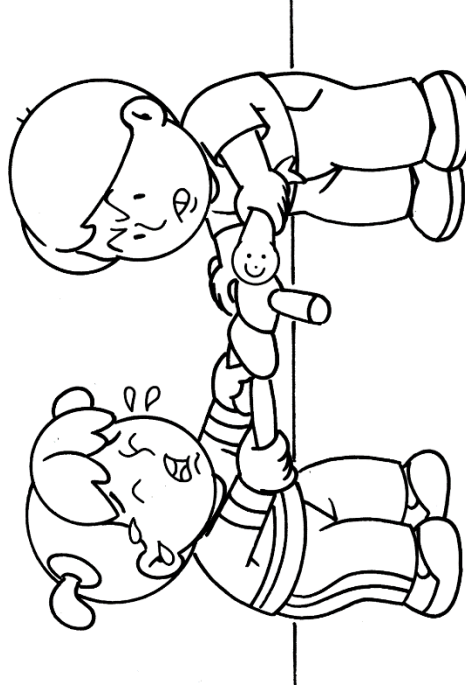

Y también cuando:

# ME DIVIERTO EN MI JARDINCITO

Colorea aquellos juegos que te gustan.

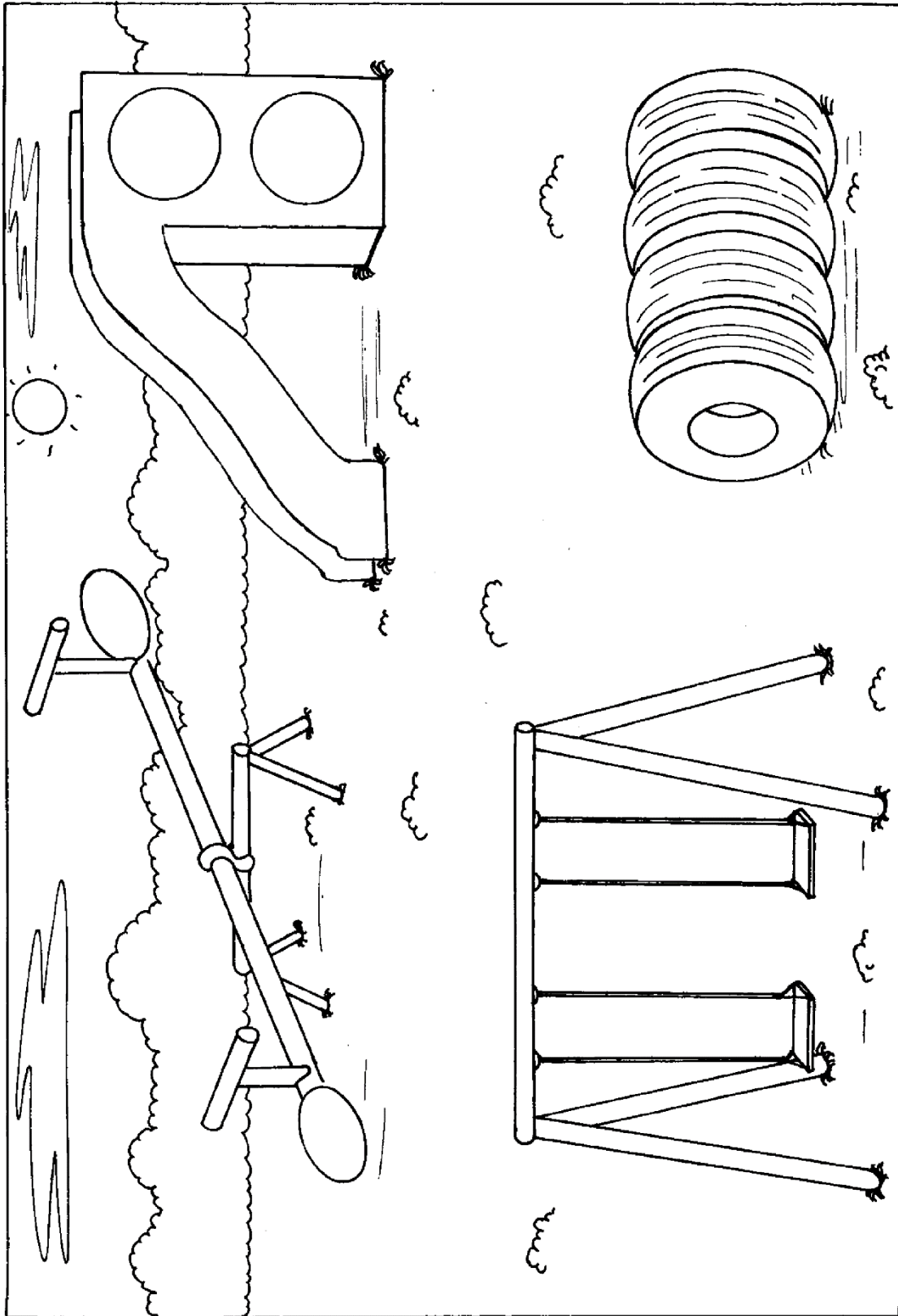

## SESION N° 05

### “CELEBREMOS QUE ESTAMOS JUNTOS”

#### 1. DATOS INFORMATIVOS:

INSTITUCIÓN EDUCATIVA INICIAL : N° 040 “NIÑO JESÚS”

DOCENTE : Kely Ruth Villareal Valentín

GRADO Y SECCIÓN : 5 años

#### 2. PRENDIZAJE ESPERADOS

AREA / COMPETENCIA	CAPACIDAD	DESEMPEÑOS	CRITERIOS	INSTRUMENTO DE EVALUACION
<b>Personal Social</b> <ul style="list-style-type: none"> <li>Convive y participa democráticamente en la búsqueda del bien común</li> </ul>	<ul style="list-style-type: none"> <li>Interactúa con todas las personas</li> </ul>	<ul style="list-style-type: none"> <li>Se relaciona con adultos de su entorno, juega con otros niños y se integra en actividades grupo características de las personas de su entorno inmediato. Participa ales del aula. Propone ideas de juego y sus normas. Se pone de acuerdo con el grupo para elegir un juego y las reglas del mismo</li> </ul>	<ul style="list-style-type: none"> <li>Interactúa con sus compañeros al participar de la fiesta de bienvenida y/o al compartir juegos, lo hace respetando los acuerdos establecidos.</li> </ul>	Observación Lista de cotejo Cuaderno de campo
<b>ESTANDAR</b>	Convive y participa democráticamente cuando interactúa de manera respetuosa con sus compañeros desde su propia infancia, cumple con sus deberes y se interesa por conocer más sobre las diferentes costumbres y características de las personas de su entorno inmediato. Participa y propone acuerdos y normas de convivencia para el bien común. Realiza acciones con otros por el buen uso de los espacios, materiales y recursos comunes.			
<b>PROPOSITO DE LA SESION</b>	Que las niñas y los niños interactúen con sus compañeros al participar de la fiesta de bienvenida y/o al compartir juegos, lo hace respetando los acuerdos establecidos sobre los protocolos de bioseguridad.			
<b>EVIDENCIA APRENDIZAJE DE</b>	<ul style="list-style-type: none"> <li>Soporte socioemocional</li> <li>Adaptación al entorno</li> <li>Fiesta de bienvenida</li> <li>Socialización entre pares</li> </ul>			



	<ul style="list-style-type: none"> <li>• El juego consiste en tratar de pisar el globo del contrincante sin que le pisen el suyo.</li> <li>• Al niño que le revienten el globo se sienta.</li> </ul> <p><b>A pisar la culebrita:</b></p> <ul style="list-style-type: none"> <li>• Colocamos a cada niño una cinta o tira de color en la parte de atrás de la cintura.</li> <li>• Indicamos que todos deberán tratar de pisar la culebrita de su compañero.</li> <li>• El que logre pisar la culebrita se la quita y la guarda.</li> <li>• Quien logre tener más culebritas gana un premio.</li> </ul> <p><b>Llenando la botella:</b></p> <ul style="list-style-type: none"> <li>• Forman equipos de 5 niños.</li> <li>• A cada uno se le entrega una botella descartable de 3 litros vacía, sin etiqueta, un embudo grande, un vaso descartable y un balde pequeño con agua de colores.</li> <li>• Al sonido del silbato llenan la botella con agua uno a uno los integrantes, utilizando los vasos y el embudo.</li> <li>• El primer equipo que llene su botella con el agua ganará su premio.</li> </ul> <ul style="list-style-type: none"> <li>- Guardamos los materiales con los que jugamos y nos preparamos para participar en la fiestita.</li> </ul> <p><b>Participamos en la Fiesta de Bienvenida:</b></p> <ul style="list-style-type: none"> <li>- Ingresamos al aula con los niños y nos sentamos en las sillitas.</li> <li>- Les decimos que ha venido un personaje muy gracioso que le gusta hacer divertirse a los niños (puede ser payaso o dalina)</li> <li>- Pedimos a los niños que estén atentos y se diviertan mucho.</li> <li>- Invitamos a pasar al personaje que cumplirá con los protocolos de bioseguridad.</li> <li>- Los niños observan el show y se divierten.</li> </ul> <div data-bbox="687 1308 948 1447" data-label="Image"> </div> <ul style="list-style-type: none"> <li>- Se entrega a cada niño su táper con los bocaditos ya preparados previamente.</li> <li>- Bailan al ritmo de la música de la hora loca.</li> <li>- Cantamos con la tortita y rompemos la piñata.</li> </ul>	<p>Tiras de papel de colores</p> <p>Botellas descartables Embudos del MED Vasos descartables Balde pequeños Agua Pintura</p> <p>Payaso Golosinas Música Cds Grabadora Torta Cartel Caritas</p>
<p><b>CIERRE</b></p>	<p><b>REFLEXIONAMOS SOBRE EL APRENDIZAJE:</b></p> <ul style="list-style-type: none"> <li>• <b>Metacognición:</b> ¿Qué aprendí? ¿Tuve alguna dificultad para aprenderlo? ¿Cómo lo superé? ¿En qué me servirá lo aprendido hoy?</li> <li>• <b>Autoevaluación:</b> ¿Participo en todo momento con mis ideas? ¿Cumplí con el desarrollo de las actividades propuesta? ¿Respete los acuerdos de convivencia?</li> <li>• <b>Retroalimentación:</b> Decimos a los niños que hoy celebramos el poder estar juntos nuevamente con esta bienvenida.</li> </ul>	



	<ul style="list-style-type: none"><li>• Entregamos las sorpresas de la fiesta y su globito indicándoles que los esperaremos el día lunes con mucho cariño.</li></ul>	
--	--	--

#### 4. INSTRUMENTO DE EVALUACIÓN

### LISTA DE COTEJO CON MAPA DE COLOR

- **Docente:** Kely Ruth Villareal Valentín
- **Aula:** 5 años
- **Fecha:** 18 de marzo del 2023
- **Experiencia de Aprendizaje:** “UN RETORNO FELIZ Y SEGURO A MI JARDINCITO”

<b>SESIÓN DE APRENDIZAJE</b>	CELEBREMOS QUE ESTAMOS JUNTOS		
<b>ÁREA</b>	Personal Social		
<b>COMPETENCIA / CAPACIDAD</b>	CONVIVE Y PARTICIPA DEMOCRÁTICAMENTE EN LA BÚSQUEDA DEL BIEN COMÚN • Interactúa con todas las personas		
<b>CRITERIO DE EVALUACIÓN</b>	Interactúa con sus compañeros al participar de la fiesta de bienvenida y/o al compartir juegos, lo hace respetando los acuerdos establecidos		
<b>ESTUDIANTES</b>	<b>LOGRO</b>	<b>PROCESO</b>	<b>INICIO</b>
1 Alarcón Laurencio Marycruz			
2 Encarnación Florido Jhon Alexander			
3 Encarnacion Zúñiga Jhon Clenen			
4 Espinoza Lino Deivis Yorch			
5 Garay Rojas Liz Marilú			
6 León Daza Yandi Samanta			
7 Salazar Cántaro Rómulo			
8 Gonzales Espinoza Nildred Mikeyla			
9 Puri Rojas Genesis Nicool			
10 Retis Ponce Yadith Priscila			
11 Alarcon Laurencio Nayely			
12 Carlos Eduardo Belisario Miyagui			
13 Damacio Encarnacion Norma			

## CUADERNO DE CAMPO

- **Docente:** Kely Ruth Villareal Valentín
- **Aula:** 5 años
- **Fecha:** 15 de marzo del 2023
- **Experiencia de Aprendizaje:** “UN RETORNO FELIZ Y SEGURO A MI JARDINCITO”

<b>SESIÓN APRENDIZAJE</b>	<b>DE</b>	CELEBREMOS QUE ESTAMOS JUNTOS
<b>ÁREA</b>		Personal Social
<b>COMPETENCIA CAPACIDAD</b>	/	CONVIVE Y PARTICIPA DEMOCRÁTICAMENTE EN LA BÚSQUEDA DEL BIEN COMÚN <ul style="list-style-type: none"> <li>• Interactúa con todas las personas</li> </ul>
<b>CRITERIO EVALUACIÓN</b>	<b>DE</b>	Interactúa con sus compañeros al participar de la fiesta de bienvenida y/o al compartir juegos, lo hace respetando los acuerdos establecidos
<b>ESTUDIANTE</b>		<b>EVIDENCIA</b>
<b>INTERPRETACIÓN EN RELACION AL DESEMPEÑO:</b>		
<b>REFLEXIÓN DOCENTE EN RELACIÓN A LA ACTIVIDAD.</b>		

## ¡A CELEBRAR NUESTRO RETORNO!

*Encierra todas las golosinas que encuentres en la fiesta.*

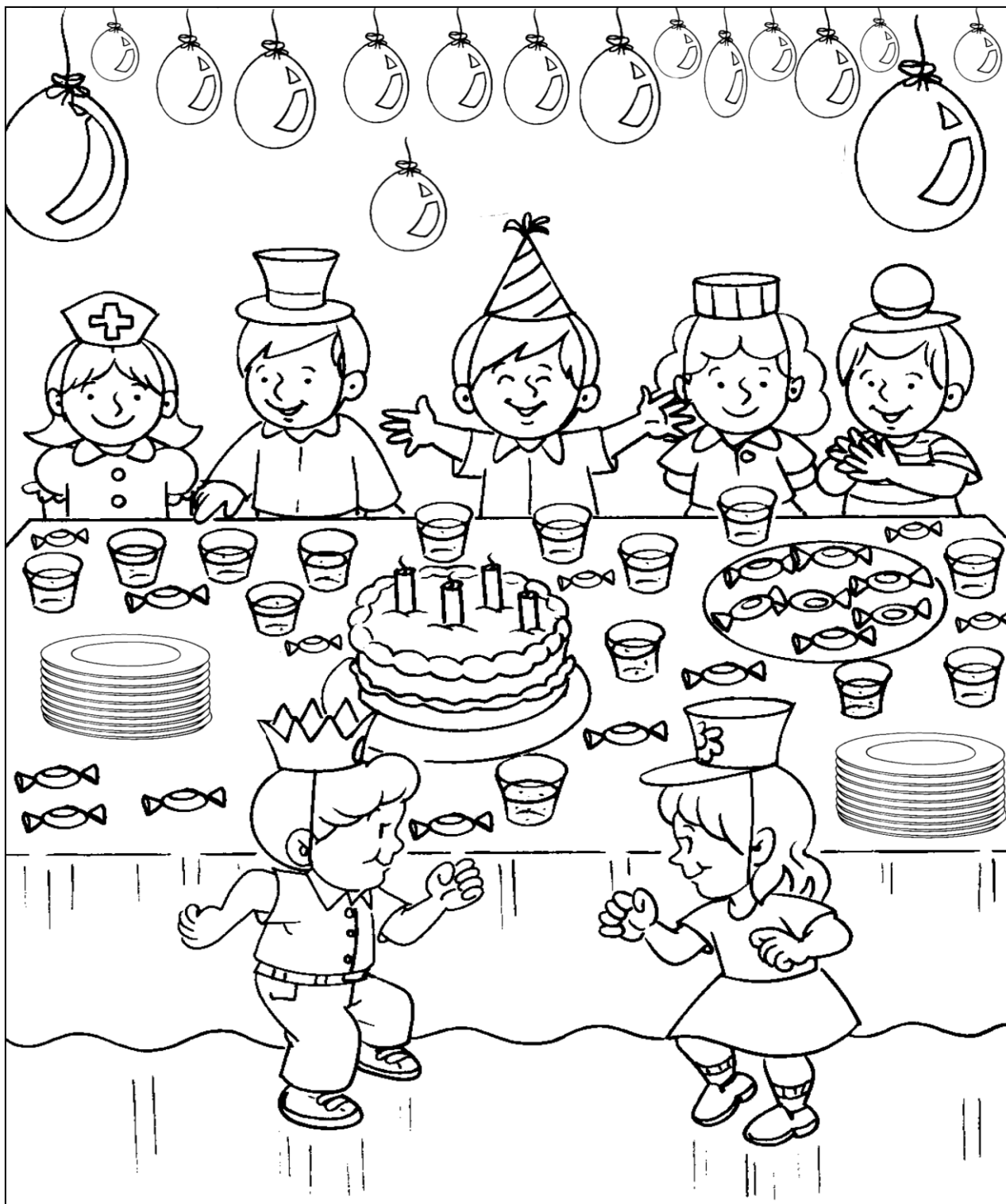

## RESPETANDO ACUERDOS

*Dibuja carita feliz o triste según estés o no de acuerdo.*



¿Vamos a jugar?

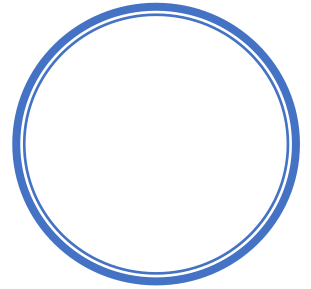

“Participan todos”

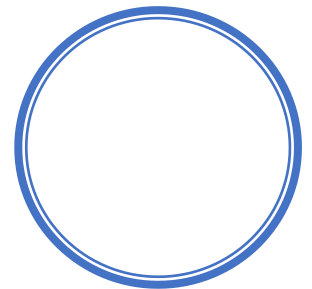

“No vale hacer trampa”



“El que pierde no se enoja”

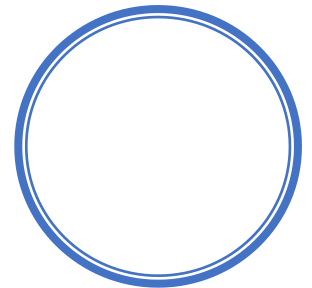

“Y gana el que se divierte”

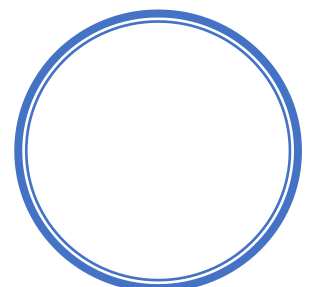

## ¿QUÉ HAY EN MI JARDÍN?

Describe que lugares del jardín son y comenta cual te agrada más.

Recorta las figuras y ubícalas en el ambiente que correspondan pegándolas donde se indica.

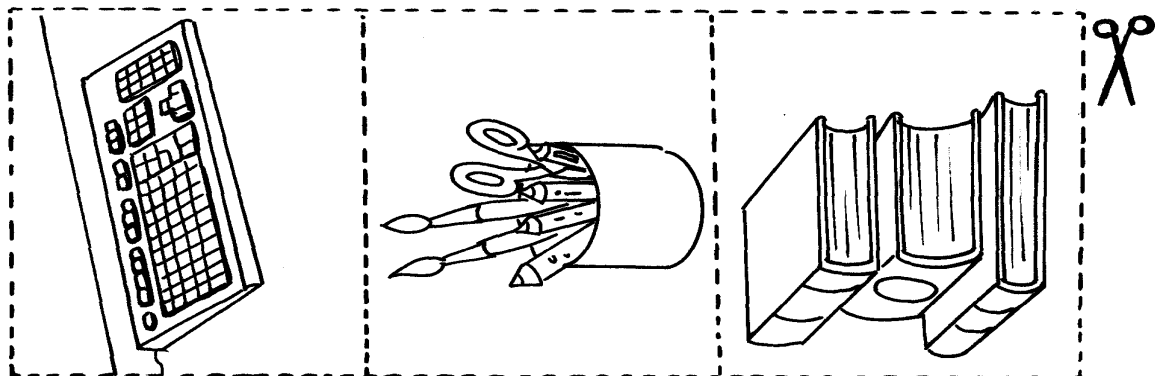
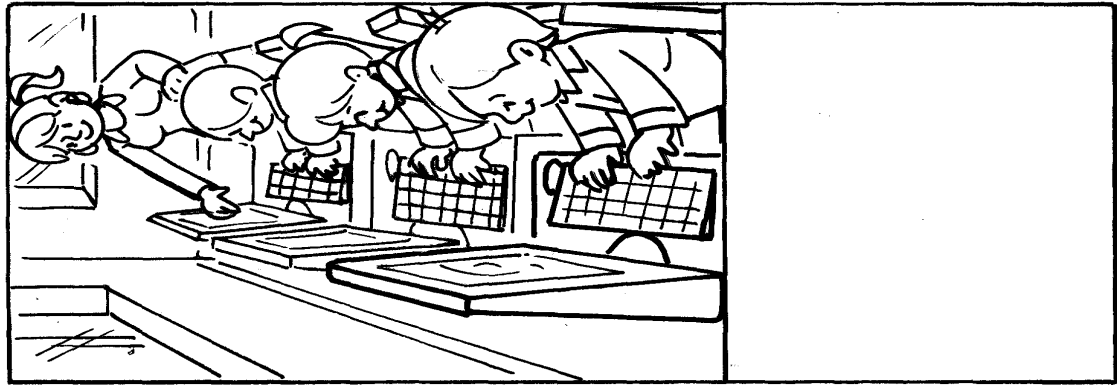
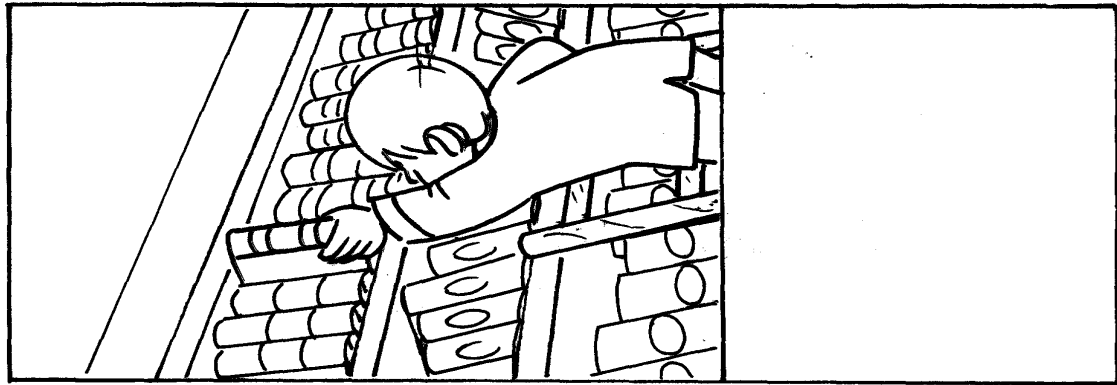
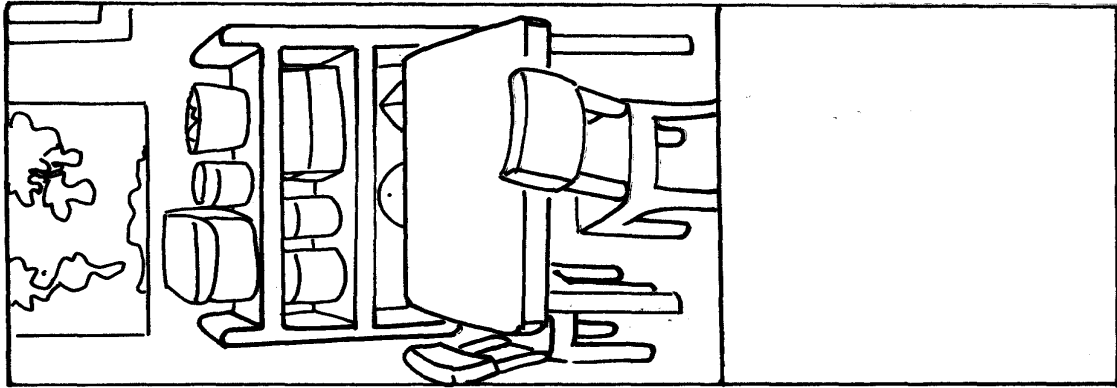

# ¡ME GUSTA EL RECREO!

Observa los juegos de los niños y niñas en la escuela. ¿Cuál es tu preferido?

Colorea la vestimenta de los niños que están a la derecha de la maestra de color rojo, y a los niños que están a la izquierda, de color azul.

Colorea las actividades que más te gustan hacer en el recreo.

Recorta y pega a los niños en la escena.

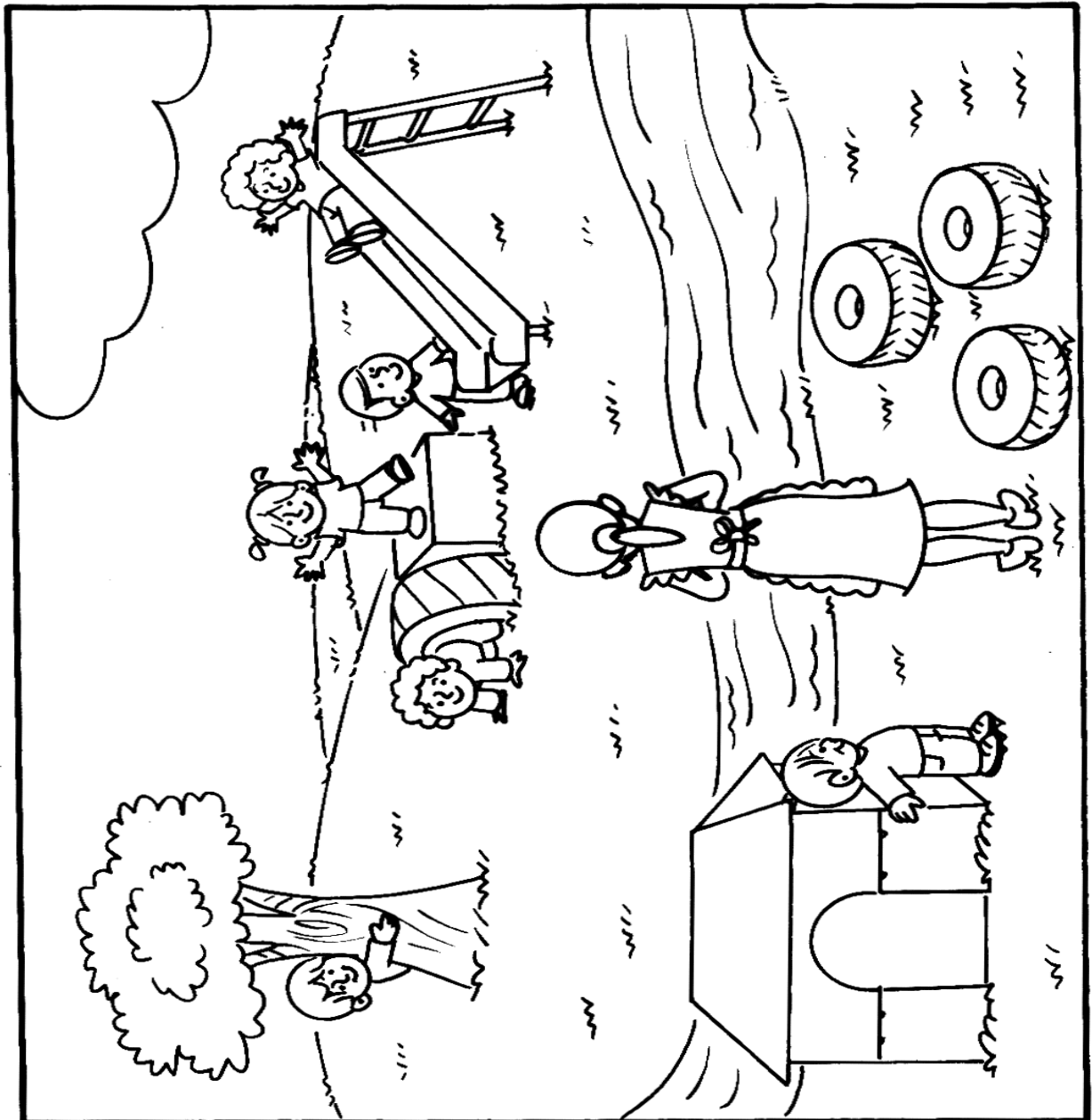
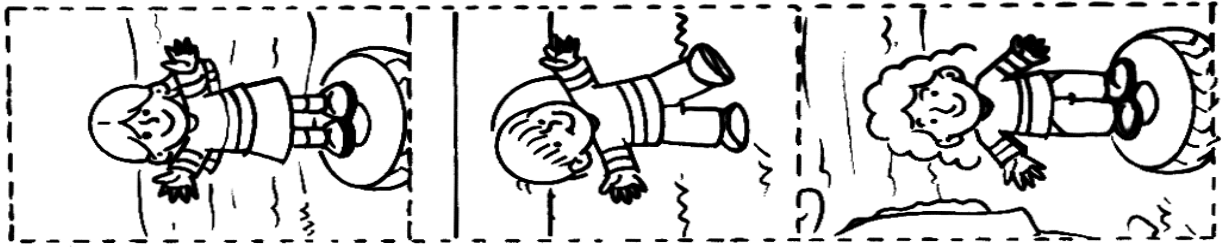

## ME DIVIERTO EN MI JARDÍN

*Observa y describe la lámina.*

*Dialoga cómo te sientes en el jardín.*

*Colorea, recorta y arma el rompecabezas en otra hoja.*

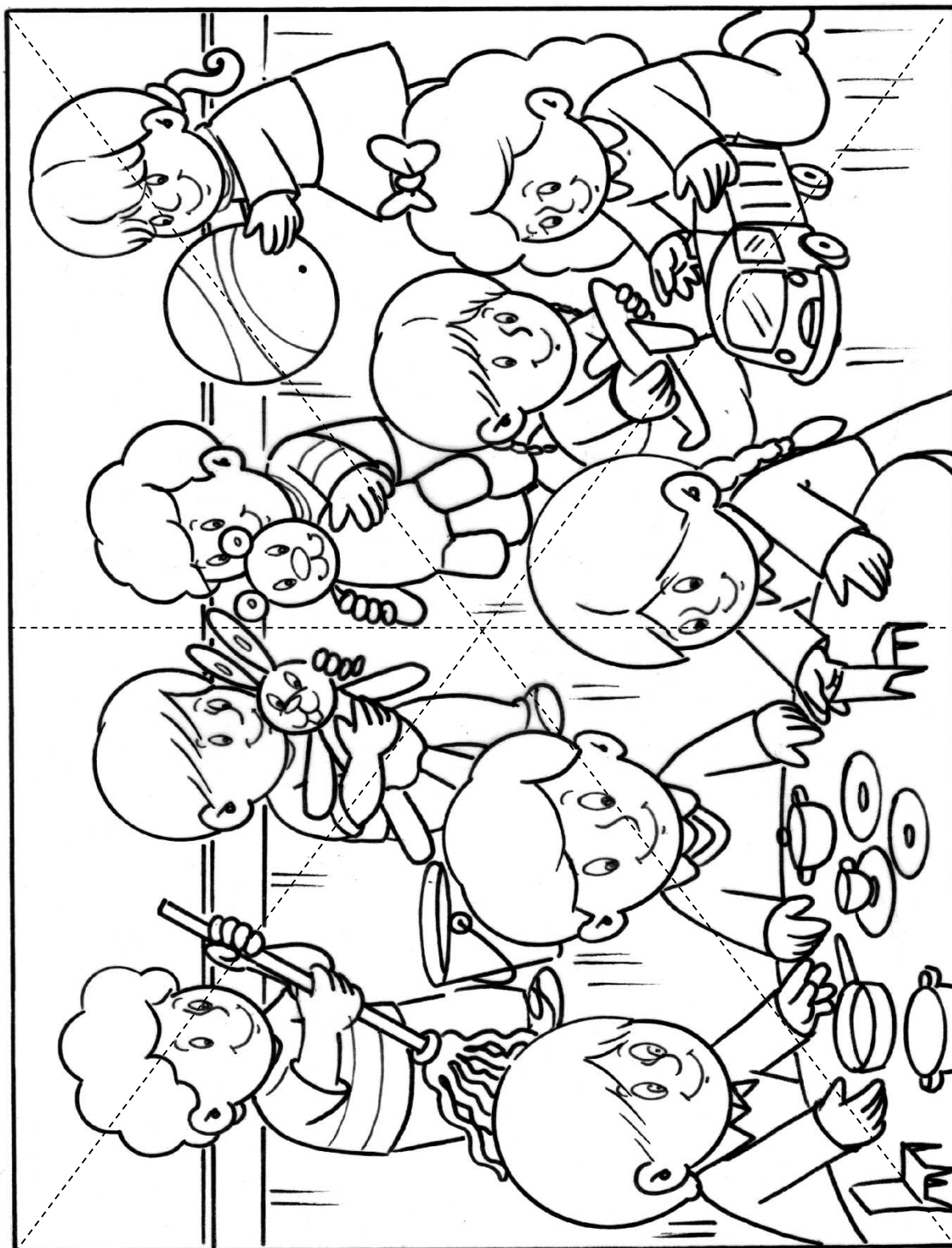



## SESION N° 06

# RECONOCIENDO Y JUGANDO CON LA LATERALIDAD DE MI CUERPO

### 1. DATOS INFORMATIVOS:

INSTITUCIÓN EDUCATIVA INICIAL : N° 040 “NIÑO JESÚS”

DOCENTE : Kely Ruth Villareal Valentín

GRADO Y SECCIÓN : 5 años

### 2. PRENDIZAJE ESPERADOS

AREA / COMPETENCIA	CAPACIDAD	DESEMPEÑOS	CRITERIOS	INSTRUMENTO DE EVALUACION
<b>Psicomotricidad</b> <ul style="list-style-type: none"> <li>Se desenvuelve de manera autónoma a través de motricidad</li> </ul>	<ul style="list-style-type: none"> <li>Comprende su cuerpo.</li> <li>Se expresa corporalmente</li> </ul>	<ul style="list-style-type: none"> <li>Realiza acciones y juegos de manera autónoma combinando habilidades motrices básicas, como correr, saltar, trepar, rodar, deslizarse, hacer giros y volteretas en los que expresa sus emociones explorando las posibilidades de su cuerpo con relación al espacio, el tiempo, la superficie y los objetos; en éstas acciones muestra predominio y mayor control de un lado de su cuerpo.</li> <li>Reconoce sus sensaciones corporales, e identifica las necesidades y cambios en el estado de su cuerpo, como la</li> </ul>	<ul style="list-style-type: none"> <li>Realiza movimientos coordinados al ejercitar su lateralidad corporal combinando sus habilidades motrices.</li> <li>Reconoce su lado derecho e izquierdo del cuerpo, mostrando predominio en uno u otro lado.</li> </ul>	<ul style="list-style-type: none"> <li>Observación</li> <li>Lista de cotejo</li> <li>Cuaderno de campo</li> </ul>

		respiración sudoración. Reconoce las partes de su cuerpo al relacionarlas con sus acciones y nombrarlas espontáneamente en diferentes situaciones cotidianas.		
<b>ESTANDAR</b>	<ul style="list-style-type: none"> <li>Se desenvuelve de manera autónoma a través de su motricidad cuando explora y descubre su lado dominante y sus posibilidades de movimiento por propia iniciativa en situaciones cotidianas. Realiza acciones motrices básicas en las que coordina movimientos para desplazarse con seguridad y utiliza objetos con precisión, orientándose y regulando sus acciones en relación a estos, a las personas, el espacio y el tiempo. Expresa corporalmente sus sensaciones, emociones y sentimientos a través del tono, gesto, posturas, ritmos y movimientos, sus sensaciones y emociones en situaciones cotidianas.</li> </ul>			
<b>PROPOSITO DE LA SESION</b>	<ul style="list-style-type: none"> <li>Que las niñas y los niños exploren y reconozcan su lateralidad corporal al realizar diferentes juegos, demostrando habilidad y destreza corporal en los movimientos que realiza.</li> </ul>			
<b>EVIDENCIA DE APRENDIZAJE</b>	<ul style="list-style-type: none"> <li>Exploran y reconocen su lateralidad corporal.</li> </ul>			
<b>VALOR</b>	<ul style="list-style-type: none"> <li>Solidaridad planetaria</li> <li>Respeto a toda forma de vida</li> <li>Igualdad</li> </ul>			

### 3. DESARROLLO DE LA

MOMENTOS	DESARROLLO DE LA ESTRATEGIA	RECURSOS
<b>INICIO</b>	<p><b>PRESENTACIÓN:</b></p> <ul style="list-style-type: none"> <li>Preguntamos ¿A qué jugaremos hoy? ¿Saben que nuestro cuerpo se divide en 2 lados? ¿Cuál es el lado derecho? ¿Cuál el izquierdo? ¿Les gustaría hacer juegos para reconocer su lado derecho e izquierdo del cuerpo? Los niños responden.</li> <li>Presentamos el propósito de aprendizaje diciéndoles que hoy jugaremos a reconocer el lado derecho e izquierdo del cuerpo.</li> </ul>	
<b>DESARROLLO</b>	<p><b>ANTES DE LA ACTIVIDAD:</b></p> <ul style="list-style-type: none"> <li>Preparamos los materiales necesarios para realizar la actividad.</li> <li>Nos ubicamos en un espacio libre para realizar la actividad.</li> <li>Recordamos a los niños lavarse las manos antes y después del trabajo realizado.</li> <li>Pedimos que dispongan de su botella de agua para que se hidraten.</li> </ul> <p><b>DURANTE LA ACTIVIDAD:</b></p> <ul style="list-style-type: none"> <li>Motivamos a los niños a realizar el calentamiento con la canción “Eco - movimiento y lateralidad”:</li> </ul>	Agua

Toalla

Canción

<https://www.youtube.com/watch?v=AJTZO8IGYOc>



- Después de calentar el cuerpo con los movimientos a la derecha e izquierda, decimos a los niños que jugaremos a reconocer nuestro lado derecho e izquierdo del cuerpo.
- Para ello colocamos cintas en las muñecas de los niños, roja para la mano derecha y azul para la mano izquierda.
- Una vez que los niños tienen las cintas realizamos el reconocimiento de cada lado del cuerpo (ojo, mano, pie, pierna, brazo, etc.)
- Nos disponemos a realizar los juegos propuestos:

- **Kivi con la mano y pie derecho – izquierdo:** tumban latas con la mano y pie de un lado y luego con el otro.



- **Twister:** colocan mano y pie según indica la maestra en el aro del color indicado.



- **La silueta de mi cuerpo:** dibujan sobre el piso la silueta del cuerpo de cada niño y escriben según su nivel de escritura, lado derecho e izquierdo. Al ritmo de la música corren y al detenerse se paran en la parte o lado que indica la maestra.



- **Trenzados con la mano derecha – mano izquierda:** deberán tomarse de la mano que indique la maestra, en cadena e ir dándose la vuelta por debajo sin soltarse.

Latas

Pelotas



- **Mete la patita:** deberán de introducir el pie que indique la maestra (derecho o izquierdo) en uno de los aros distribuidos por todo el espacio.

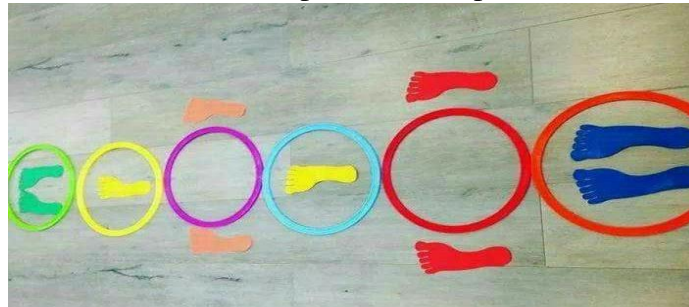

- Al finalizar su tiempo de juego, realizamos la relajación con ayuda de la silueta del cuerpo que dibujaron.
- Se recuestan dentro y escuchan música relajante mientras estiran algunas partes del cuerpo suavemente. Podemos aprovechar reforzando la lateralidad.
- Por ejemplo: relajo mi pierna derecha y la levanta suavemente. Relajo mi mano izquierda y la masajeo con la derecha, así sucesivamente.
- Para finalizar, proporcionamos hojas de papel de reúso, colores, crayones y lápiz para que representen lo que más les gustó de la actividad.

Aros o tizas de colores para dibujar aros

Tizas

Huellas de papel de colores

Aros

Música

Hojas

Plumones

Crayones

Colores

## CIERRE

### REFLEXIONAMOS SOBRE EL APRENDIZAJE:

- **Metacognición:** ¿Qué aprendí? ¿Tuve alguna dificultad para aprenderlo? ¿Cómo lo superé? ¿En qué me servirá lo aprendido hoy?
- **Autoevaluación:** ¿Participo en todo momento con mis ideas? ¿Cumplí con el desarrollo de las actividades propuesta? ¿Respeto los acuerdos de convivencia?
- **Retroalimentación:** Decimos a los niños que hoy reconocieron que el cuerpo tiene dos lados, uno derecho y uno izquierdo y que en cada lado tenemos partes como los ojos, manos, etc.

## RUTINAS

### ACTIVIDADES PERMANENTES DE SALIDA:

- Acciones de rutina.

#### 4. INSTRUMENTO DE EVALUACIÓN

### LISTA DE COTEJO CON MAPA DE COLOR

- **Experiencia de Aprendizaje:** CUIDAMOS NUESTRO MEDIO AMBIENTE CELEBRANDO CON PAPÁ RESPONSABLEMENTE
- **Docente:** Kely Ruth Villareal Valentín
- **Aula:** 5 años
- **Fecha:** Lunes 06 de junio del 2023

<b>SESIÓN DE APRENDIZAJE</b>		• RECONOCIENDO Y JUGANDO CON LA LATERALIDAD DE MI CUERPO		
<b>ÁREA</b>		• Psicomotricidad		
<b>COMPETENCIA / CAPACIDAD</b>		<b>SE DESENVUELVE DE MANERA AUTÓNOMA A TRAVÉS DE MOTRICIDAD</b> <ul style="list-style-type: none"> <li>• Comprende su cuerpo</li> <li>• Se expresa corporalmente</li> </ul>		
<b>CRITERIO DE EVALUACIÓN</b>		<ul style="list-style-type: none"> <li>• Realiza movimientos coordinados al ejercitar su lateralidad corporal combinando sus habilidades motrices.</li> <li>• Reconoce su lado derecho e izquierdo del cuerpo, mostrando predominio en uno u otro lado.</li> </ul>		
<b>ESTUDIANTES</b>		<b>LOGRO</b>	<b>PROCESO</b>	<b>INICIO</b>
1	Alarcón Laurencio Marycruz			
2	Encarnación Florido Jhon Alexander			
3	Encarnacion Zúñiga Jhon Clenen			
4	Espinoza Lino Deivis Yorch			
5	Garay Rojas Liz Marilú			
6	León Daza Yandi Samanta			
7	Salazar Cántaro Rómulo			
8	Gonzales Espinoza Nildred Mikeyla			
9	Puri Rojas Genesis Nicool			
10	Retis Ponce Yadith Priscila			
11	Alarcon Laurencio Nayely			
12	Carlos Eduardo Belisario Miyagui			
13	Damacio Encarnacion Norma			

## CUADERNO DE CAMPO

- **Experiencia de Aprendizaje:** CUIDAMOS NUESTRO MEDIO AMBIENTE CELEBRANDO CON PAPÁ RESPONSABLEMENTE
- **Docente:** Kely Ruth Villareal Valentín
- **Aula:** 5 años
- **Fecha:** Lunes 06 de junio del 2022

<b>SESIÓN DE APRENDIZAJE</b>	<ul style="list-style-type: none"> <li>• RECONOCIENDO Y JUGANDO CON LA LATERALIDAD DE MI CUERPO</li> </ul>
<b>ÁREA</b>	<ul style="list-style-type: none"> <li>• Psicomotricidad</li> </ul>
<b>COMPETENCIA / CAPACIDAD</b>	<p><b>SE DESENVUELVE DE MANERA AUTÓNOMA A TRAVÉS DE MOTRICIDAD</b></p> <ul style="list-style-type: none"> <li>• Comprende su cuerpo</li> <li>• Se expresa corporalmente</li> </ul>
<b>CRITERIO DE EVALUACIÓN</b>	<ul style="list-style-type: none"> <li>• Realiza movimientos coordinados al ejercitar su lateralidad corporal combinando sus habilidades motrices.</li> <li>• Reconoce su lado derecho e izquierdo del cuerpo, mostrando predominio en uno u otro lado.</li> </ul>
<b>ESTUDIANTE</b>	<b>EVIDENCIA</b>
<b>INTERPRETACIÓN EN RELACION AL DESEMPEÑO:</b>	
<b>REFLEXIÓN DOCENTE EN RELACIÓN A LA ACTIVIDAD.</b>	

## LATERALIDAD DERECHA - IZQUIERDA

Une cada articulación con el punto que corresponde. Lee con ayuda de un adulto.

HOMBRO DERECHO

RODILLA DERECHA

TOBILLO IZQUIERDO

CODO DERECHO

MUÑECA IZQUIERDA

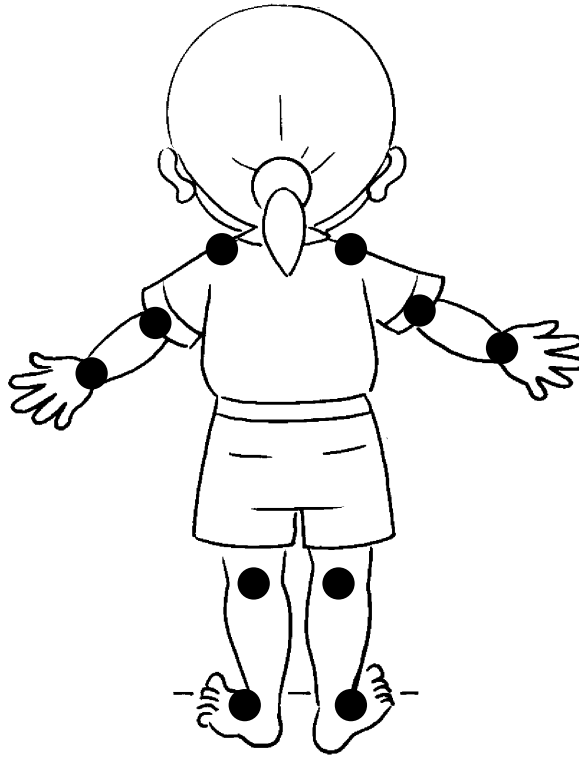

MUÑECA DERECHA

HOMBRO IZQUIERDO

TOBILLO DERECHO

CODO IZQUIERDO

RODILLA IZQUIERDA

Relaciona la flecha con el cartel de derecha o izquierda (sobra un cartel).

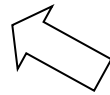
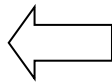
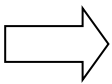

DERECHA

DERECHA

DERECHA

IZQUIERD

IZQUIERD

IZQUIERD

¿Qué mano tiene levantada cada uno?



## MANO DERECHA – MANO IZQUIERDA

*Pinta las palmas de tus manos: rojo la derecha y azul la izquierda, impregna dentro de cada silueta. Repasa las líneas punteadas.*

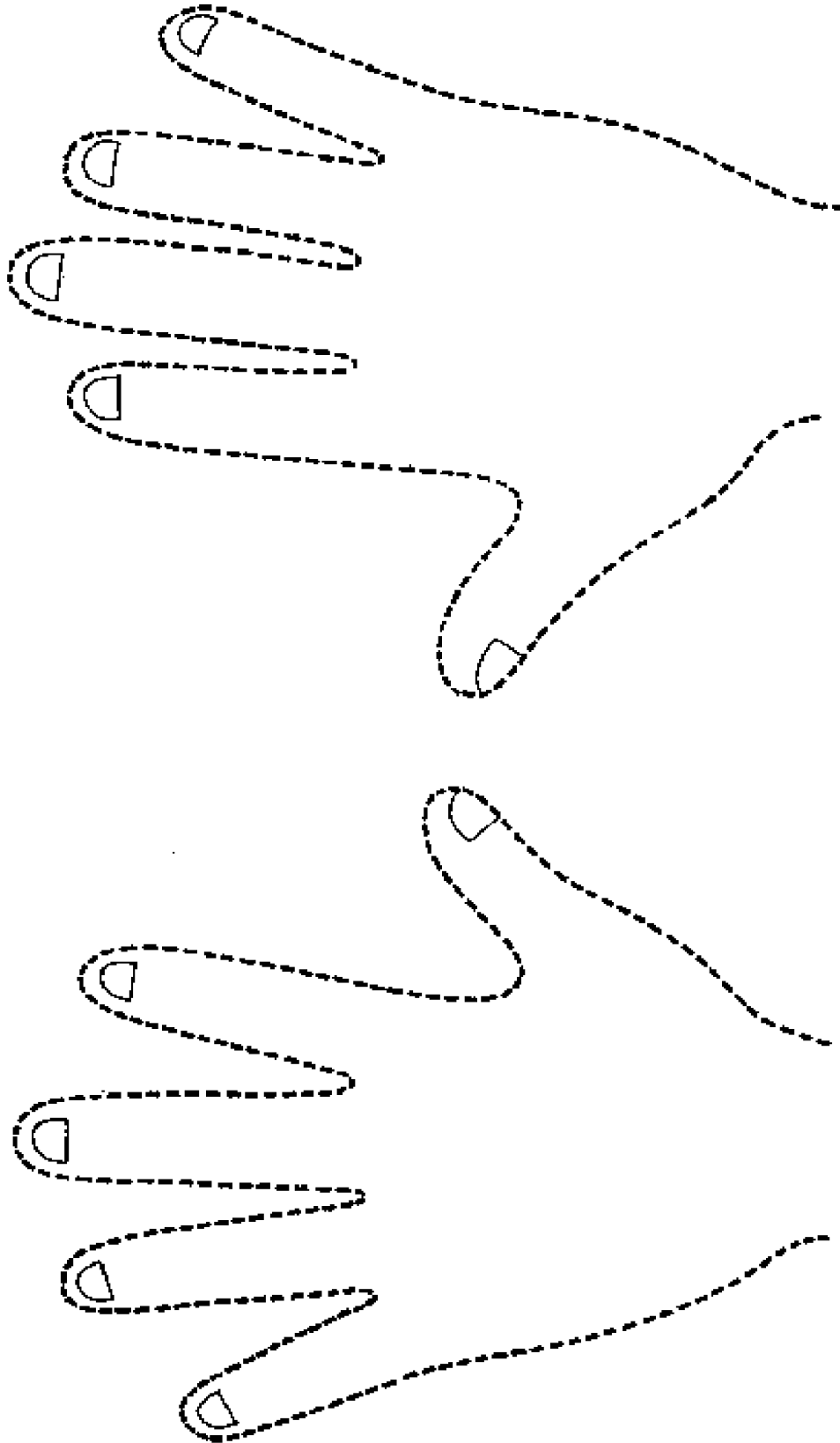

*Estas son mis manos, izquierda y derecha.*



# PIE DERECHO – PIE IZQUIERDO

*Con ayuda de un adulto pinta las palmas de las plantas de tus pies derecho – rojo e izquierdo – azul y estampa tus huellas en la hoja.*

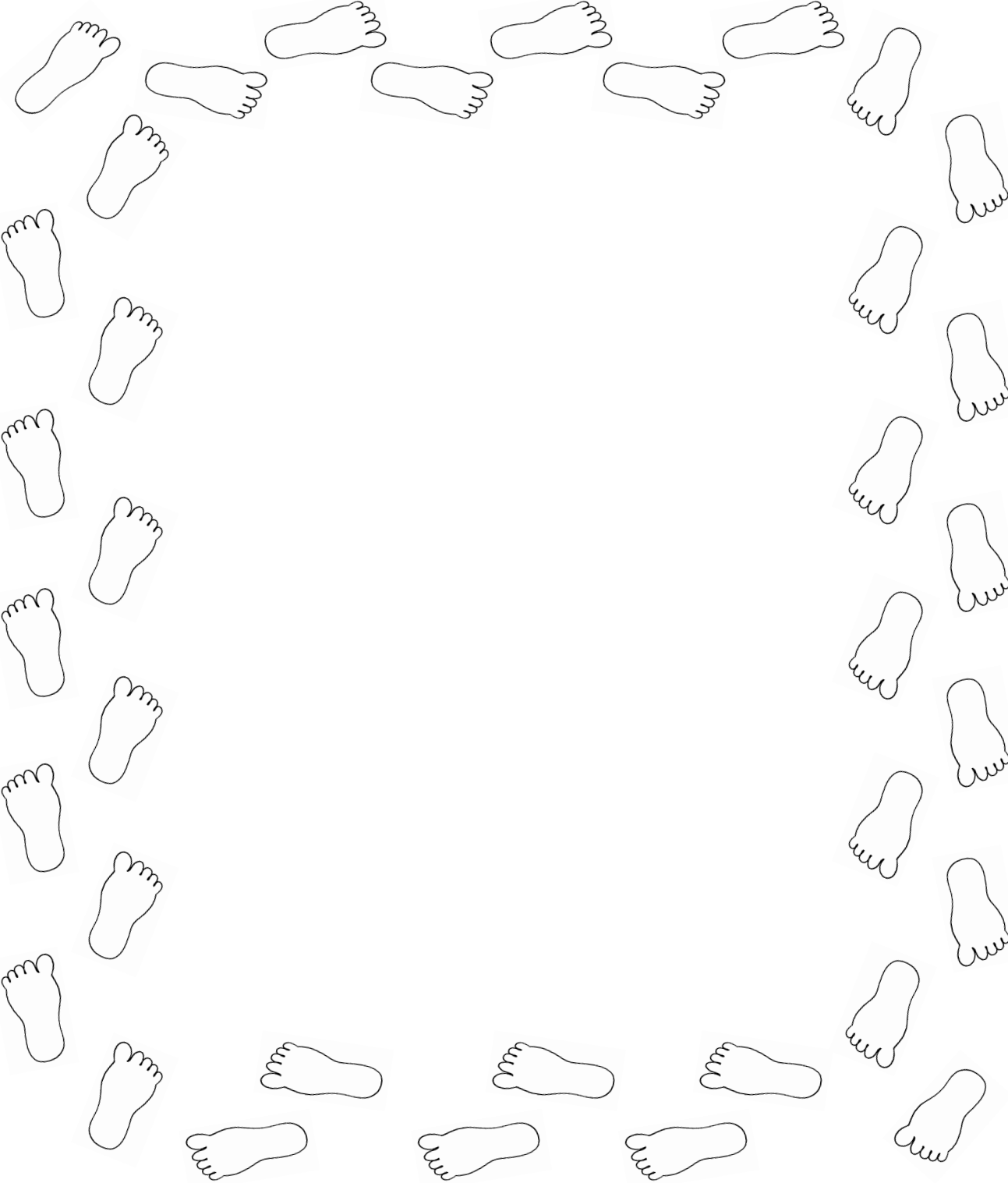

## LATERALIDAD CORPORAL

*Dibuja un globo en la mano derecha de la niña y un sol en la mano izquierda.*

*En el recuadro de abajo pinta el lado derecho de rojo y el lado izquierdo de azul.*

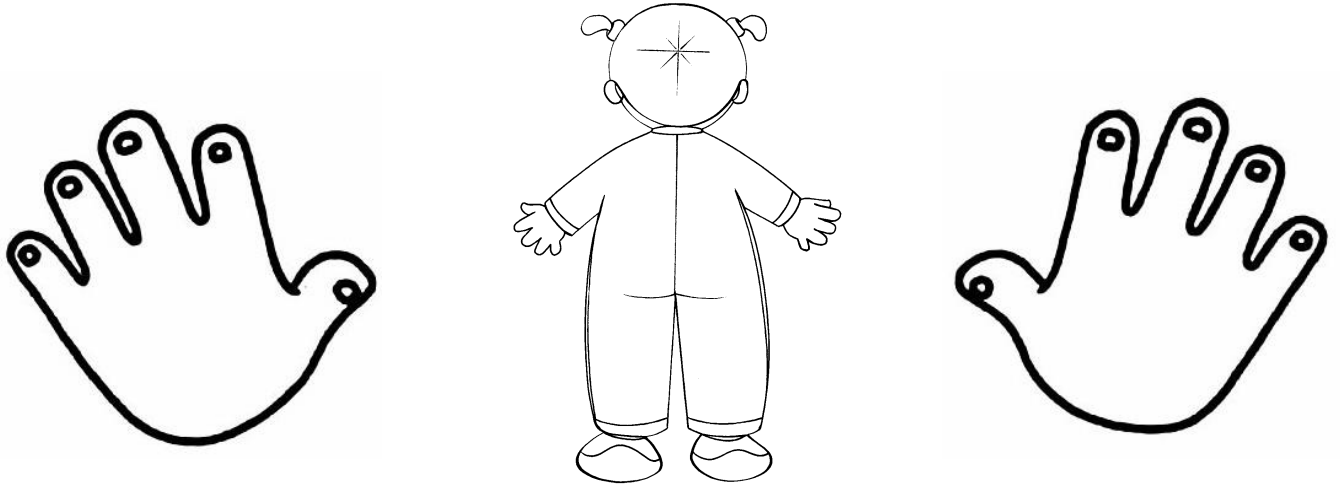

## DERECHA - IZQUIERDA

*Cada niño levanta una mano. Pinta el cuadrado de rojo si levanta la mano derecha y de azul si levanta la mano izquierda.*

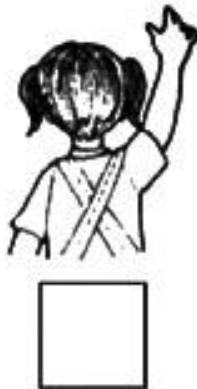
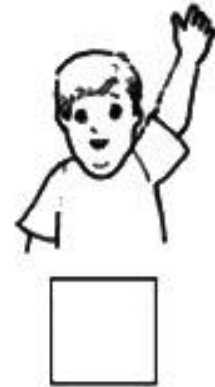
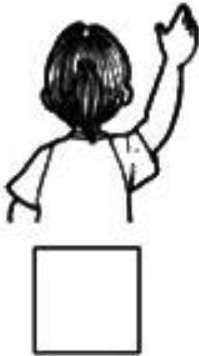
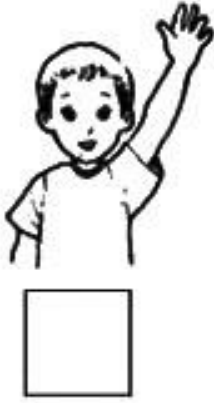

## SESIÓN N°07

# ASÍ SE BAILA EN MI TIERRA EL PERÚ

### 1. DATOS INFORMATIVOS:

INSTITUCIÓN EDUCATIVA INICIAL : N° 040 “NIÑO JESÚS”

DOCENTE : Kely Ruth Villareal Valentín

GRADO Y SECCIÓN : 5 años

### 2. APRENDIZAJE ESPERADOS

AREA / COMPETENCIA	CAPACIDAD	DESEMPEÑOS	CRITERIOS	INSTRUMENTO DE EVALUACION
<b>COMUNICACIÓN</b> : • Crea proyectos desde los lenguajes artísticos	<ul style="list-style-type: none"> <li>• Explora y experimenta los lenguajes del arte.</li> <li>• Aplica procesos creativos.</li> <li>• Socializa sus procesos y proyectos.</li> </ul>	<ul style="list-style-type: none"> <li>• Representa ideas acerca de sus vivencias personales y del contexto en el que se desenvuelve usando diferentes lenguajes artísticos (el dibujo, la pintura, la danza o el movimiento, el teatro, la música, los títeres, etc.).</li> </ul>	<ul style="list-style-type: none"> <li>• A través de la danza, se mueve adaptando cuerpo a los diferentes ritmos musicales que escucha de la música peruana.</li> <li>• Utiliza un ritmo musical peruano para representar movimientos.</li> </ul>	<ul style="list-style-type: none"> <li>• Observación</li> <li>• Lista de cotejo</li> <li>• Cuaderno de campo</li> </ul>
<b>ESTANDAR</b>	<ul style="list-style-type: none"> <li>• Crea proyectos artísticos al experimentar y manipular libremente diversos medios y materiales para descubrir sus propiedades expresivas. Explora los elementos básicos de los lenguajes del arte como el sonido, los colores y el movimiento. Explora sus propias ideas imaginativas que construye a partir de sus vivencias y las transforma en algo nuevo mediante el juego simbólico, el dibujo, la pintura, la construcción, la música y el movimiento creativo. Comparte espontáneamente sus experiencias y creaciones.</li> </ul>			
<b>PROPOSITO DE LA SESION</b>	<ul style="list-style-type: none"> <li>• Que las niñas y los niños disfruten a través de la danza y su cuerpo, los diferentes ritmos de la música peruana.</li> </ul>			
<b>EVIDENCIA DE APRENDIZAJE</b>	<ul style="list-style-type: none"> <li>• Bailan diferentes ritmos de la música peruana.</li> <li>• Vivencian sus posibilidades rítmicas al participar en bailes con música peruana.</li> </ul>			
<b>VALOR</b>	<ul style="list-style-type: none"> <li>• Respeto a la identidad cultural</li> <li>• Justicia y dialogo intercultural</li> </ul>			

### 3. DESARROLLO DE LA

MOMENTOS	DESARROLLO DE LA ESTRATEGIA	RECURSOS
<b>RUTINAS</b>	<b>ACTIVIDADES PERMANENTES DE ENTRADA:</b> - Acciones de rutina	
<b>INICIO</b>	<b>PRESENTACIÓN:</b>	



	 <p>- Después de bailar comentamos sobre las danzas peruanas de la costa, sierra y selva de nuestro Perú y decimos que en todo el mundo son muy famosas por su variedad musical, trajes coloridos y los instrumentos musicales que se utilizan en ella y que más adelante conoceremos.</p> <p>- Para finalizar la actividad, proporcionamos una hoja de reúso y pedimos que dibujen lo que más les gustó.</p>	<p>Hojas Crayones</p>
<p><b>CIERRE</b></p>	<p><b>REFLEXIONAMOS SOBRE EL APRENDIZAJE:</b></p> <ul style="list-style-type: none"> <li>• <b>Metacognición:</b> ¿Qué aprendí hoy sobre mí? ¿Tuve alguna dificultad? ¿Cómo la superé? ¿En qué me servirá lo aprendido hoy?</li> <li>• <b>Autoevaluación:</b> ¿Participo en todo momento con mis ideas? ¿Cumplí con el desarrollo de las actividades propuesta? ¿Respete los acuerdos de convivencia?</li> <li>• <b>Retroalimentación:</b> Decimos a los niños que hoy bailamos danzas de nuestro Perú y conocimos algo sobre nuestro folclore peruano.</li> </ul>	
<p><b>RUTINAS</b></p>	<p><b>ACTIVIDADES DE SALIDA:</b></p> <p>- Acciones de rutina</p>	

#### 4. INSTRUMENTO DE EVALUACIÓN

### LISTA DE COTEJO CON MAPA DE COLOR

- **Experiencia de Aprendizaje:** NOS DIVERTIMOS CON LAS VOCALES Y CELEBRAMOS LA FIETA DE MI PERÚ
- **Docente:** Kely Ruth Villareal Valentín
- **Aula:** 5 años
- **Fecha:** Lunes 04 de julio del 2022

<b>SESIÓN DE APRENDIZAJE</b>		• ASÍ SE BAILA EN MI TIERRA EL PERÚ		
<b>ÁREA</b>		• Comunicación		
<b>COMPETENCIA / CAPACIDAD</b>		<b>CREA PROYECTOS DESDE LOS LENGUAJES ARTÍSTICOS</b> <ul style="list-style-type: none"> <li>• Explora y experimenta los lenguajes del arte.</li> </ul>		
<b>CRITERIO DE EVALUACIÓN</b>		<ul style="list-style-type: none"> <li>• A través de la danza, se mueve adaptando cuerpo a los diferentes ritmos musicales que escucha de la música peruana.</li> <li>• Utiliza un ritmo musical peruano para representar movimientos.</li> </ul>		
<b>ESTUDIANTES</b>		<b>LOGRO</b>	<b>PROCESO</b>	<b>INICIO</b>
1	Alarcón Laurencio Marycruz			
2	Encarnación Florido Jhon Alexander			
3	Encarnacion Zúñiga Jhon Clenen			
4	Espinoza Lino Deivis Yorch			
5	Garay Rojas Liz Marilú			
6	León Daza Yandi Samanta			
7	Salazar Cántaro Rómulo			
8	Gonzales Espinoza Nildred Mikeyla			
9	Puri Rojas Genesis Nicool			
10	Retis Ponce Yadith Priscila			
11	Alarcon Laurencio Nayely			
12	Carlos Eduardo Belisario Miyagui			
13	Damacio Encarnacion Norma			

## CUADERNO DE CAMPO

- **Experiencia de Aprendizaje:** NOS DIVERTIMOS CON LAS VOCALES Y CELEBRAMOS LA FIETA DE MI PERÚ
- **Docente:** Kely Ruth Villareal Valentín
- **Aula:** 5 años
- **Fecha:** Lunes 04 de julio del 2022

<b>SESIÓN APRENDIZAJE</b>	<b>DE</b>	• ASÍ SE BAILA EN MI TIERRA EL PERÚ
<b>ÁREA</b>		• Comunicación
<b>COMPETENCIA CAPACIDAD</b>	/	<b>CREA PROYECTOS DESDE LOS LENGUAJES ARTÍSTICOS</b> • Explora y experimenta los lenguajes del arte.
<b>CRITERIO EVALUACIÓN</b>	<b>DE</b>	• A través de la danza, se mueve adaptando cuerpo a los diferentes ritmos musicales que escucha de la música peruana. • Utiliza un ritmo musical peruano para representar movimientos.
<b>ESTUDIANTE</b>	<b>EVIDENCIA</b>	
<b>INTERPRETACIÓN EN RELACION AL DESEMPEÑO:</b>		
<b>REFLEXIÓN DOCENTE EN RELACIÓN A LA ACTIVIDAD.</b>		



## ¡BAILAMOS EL PIO PIO!

Observa la escena y dibuja 3 prendas que ves en el dibujo. Colorea la lámina.

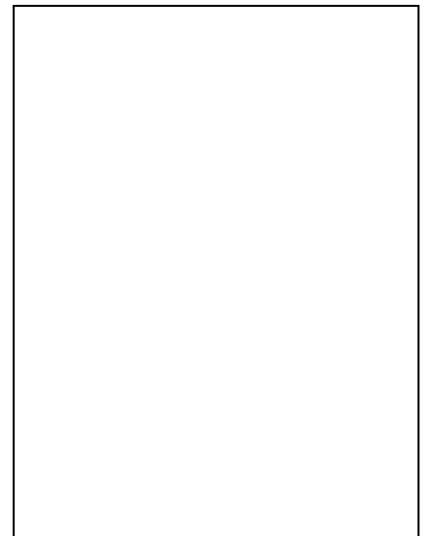
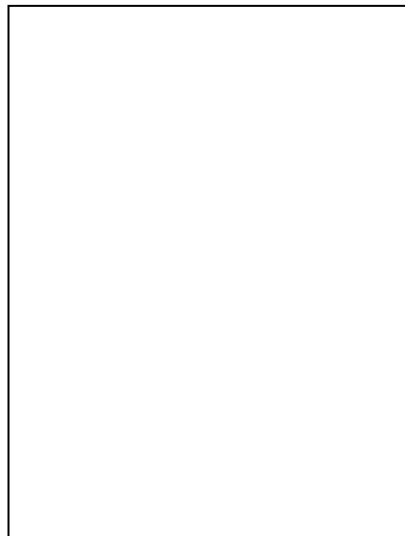
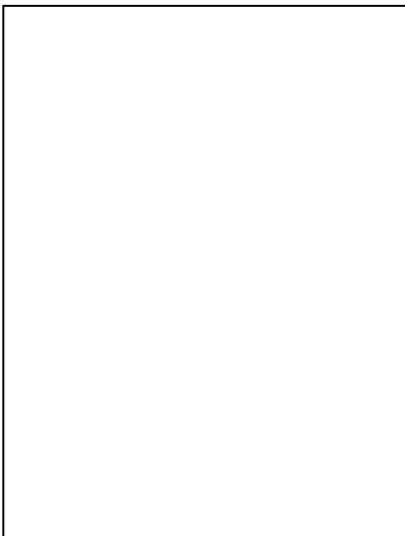

## ¡QUÉ LINDA ES LA CUMBIA DE LA SELVA!

Observa la escena y dibuja en los recuadros de abajo que lleva cada niño en la danza. Colorea la lámina.

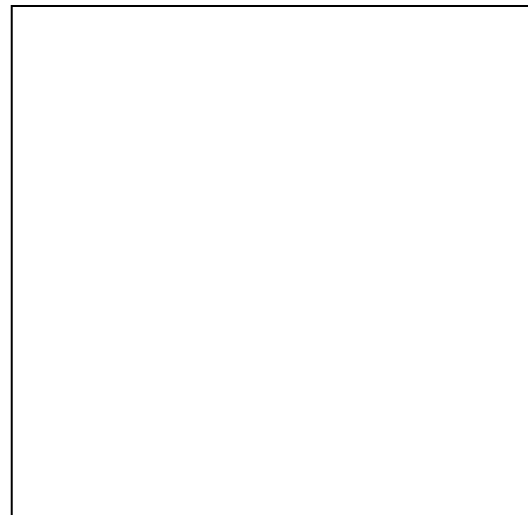
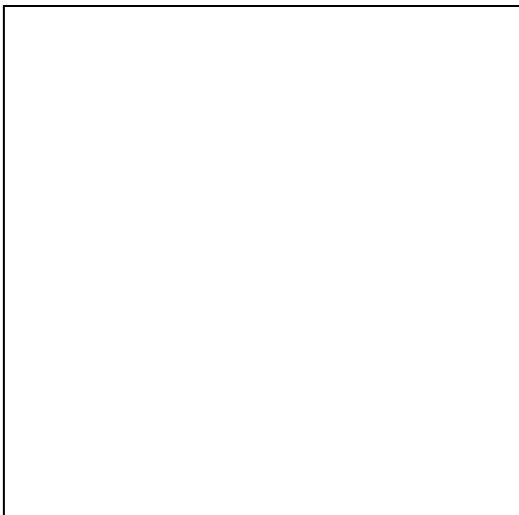
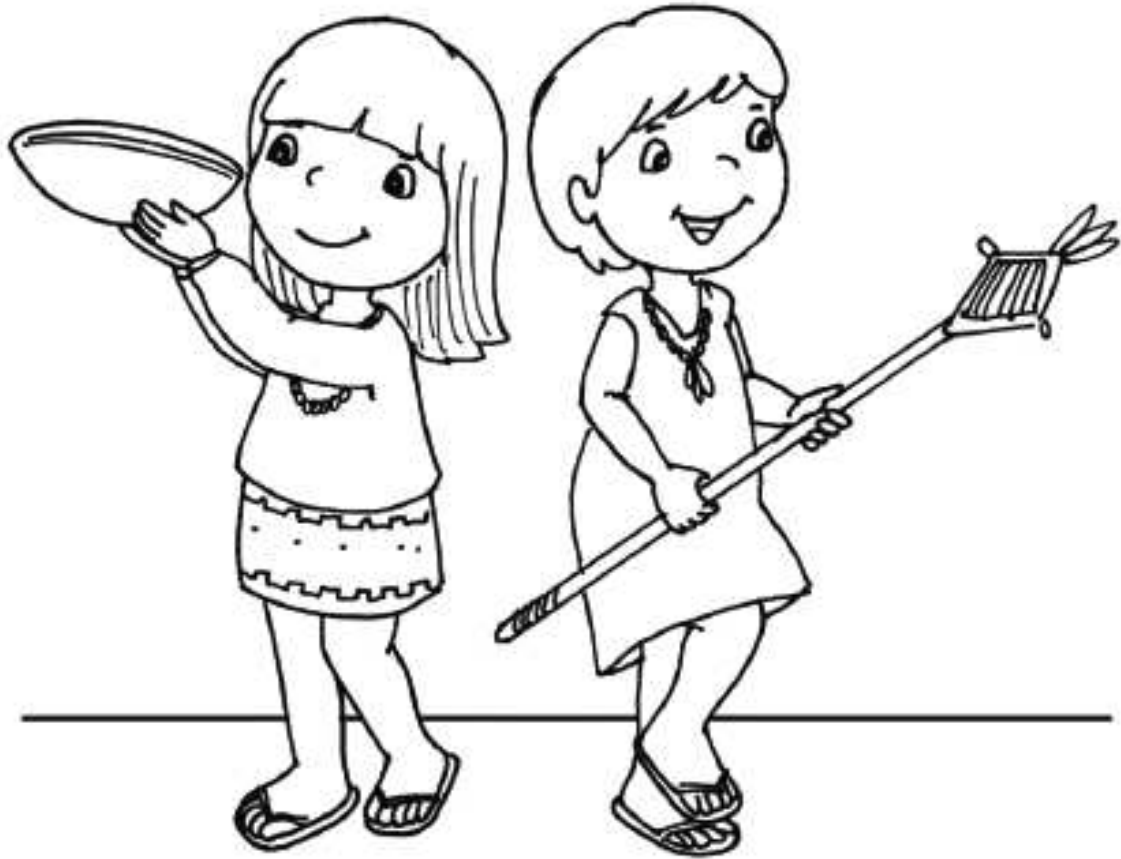

## ¡UN LINDO VALS PERUANO!

Encierra abajo a la pareja de niños que están bailando arriba. Colorea la lámina.

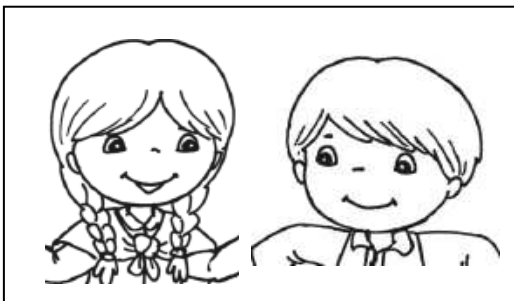

# ¡PAMPEÑA AREQUIPEÑA!

*Decora el traje de este lugar*





# ¡DANZA DE LAS TIJERAS DE APURIMAC!

*Decora el traje de este lugar*



# ¡CARNAVAL DE CAJAMARCA!

*Decora el traje de este lugar*



## BELLAS DANZAS DE MI PERÚ

Observa y comenta las escenas. Anímate a bailar ritmos del Perú con tus compañeros.

Repasa cada marco de las danzas con el color que le corresponde; según cada región.

SELVA

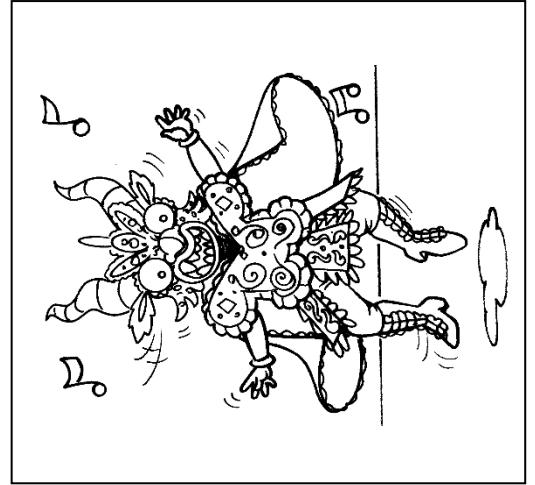
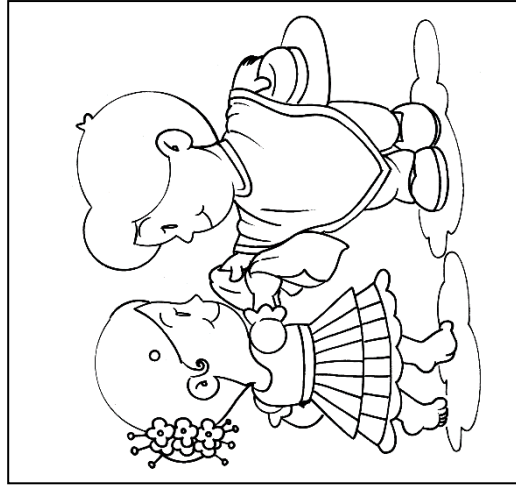

SIERRA

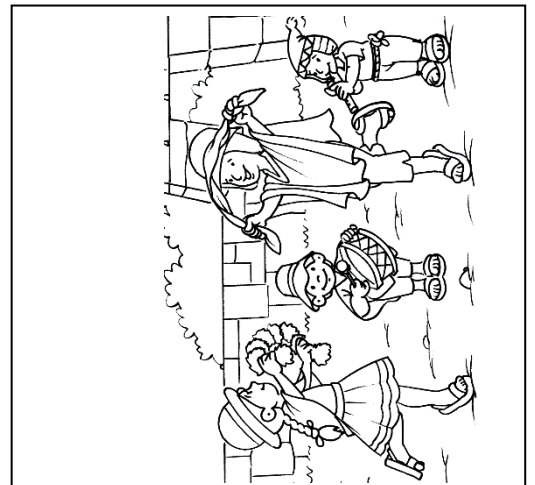
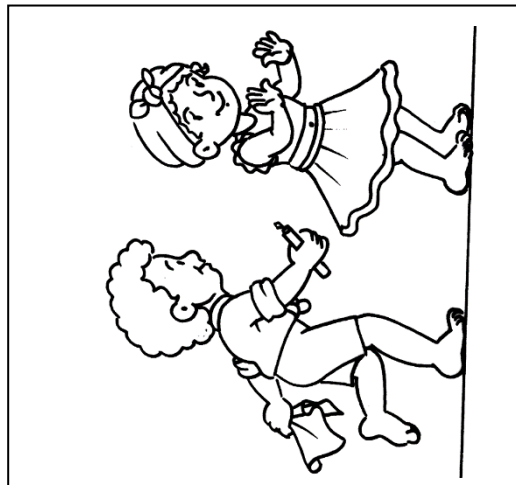

COSTA

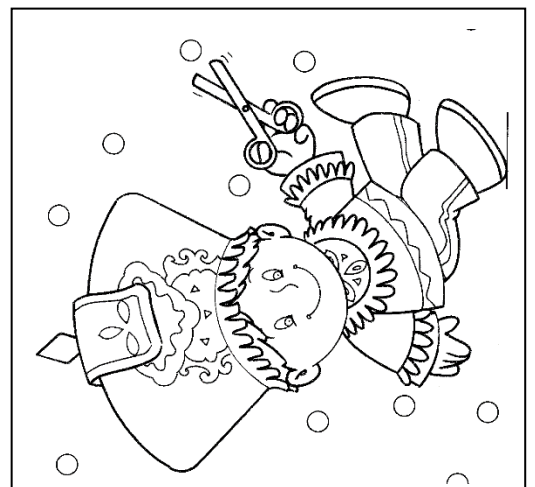
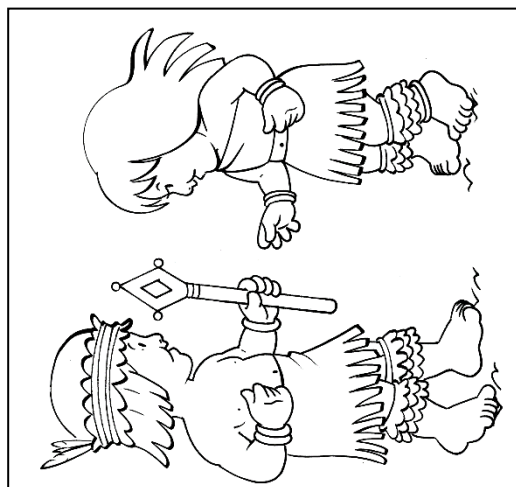



## SESIÓN N°08

### JUGAMOS CON RITMOGRAMAS EN UN CIRCUITO MOTOR

#### 1. DATOS INFORMATIVOS:

INSTITUCIÓN EDUCATIVA INICIAL : N° 040 “NIÑO JESÚS”

DOCENTE : Kely Ruth Villareal Valentín

GRADO Y SECCIÓN : 5 años

#### 2. APRENDIZAJE ESPERADOS

AREA / COMPETENCIA	CAPACIDAD	DESEMPEÑOS	CRITERIOS	INSTRUMENTO DE EVALUACION
<b>Psicomotricidad</b> <ul style="list-style-type: none"> <li>Se desenvuelve de manera autónoma a través de motricidad</li> </ul>	<ul style="list-style-type: none"> <li>Comprende su cuerpo</li> <li>Se expresa corporalmente</li> </ul>	<ul style="list-style-type: none"> <li>Realiza acciones y juegos de manera autónoma combinando habilidades motrices básicas, como correr, saltar, trepar, rodar, deslizarse, hacer giros y volteretas en los que expresa sus emociones explorando las posibilidades de su cuerpo con relación al espacio, el tiempo, la superficie y los objetos; en estas acciones muestra predominio y mayor control de un lado de su cuerpo.</li> </ul>	<ul style="list-style-type: none"> <li>Juega con su cuerpo creando ritmogramas.</li> <li>Demuestra coordinación y agilidad al participar en un circuito motor combinando movimientos con ritmogramas.</li> </ul>	<ul style="list-style-type: none"> <li>Observación</li> <li>Lista de cotejo</li> <li>Cuaderno de campo</li> </ul>
<b>ESTANDAR</b>	<ul style="list-style-type: none"> <li>Se desenvuelve de manera autónoma a través de su motricidad cuando explora y descubre su lado dominante y sus posibilidades de movimiento por propia iniciativa en situaciones cotidianas. Realiza acciones motrices básicas en las que coordina movimientos para desplazarse con seguridad y utiliza objetos con precisión, orientándose y regulando sus acciones en relación a estos, a las personas, el espacio y el tiempo. Expresa corporalmente sus sensaciones, emociones y sentimientos a través del tono, gesto, posturas, ritmos y movimientos, sus sensaciones y emociones en situaciones cotidianas.</li> </ul>			
<b>PROPOSITO DE LA SESION</b>	<ul style="list-style-type: none"> <li>Que las niñas y los niños demuestren coordinación al combinar movimientos y ritmo en un circuito motor.</li> </ul>			
<b>EVIDENCIA DE APRENDIZAJE</b>	<ul style="list-style-type: none"> <li>Demuestra coordinación y agilidad al participar en un circuito motor combinando movimientos con ritmogramas.</li> </ul>			
<b>VALOR</b>	<ul style="list-style-type: none"> <li>Respeto a la identidad cultural</li> <li>Justicia y dialogo intercultural</li> </ul>			

### 3. DESARROLLO DE LA

MOMENTOS	DESARROLLO DE LA ESTRATEGIA	RECURSOS
<p><b>INICIO</b></p>	<p><b>PRESENTACIÓN:</b></p> <ul style="list-style-type: none"> <li>- Preguntamos ¿Sabes qué son los ritmogramas? ¿Cómo se juega? ¿Qué necesitaremos hacer para jugar con el ritmo? Los niños responden.</li> <li>- Presentamos el propósito de aprendizaje diciéndoles que hoy jugaremos en un circuito motor combinando el movimiento con el ritmo de instrumentos.</li> </ul>	
<p><b>DESARROLLO</b></p>	<p><b>ANTES DE LA ACTIVIDAD:</b></p> <ul style="list-style-type: none"> <li>- Preparamos los materiales necesarios para realizar la actividad.</li> <li>- Nos ubicamos en un espacio libre para realizar la actividad.</li> <li>- Recordamos a los niños lavarse las manos antes y después del trabajo realizado.</li> <li>- Pedimos que dispongan de su botella de agua para que se hidraten.</li> <li>- Solicitamos sonajeros con tapas de gaseosa, 1 par de claves con palitos de escoba para cada niño.</li> </ul> <p><b>DURANTE LA ACTIVIDAD:</b></p> <ul style="list-style-type: none"> <li>- Motivamos a los niños a realizar el calentamiento con la canción “Marcha soldado”:</li> </ul> <div data-bbox="667 1025 922 1171" data-label="Image"> </div> <ul style="list-style-type: none"> <li>- Al ritmo de la marcha los niños desfilan por el contorno del patio.</li> <li>- Marchan solo con las piernas, marchan marcando el paso, marchan coordinando brazos y piernas.</li> <li>- Después del calentamiento, iniciamos la actividad explicando a los niños que vivenciaremos el ritmo con nuestro cuerpo.</li> <li>- Comentamos con los niños que nuestro cuerpo puede hacer sonidos.</li> <li>- Realizamos algunos sonidos: estornudamos, silbamos, tosemos, roncamos, palmadas, etc.</li> <li>- Decimos que estos sonidos nos servirán para hacer los ritmogramas.</li> <li>- Mostramos la tarjeta con imágenes y los niños realizan el ritmograma corporal</li> </ul> <div data-bbox="667 1570 922 1630" data-label="Image"> </div> <ul style="list-style-type: none"> <li>- Motivamos a los niños que propongan algunos movimientos para crear ritmogramas utilizando los instrumentos musicales.</li> <li>- Por ejemplo:</li> </ul> <p>Ejercicio 1:</p> <div data-bbox="416 1850 1177 1966" data-label="Image"> </div>	<p>Agua</p> <p>Toalla</p> <p><a href="https://www.youtube.com/watch?v=stxHsHAKEDg">https://www.youtube.com/watch?v=stxHsHAKEDg</a></p>

Ejercicio 2:



Ejercicio 3:



- Después de haber vivenciado el ritmo, decimos que ahora, haremos lo mismo con estos instrumentos y movimientos en un circuito motor.
- Colocamos en el patio conos, mesas, instrumentos y colchonetas.



- Siguen el circuito:
  - Corren en zigzag por los conos.
  - Pasan sobre la mesa reptando.
  - Tocan las claves 2 veces.
  - Pasan sobre la mesa reptando.
  - Tocan la sonaja 3 veces.
  - Se dan un volantín en la colchoneta.
- Pasan varias veces por el circuito.

**DESPUÉS DE LA ACTIVIDAD:**

- Para el momento de la relajación formamos una ronda grande y cantamos la canción “La mar estaba serena” mientras se van meciendo suavemente.

La mar estaba serena. Serena estaba la mar.  
S La mar estaba sarana. Sarana estaba la mar.  
S Le mar estebe serene. Serene estebe le mer.  
S Li mir istibi sirini. Sirini istibi li mir.  
S Lo mor ostobo sorono. Sorono ostobo lo mor.  
S Lu mur ustubu surunu. Surunu ustubu lu mur.

- Para finalizar la actividad, proporcionamos a los niños hojas para que representen lo que más les gustó de la actividad.

**CIERRE**

**REFLEXIONAMOS SOBRE EL APRENDIZAJE:**

- **Metacognición:** ¿Qué aprendí? ¿Tuve alguna dificultad para aprenderlo? ¿Cómo lo superé? ¿En qué me servirá lo aprendido hoy?
- **Autoevaluación:** ¿Participo en todo momento con mis ideas? ¿Cumplí con el desarrollo de las actividades propuesta? ¿Respete los acuerdos de convivencia?

	<b>4. INSTRUMENTO DE EVALUACIÓN</b> niños que hoy jugamos con ritmogramas utilizando nuestro cuerpo, instrumentos y participaron en un circuito combinando movimientos.	
<b>RUTINAS</b>	<b>ACTIVIDADES PERMANENTES DE SALIDA:</b> - Acciones de rutina.	

## LISTA DE COTEJO CON MAPA DE COLOR

- **Experiencia de Aprendizaje:** NOS DIVERTIMOS CON LAS VOCALES Y CELEBRAMOS LA FIETA DE MI PERÚ
- **Docente:** Kely Ruth Villareal Valentín
- **Aula:** 5 años
- **Fecha:** Viernes 08 de julio del 2023

<b>SESIÓN DE APRENDIZAJE</b>	<b>DE</b>	• JUGAMOS CON RITMOGRAMAS EN UN CIRCUITO MOTOR		
<b>ÁREA</b>		• Psicomotricidad		
<b>COMPETENCIA / CAPACIDAD</b>		<b>SE DESENVUELVE DE MANERA AUTÓNOMA A TRAVÉS DE MOTRICIDAD</b>		
		<ul style="list-style-type: none"> <li>• Comprende su cuerpo</li> <li>• Se expresa corporalmente</li> </ul>		
<b>CRITERIO DE EVALUACIÓN</b>	<b>DE</b>	<ul style="list-style-type: none"> <li>• Juega con su cuerpo creando ritmogramas.</li> <li>• Demuestra coordinación y agilidad al participar en un circuito motor combinando movimientos con ritmogramas.</li> </ul>		
<b>ESTUDIANTES</b>		<b>LOGRO</b>	<b>PROCESO</b>	<b>INICIO</b>
1	Alarcón Laurencio Marycruz			
2	Encarnación Florido Jhon Alexander			
3	Encarnacion Zúñiga Jhon Clenen			
4	Espinoza Lino Deivis Yorch			
5	Garay Rojas Liz Marilú			
6	León Daza Yandi Samanta			
7	Salazar Cántaro Rómulo			
8	Gonzales Espinoza Nildred Mikeyla			
9	Puri Rojas Genesis Nicool			
10	Retis Ponce Yadith Priscila			
11	Alarcon Laurencio Nayely			
12	Carlos Eduardo Belisario Miyagui			
13	Damacio Encarnacion Norma			

## CUADERNO DE CAMPO

- **Experiencia de Aprendizaje:** NOS DIVERTIMOS CON LAS VOCALES Y CELEBRAMOS LA FIETA DE MI PERÚ
- **Docente:** Kely Ruth Villareal Valentín
- **Aula:** 5 años
- **Fecha:** Viernes 08 de julio del 2022

<b>SESIÓN APRENDIZAJE</b>	<b>DE</b>	• JUGAMOS CON RITMOGRAMAS EN UN CIRCUITO MOTOR
<b>ÁREA</b>		• Psicomotricidad
<b>COMPETENCIA CAPACIDAD</b>	/	<b>SE DESENVUELVE DE MANERA AUTÓNOMA A TRAVÉS DE MOTRICIDAD</b> <ul style="list-style-type: none"> <li>• Comprende su cuerpo</li> <li>• Se expresa corporalmente</li> </ul>
<b>CRITERIO EVALUACIÓN</b>	<b>DE</b>	<ul style="list-style-type: none"> <li>• Juega con su cuerpo creando ritmogramas.</li> <li>• Demuestra coordinación y agilidad al participar en un circuito motor combinando movimientos con ritmogramas.</li> </ul>
<b>ESTUDIANTE</b>		<b>EVIDENCIA</b>
<b>INTERPRETACIÓN EN RELACION AL DESEMPEÑO:</b>		
<b>REFLEXIÓN DOCENTE EN RELACIÓN A LA ACTIVIDAD.</b>		

## ¿QUÉ SONIDOS REALIZAN?

*Reproduce el sonido de acuerdo a cada imagen.*

*Encierra la imagen que representa al sonido onomatopéyico que sea más de tu agrado.*



## MI CUERPO HACE SONIDOS Y RITMO

Observa las imágenes y reproduce los sonidos. Repite cada ritmo dos veces.

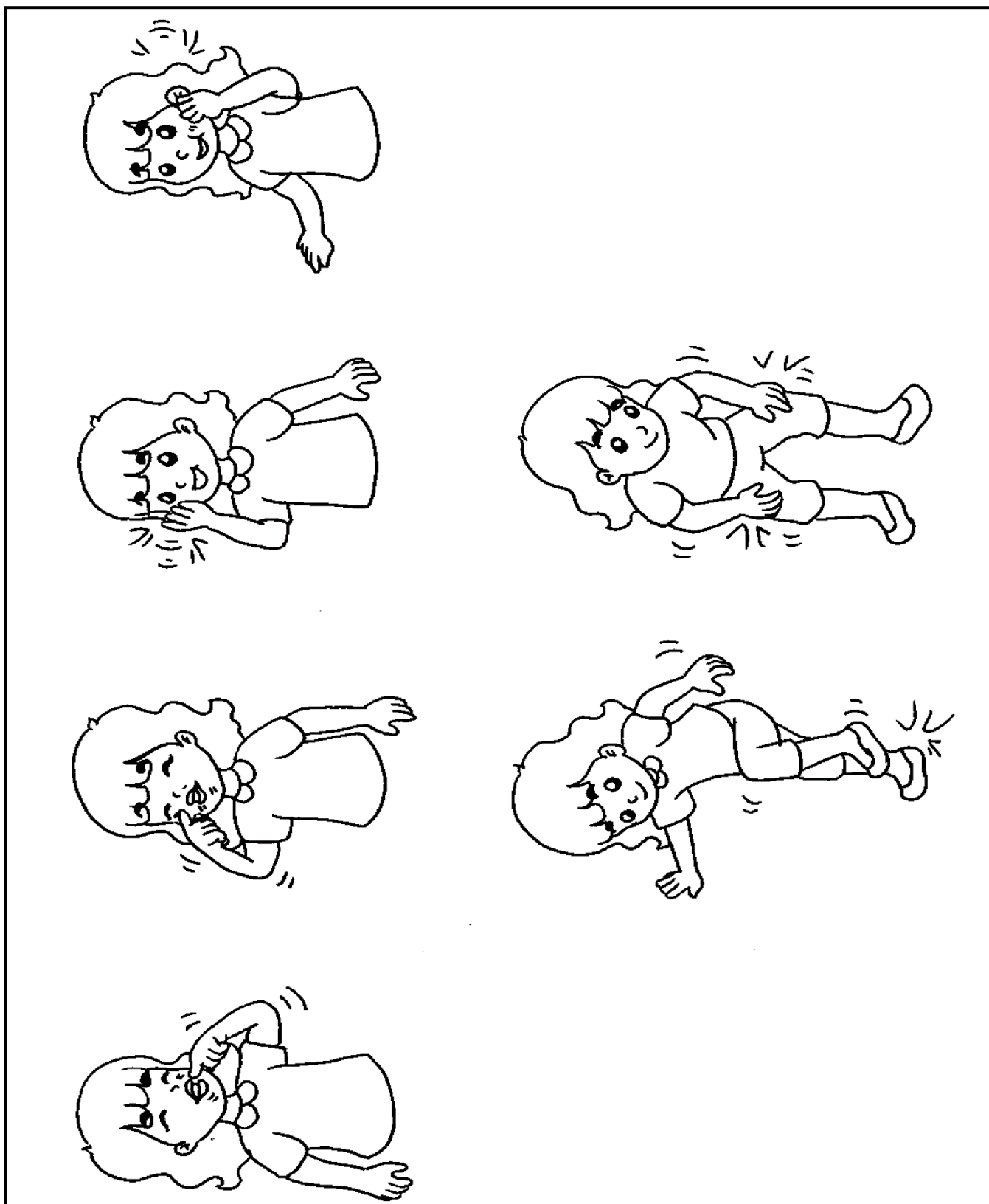

¡ANDO, ANDO RIMANDO - JUGANDO CON RIMAS!

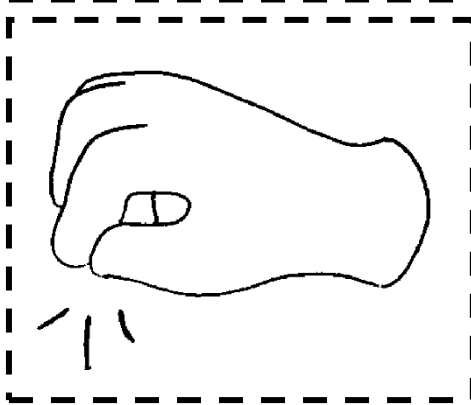
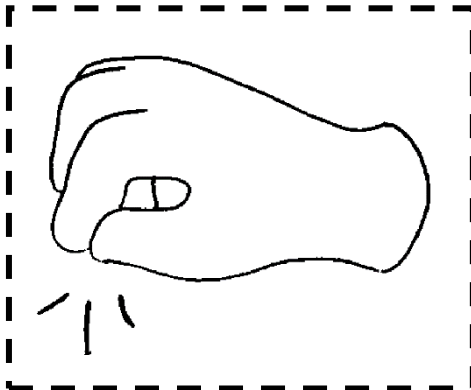

CHASQUIDOS

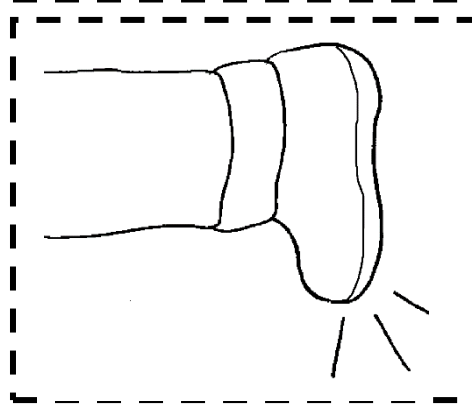
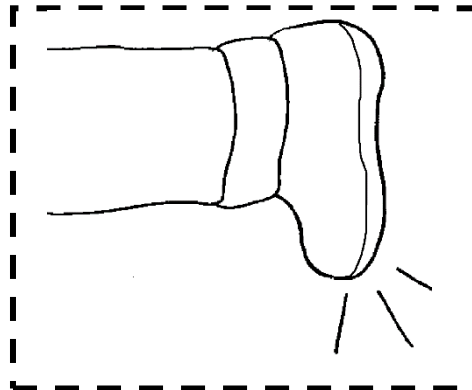

PIES

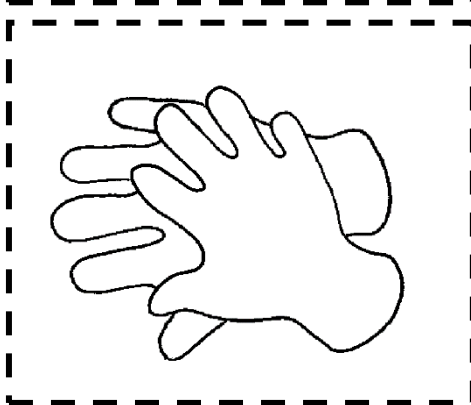
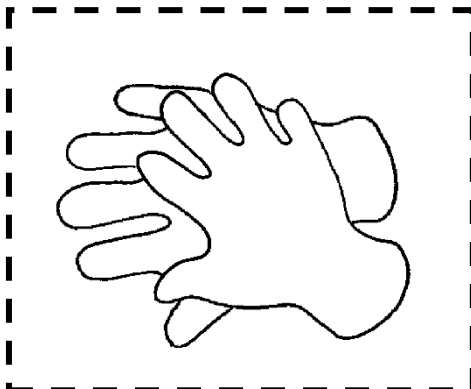

PALMADAS

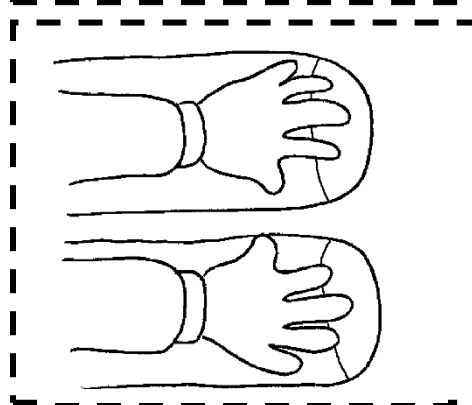
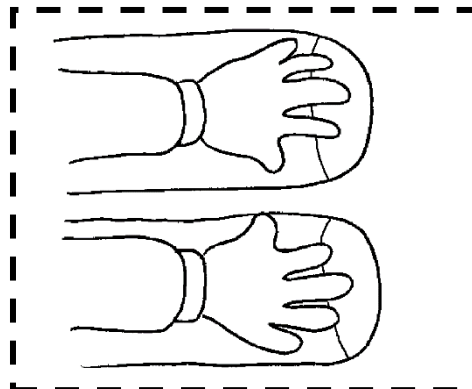

RODILLAS







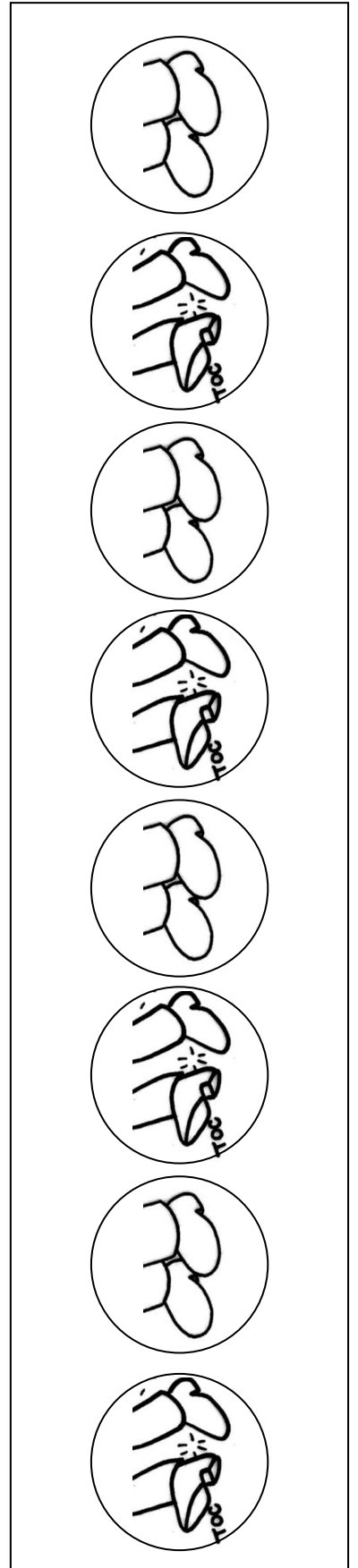
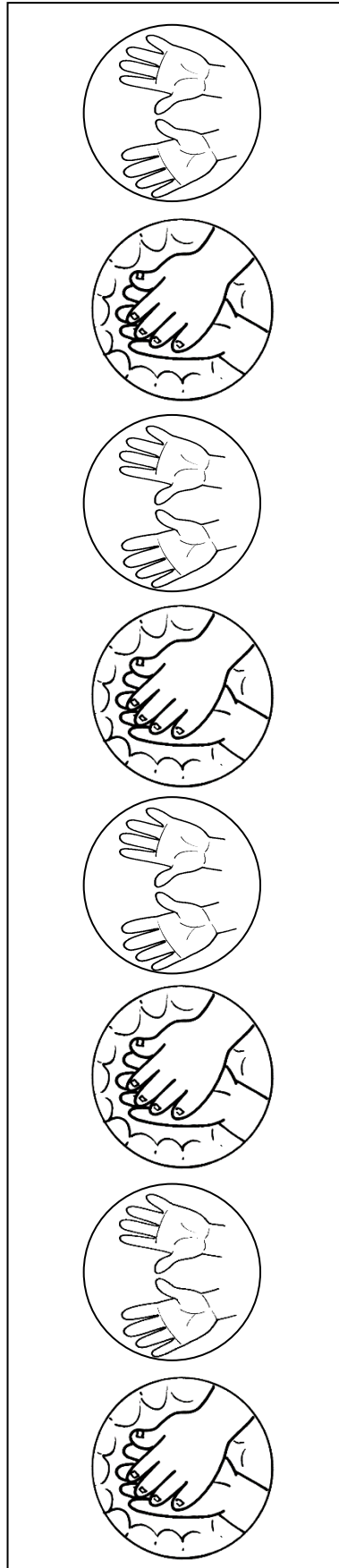
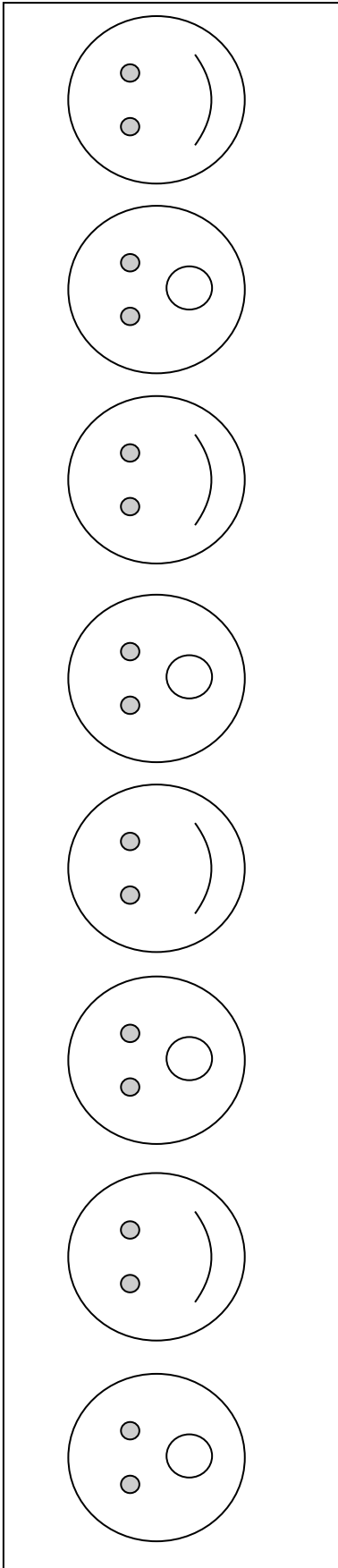

# RITMOGRAMAS



*Sigue cada pauta para vivenciar el pulso y silencio.*



# SIGUE MI RITMO

Reemplaza los símbolos por los sonidos que se indican y realízalos en grupo, luego en pareja.

 ■ ■ =	 ■ ■ =
	



**SESION N°09**  
**UN DIVERTIDO ESQUELETO – SISTEMA ÓSEO**

**1. DATOS INFORMATIVOS:**

INSTITUCIÓN EDUCATIVA INICIAL : N° 040 “NIÑO JESÚS”

DOCENTE : Kely Ruth Villareal Valentín



GRADO Y SECCIÓN : 5 años

**2. PRENDIZAJE ESPERADOS**

AREA / COMPETENCIA	CAPACIDAD	DESEMPEÑOS	CRITERIOS	INSTRUMENTO DE EVALUACION
<b>Comunicación:</b> <ul style="list-style-type: none"> <li>• Crea proyectos desde los lenguajes artísticos</li> </ul>	<ul style="list-style-type: none"> <li>• Explora y experimenta los lenguajes del arte.</li> <li>• Socializa sus procesos y proyectos artísticos.</li> </ul>	<ul style="list-style-type: none"> <li>• Explora de manera individual y/o grupal diversos materiales de acuerdo con sus necesidades e intereses. Descubre los efectos que se producen al combinar un material con otro.</li> <li>• Muestra y comenta de forma espontánea a compañeros y adultos de su entorno, lo que ha realizado, al jugar y crear proyectos a través de los lenguajes artísticos.</li> </ul>	<ul style="list-style-type: none"> <li>• Elabora un esqueleto utilizando material de reuso y explica a su familia cómo lo construyó y los materiales que utilizó.</li> </ul>	Observación Lista de cotejo Cuaderno de campo
<b>Ciencia y Tecnología</b> <ul style="list-style-type: none"> <li>• Indaga mediante métodos científicos para construir sus conocimientos</li> </ul>	<ul style="list-style-type: none"> <li>• Problematiza situaciones para hacer indagación.</li> <li>• Diseña estrategias para hacer indagación.</li> <li>• Genera y registra datos o información.</li> </ul>	<ul style="list-style-type: none"> <li>• Obtiene información sobre las características de los objetos, seres vivos, hecho y fenómenos de la naturaleza, y establece relaciones entre</li> </ul>	<ul style="list-style-type: none"> <li>• Identifica las características de su cuerpo al reconocer algunas partes internas (esqueleto) y las representa utilizando diferentes materiales.</li> </ul>	

	<ul style="list-style-type: none"> <li>• Analiza datos e información.</li> <li>• Evalúa y comunica el proceso y resultado de su indagación</li> </ul>	<p>ellos a través de la observación, experimentación y otras fuentes proporcionadas (libros, noticias, videos, imágenes, entrevistas).  Describe sus características, necesidades, funciones, relaciones o cambios en su apariencia física.</p>		
<b>ESTANDAR</b>	<ul style="list-style-type: none"> <li>• Crea proyectos artísticos al experimentar y manipular libremente diversos medios y materiales para descubrir sus propiedades expresivas. Explora los elementos básicos de los lenguajes del arte como el sonido, los colores y el movimiento. Explora sus propias ideas imaginativas que construye a partir de sus vivencias y las transforma en algo nuevo mediante el juego simbólico, el dibujo, la pintura, la construcción, la música y el movimiento creativo. Comparte espontáneamente sus experiencias y creaciones.</li> </ul>			
<b>PROPOSITO DE LA SESION</b>	<ul style="list-style-type: none"> <li>• Que las niñas y los niños reconozcan su sistema óseo como parte de las características físicas internas de su cuerpo y aprendan a cuidarlo a través de la práctica de hábitos saludables.</li> </ul>			
<b>EVIDENCIA DE APRENDIZAJE</b>	<ul style="list-style-type: none"> <li>• Reconoce el esqueleto como parte de su cuerpo.</li> <li>• Elabora un esqueleto articulado y lo decoran con la técnica del puntillismo</li> </ul>			
<b>VALOR</b>	<ul style="list-style-type: none"> <li>• Respeto por las diferencias.</li> <li>• Equidad en la enseñanza</li> </ul>			

### 3. DESARROLLO DE LA

MOMENTOS	DESARROLLO DE LA ESTRATEGIA	RECURSOS
RUTINAS	<b>ACTIVIDADES PERMANENTES DE ENTRADA:</b> <ul style="list-style-type: none"> <li>- Acciones de rutina</li> </ul>	
INICIO	<b>PRESENTACIÓN:</b> <ul style="list-style-type: none"> <li>- Se pregunta a los niños ¿Qué crees que hay dentro de tu cuerpo? ¿Por qué puedes moverte? ¿Qué hay en las partes duras del cuerpo? ¿Qué son los huesos? ¿Cómo se llama cuando están juntos en el cuerpo? Los niños responden.</li> <li>- Presentamos el propósito de aprendizaje diciéndoles que hoy elaborarán un esqueleto y conocerán sobre el sistema óseo de su cuerpo y aprenderán a cuidarlo.</li> </ul>	
DESARROLLO	<b>APLICACIÓN DE LA ESTRATEGIA:</b> <p><b>ANTES DE LA ACTIVIDAD:</b></p> <ul style="list-style-type: none"> <li>- Solicitamos preparar tubos de papel higiénico y papel toalla. Si no los tuvieran elabóralos de cartulina procurando que sean de los mismos tamaños.</li> <li>- Pedir una radiografía o imagen de un hueso roto.</li> </ul> <p><b>DESARROLLO DE LA ACTIVIDAD:</b></p> <ul style="list-style-type: none"> <li>- Motivamos a los niños a bailar la canción “El baile del esqueleto”:</li> </ul>  <ul style="list-style-type: none"> <li>- Después de cantar, preguntamos ¿Cómo se llama la canción? ¿Cómo son los esqueletos? ¿De qué están hechos? ¿Tienes un esqueleto? Escucha sus respuestas.</li> <li>- Comentamos que hoy a elaborar un esqueleto armable y conoceremos por qué es que está en nuestro cuerpo.</li> <li>- Decimos que primero aprenderemos sobre nuestro esqueleto y los motivamos a ver el video “El sistema óseo para niños”:</li> </ul>  <ul style="list-style-type: none"> <li>- Después de ver el video, preguntamos ¿Los huesos son importantes, por qué? ¿Los huesos crecen? ¿Qué necesitan para estar crecer y estar fuertes? Escucha sus respuestas.</li> </ul>	<p>Canción</p> <p><a href="https://www.youtube.com/watch?v=b96j0pV0KgA">https://www.youtube.com/watch?v=b96j0pV0KgA</a></p> <p>Video</p>

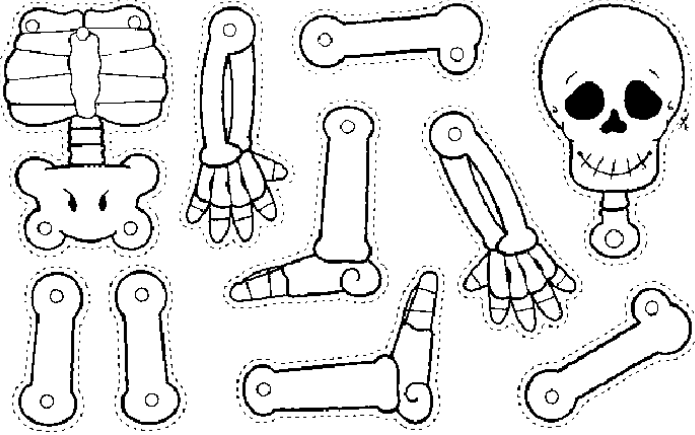
	<ul style="list-style-type: none"> <li>- Comentamos que el sistema óseo o esqueleto está en la parte de adentro de nuestro cuerpo y que no podemos verlo, pero si podemos sentirlo.</li> <li>- Invitamos a los niños a tocar su cuerpo para buscar en qué partes tiene huesos.</li> <li>- Los niños experimentan con su cuerpo y nombran en qué partes pueden sentirlos.</li> <li>- Motivamos a los niños a elaborar un esqueleto armable.</li> <li>- Proporcionamos los materiales con los que trabajarán.</li> <li>- Siguen la secuencia para el armado: <ul style="list-style-type: none"> <li>• Pegan la ficha sobre una cartulina para darle resistencia. Recortan las piezas.</li> <li>• Pintan el esqueleto con la técnica del puntillismo.</li> <li>• Nombran las partes del esqueleto que armarán.</li> <li>• Con un punzón, abren orificios en las zonas marcadas.</li> <li>• Unen las piezas utilizando chinchas de 2 patitas.</li> </ul> </li> </ul>  <ul style="list-style-type: none"> <li>- Para finalizar hacen bailar a sus esqueletos la canción de inicio.</li> </ul>	<p><a href="https://www.youtube.com/watch?v=VA86CPzbQ6c">https://www.youtube.com/watch?v=VA86CPzbQ6c</a></p> <p>Cuerpo</p> <p>Ficha</p> <p>Plumones</p> <p>Chinchas de 2 patitas</p>
<b>CIERRE</b>	<p><b>REFLEXIONAMOS SOBRE EL APRENDIZAJE:</b></p> <ul style="list-style-type: none"> <li>• <b>Metacognición:</b> ¿Qué aprendí hoy sobre mí? ¿Tuve alguna dificultad? ¿Cómo la superé? ¿En qué me servirá lo aprendido hoy?</li> <li>• <b>Autoevaluación:</b> ¿Participo en todo momento con mis ideas? ¿Cumplí con el desarrollo de las actividades propuesta? ¿Respeto los acuerdos de convivencia?</li> <li>• <b>Retroalimentación:</b> Decimos a los niños que hoy reconocieron en el esqueleto armable que elaboraron su sistema óseo, así como los cuidados que debemos tener con nuestros huesos y aplicaron la técnica del puntillismo.</li> </ul>	
<b>RUTINAS</b>	<p><b>ACTIVIDADES PERMANENTES DE SALIDA:</b></p> <ul style="list-style-type: none"> <li>- Acciones de rutina.</li> </ul>	

#### 4. INSTRUMENTO DE EVALUACIÓN

### LISTA DE COTEJO CON MAPA DE COLOR

- **Experiencia de Aprendizaje:** CONOZCO Y CUIDO MI CUERPO CON BUENOS HÁBITOS
- **Docente:** Kely Ruth Villareal Valentín
- **Aula:** 5 años
- **Fecha:** 20 de abril del 2023

<b>SESIÓN APRENDIZAJE</b>	<b>DE</b>	UN DIVERTIDO ESQUELETO		
<b>ÁREA</b>		<ul style="list-style-type: none"> <li>• Comunicación</li> <li>• Ciencia y Tecnología</li> </ul>		
<b>COMPETENCIA CAPACIDAD</b>	<b>/</b>	<b>CREA PROYECTOS DESDE LOS LENGUAJES ARTÍSTICOS</b> <ul style="list-style-type: none"> <li>• Explora y experimenta los lenguajes del arte.</li> </ul> <b>INDAGA MEDIANTE MÉTODOS CIENTÍFICOS PARA CONSTRUIR SUS CONOCIMIENTOS</b> <ul style="list-style-type: none"> <li>• Reconoce y registra información sobre las características de su cuerpo y comunica sus descubrimientos</li> </ul>		
<b>CRITERIO EVALUACIÓN</b>	<b>DE</b>	<ul style="list-style-type: none"> <li>• Elabora un esqueleto utilizando material de reúso y explica a su familia cómo lo construyó y los materiales que utilizó.</li> <li>• Identifica las características de su cuerpo al reconocer algunas partes internas (esqueleto) y las representa utilizando diferentes materiales.</li> </ul>		
<b>ESTUDIANTES</b>		<b>LOGRO</b>	<b>PROCESO</b>	<b>INICIO</b>
1	Alarcón Laurencio Marycruz			
2	Encarnación Florido Jhon Alexander			
3	Encarnacion Zúñiga Jhon Clenen			
4	Espinoza Lino Deivis Yorch			
5	Garay Rojas Liz Marilú			
6	León Daza Yandi Samanta			
7	Salazar Cántaro Rómulo			
8	Gonzales Espinoza Nildred Mikeyla			
9	Puri Rojas Genesis Nicool			
10	Retis Ponce Yadith Priscila			
11	Alarcon Laurencio Nayely			
12	Carlos Eduardo Belisario Miyagui			
13	Damacio Encarnacion Norma			

## CUADERNO DE CAMPO

- **Experiencia de Aprendizaje:** CONOZCO Y CUIDO MI CUERPO CON BUENOS HÁBITOS
- **Docente:** Kely Ruth Villareal Valentín
- **Aula:** 5 años
- **Fecha:** 20 de abril del 2023

<b>SESIÓN APRENDIZAJE</b>	<b>DE</b>	UN DIVERTIDO ESQUELETO
<b>ÁREA</b>		<ul style="list-style-type: none"> <li>• Comunicación</li> <li>• Ciencia y Tecnología</li> </ul>
<b>COMPETENCIA CAPACIDAD</b>	<b>/</b>	<p><b>CREA PROYECTOS DESDE LOS LENGUAJES ARTÍSTICOS</b></p> <ul style="list-style-type: none"> <li>• Explora y experimenta los lenguajes del arte.</li> </ul> <p><b>INDAGA MEDIANTE MÉTODOS CIENTÍFICOS PARA CONSTRUIR SUS CONOCIMIENTOS</b></p> <ul style="list-style-type: none"> <li>• Reconoce y registra información sobre las características de su cuerpo y comunica sus descubrimientos</li> </ul>
<b>CRITERIO EVALUACIÓN</b>	<b>DE</b>	<ul style="list-style-type: none"> <li>• Elabora un esqueleto utilizando material de reúso y explica a su familia cómo lo construyó y los materiales que utilizó.</li> <li>• Identifica las características de su cuerpo al reconocer algunas partes internas (esqueleto) y las representa utilizando diferentes materiales.</li> </ul>
<b>ESTUDIANTE</b>		<b>EVIDENCIA</b>
<b>INTERPRETACIÓN EN RELACION AL DESEMPEÑO:</b>		
<b>REFLEXIÓN DOCENTE EN RELACIÓN A LA ACTIVIDAD.</b>		





## ESQUELETO ARMABLE

*Colorea con la técnica del puntillismo cada pieza del esqueleto y luego pega la ficha en una cartulina.*

*Recorta las piezas y arma tu esqueleto con chinchas de dos patitas.*

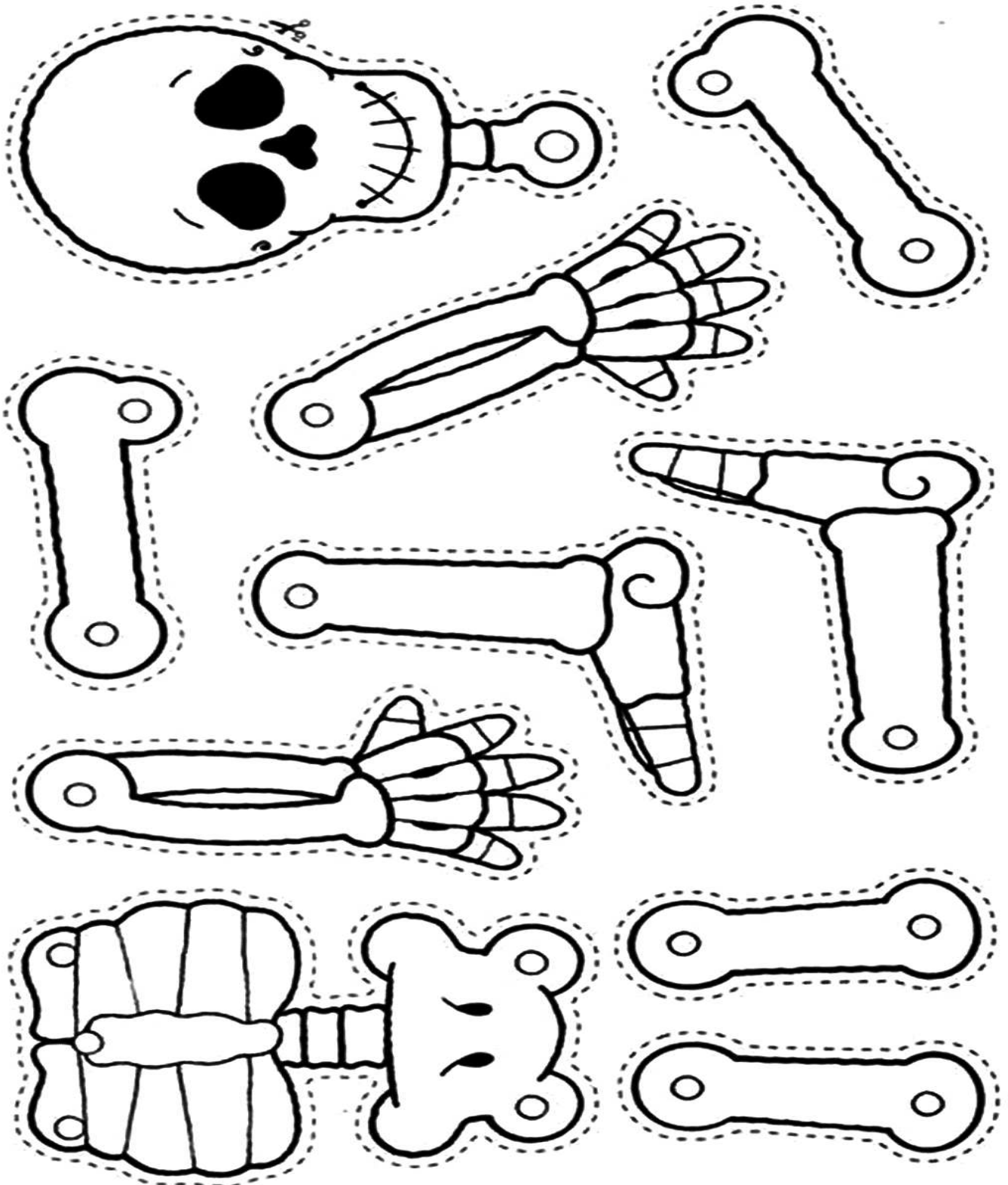

## ESQUELETO ARMABLE

*Colorea las piezas, luego pega la ficha sobre una cartulina.*

*Recorta y perfora los huequillo con un punzón, luego une las piezas con chinchas de 2 patitas y diviértete.*



## ESQUELETO ARMABLE

*Colorea las piezas, luego pega la ficha sobre una cartulina.*

*Recorta y perfora los huequillo con un punzón, luego une las piezas con chinchas de 2 patitas y diviértete.*



## ¿QUÉ SOSTIENE MI CUERPO?

Completo con ayuda la información.

Colorea el esqueleto.

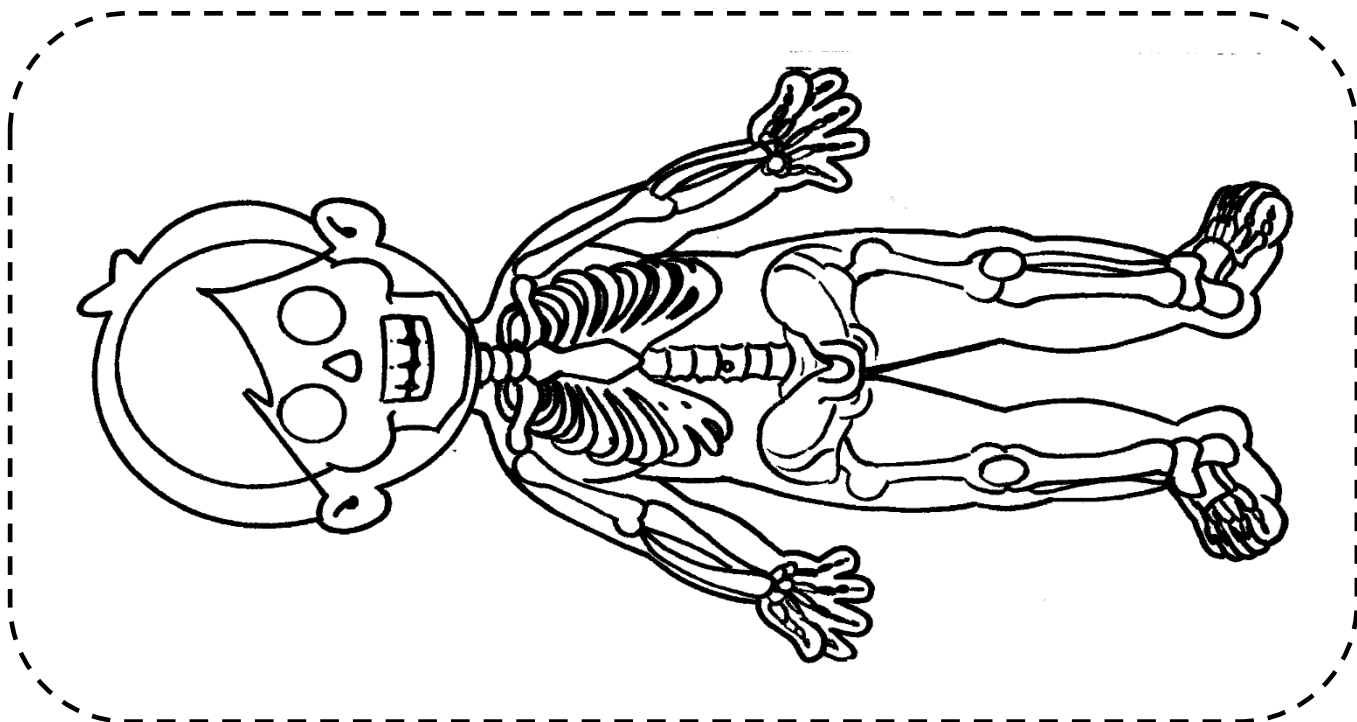

**Mi sistema**

**OSEO**

Mi esqueleto le da a

Mi cuerpo \_\_\_\_\_  
(dureza)

y \_\_\_\_\_ mis  
(protege)

órganos.

En mi cuerpo hay \_\_\_\_\_  
(muchos)

**huesos.**

## MI SISTEMA ÓSEO

Ubica el sistema óseo y coloréalo. Dibuja una cara feliz en los alimentos que ayudan a fortalecer nuestros huesos y una cara triste en los alimentos que nos causan daño.

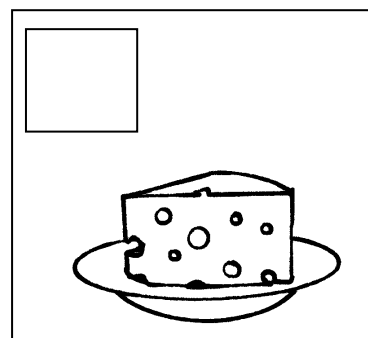
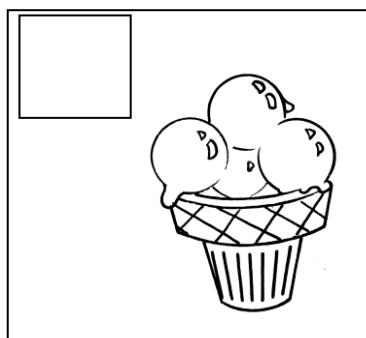
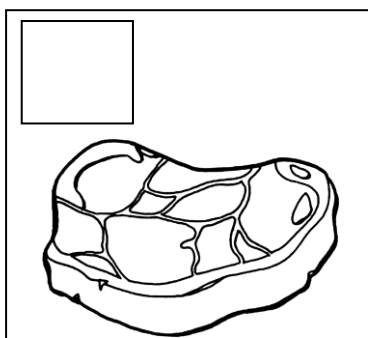
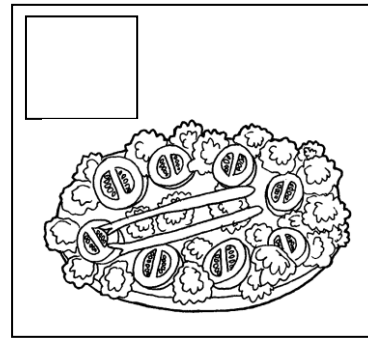
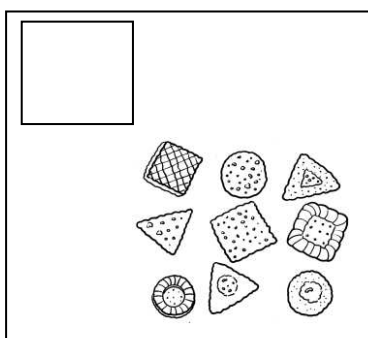
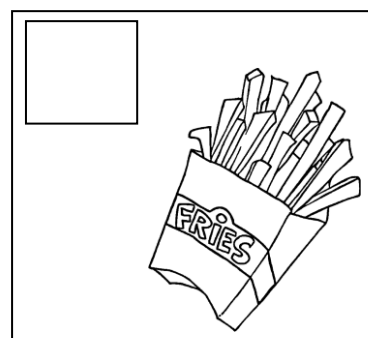
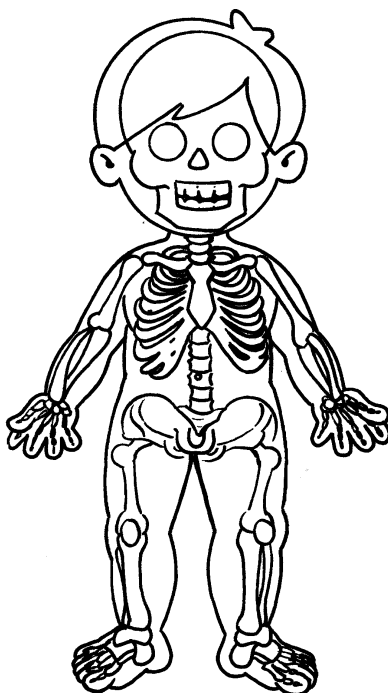
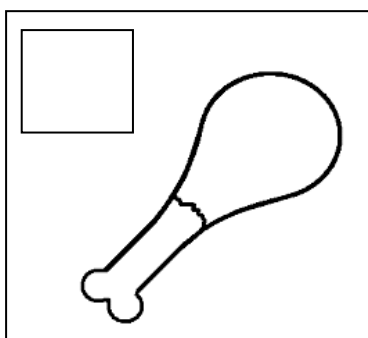
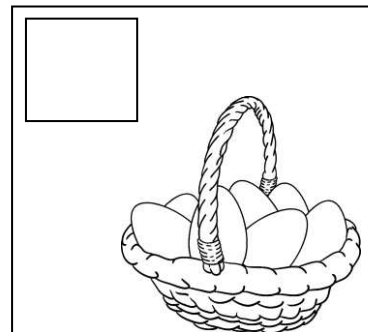
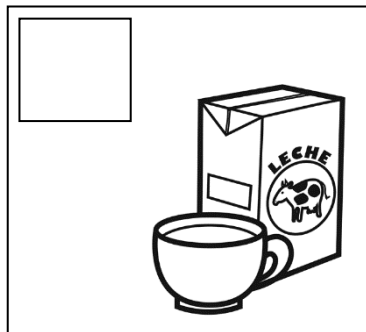
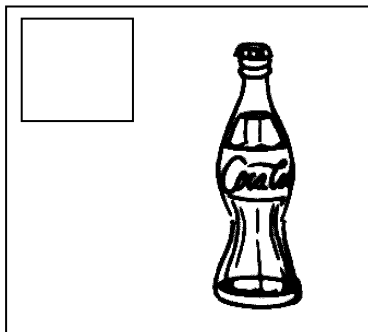

# MI SISTEMA ÓSEO

El esqueleto es un conjunto de huesos que sostienen los músculos y órganos para lograr el movimiento de nuestro cuerpo.



Pegar

El cráneo es un conjunto de huesos de la cabeza y es como un casco para el cerebro al cual protege.

Pegar

Las costillas son unos huesitos largos que rodean el corazón y pulmones.

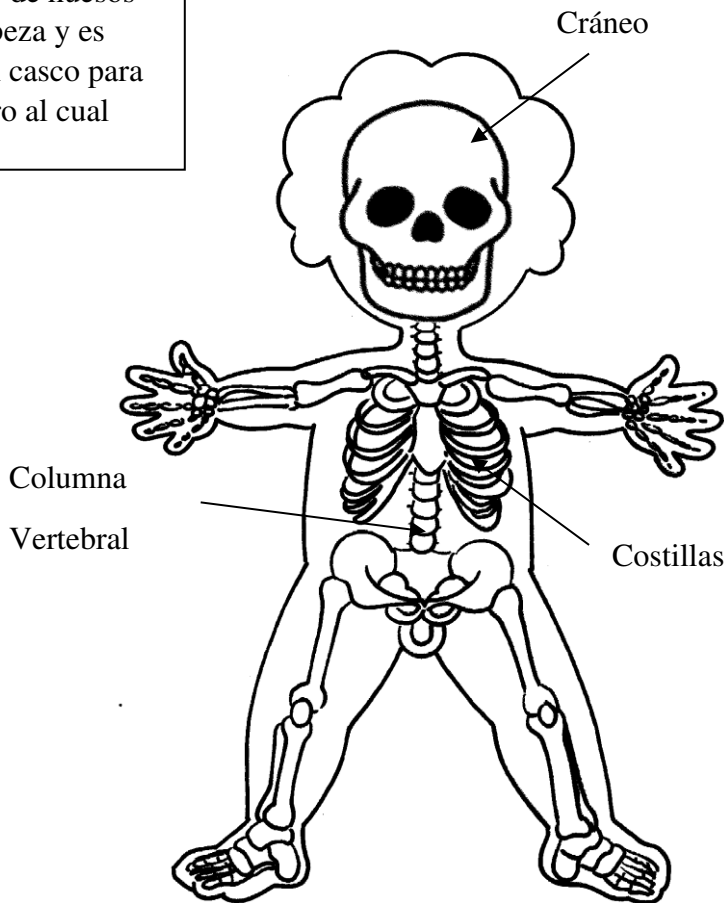

Pegar

El eje central del esqueleto es la columna vertebral gracias a ella podemos sostenernos.

Pegar

En la leche y huevos se encuentra el calcio que necesitan nuestros huesos para estar muy fuertes.

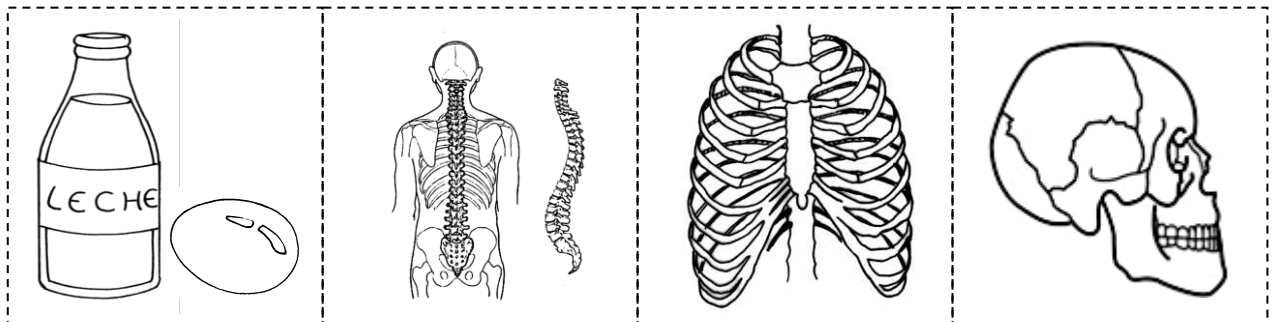

*Observa, comenta e identifica los huesos del esqueleto humano. Recorta las figuras y pégalas en los espacios que corresponden.*



## SESION N°10

### EXPRESO MIS EMOCIONES

#### 1. DATOS INFORMATIVOS:

**INSTITUCIÓN EDUCATIVA INICIAL : N° 040 “NIÑO JESÚS”**

**DOCENTE : Kely Ruth Villareal Valentín**



**GRADO Y SECCIÓN : 5 años**

#### 2. PRENDIZAJE ESPERADOS

AREA / COMPETENCIA	CAPACIDAD	DESEMPEÑOS	CRITERIOS	INSTRUMENTO DE EVALUACION
<b>Personal Social</b> • Construye su identidad	<ul style="list-style-type: none"> <li>• Se valora a sí mismo.</li> </ul>	<ul style="list-style-type: none"> <li>• Reconoce sus intereses, preferencias, características físicas y cualidades las diferencia de las de los otros a través de palabras o acciones</li> </ul>	<ul style="list-style-type: none"> <li>• Reconoce sus emociones, así como las causas que las originan, y las comunica a través de palabras, acciones, gestos o movimientos.</li> </ul>	Observación Lista de cotejo Cuaderno de campo
<b>Comunicación</b> • Crea proyectos desde los lenguajes artísticos	<ul style="list-style-type: none"> <li>• Explora y experimenta los lenguajes del arte.</li> <li>• Aplica procesos creativos.</li> <li>• Socializa sus procesos y proyectos</li> </ul>	<ul style="list-style-type: none"> <li>• Representa ideas acerca de sus vivencias personales usando diferentes lenguajes artísticos.</li> </ul>	<ul style="list-style-type: none"> <li>• Representa sus ideas y emociones a través de diferentes lenguajes artísticos, como el dibujo, la pintura, el movimiento, la música, etc.</li> </ul>	
<b>ESTANDAR</b>	<ul style="list-style-type: none"> <li>• Construye su identidad al tomar conciencia de los aspectos que lo hacen único Se identifica en algunas de sus características físicas, así como sus cualidades e intereses, gustos y preferencias. Se siente miembro de su familia y del grupo de aula al que pertenece. Practica hábitos saludables. Actúa de manera autónoma en las actividades que realiza y es capaz de tomar decisiones, desde sus posibilidades y considerando a los demás. Expresa sus emociones e identifica el que las originan. Busca y acepta la compañía de un adulto significativo que lo hacen sentir vulnerable, inseguro, con ira, triste o alegre.</li> </ul>			
<b>PROPOSITO DE LA SESION</b>	<ul style="list-style-type: none"> <li>• Que las niñas y los niños expresen lo que saben y las ideas que tienen acerca de las emociones e identificar las situaciones que les hace sentir una determinada emoción.</li> </ul>			
<b>EVIDENCIA DE APRENDIZAJE</b>	<ul style="list-style-type: none"> <li>• Reconocen y validan sus emociones: miedo, enojo, alegría, tristeza.</li> <li>• Elaboran globos mágicos para calmar emociones</li> </ul>			
<b>VALOR</b>	<ul style="list-style-type: none"> <li>• Respeto por las diferencias.</li> <li>• Equidad en la enseñanza</li> </ul>			



### 3. DESARROLLO DE LA

MOMENTOS	DESARROLLO DE LA ESTRATEGIA	RECURSOS
<b>RUTINAS</b>	<b>ACTIVIDADES PERMANENTES DE ENTRADA:</b> <ul style="list-style-type: none"> <li>- Acciones de rutina</li> </ul>	
<b>INICIO</b>	<b>PRESENTACIÓN:</b> <ul style="list-style-type: none"> <li>- Motivamos a los niños a escuchar la canción “Siento una emoción”:</li> </ul>  <ul style="list-style-type: none"> <li>- Después de escuchar la canción, preguntamos ¿Sobre qué trató la canción? ¿Qué emociones escuchaste? ¿Cuál de ellas es la que menos te agrada sentir? Escuchamos sus respuestas</li> <li>- Se pregunta a los niños ¿Cómo te sientes hoy? ¿Cómo te sientes cuando algo te gusta mucho? ¿Si te pasa algo malo, cómo te sientes? ¿Sabe cómo expresar tus emociones? ¿Cómo se llaman las emociones que sientes? Los niños responden.</li> <li>- Presentamos el propósito de aprendizaje diciéndoles que hoy aprenderán a reconocer sus emociones y a expresarlas.</li> </ul>	Canción <a href="https://www.youtube.com/watch?v=ujo2b87kcli">https://www.youtube.com/watch?v=ujo2b87kcli</a>
<b>DESARROLLO</b>	<b>APLICACIÓN DE LA ESTRATEGIA:</b> <p><b>ANTES DE LA ACTIVIDAD:</b></p> <ul style="list-style-type: none"> <li>- Con ayuda de los padres de familia se solicitan los materiales para realizar la actividad:</li> </ul>  <p><b>DESARROLLO DE LA ACTIVIDAD:</b></p> <ul style="list-style-type: none"> <li>- Invitamos a los niños a ver el cuento “El monstruo de colores”. Obsérvenlo y escúchenlo con atención.</li> </ul>	



- Después de ver el cuento, animamos a los niños a conversar sobre lo que observaron y escucharon del cuento. Podemos preguntarles ¿Qué ocurría con el monstruo al inicio del cuento?, ¿Por qué crees que tenía muchos colores? ¿Cómo ayudó la niña al monstruo?, ¿qué emociones sentía el monstruo? ¿De qué color son las emociones? Los niños responden.
- Recordamos algunas emociones que observaron en el cuento y comentamos algunos momentos de nuestra vida en los que hayamos sentido algunas de las emociones como las que sintió el monstruo.
- Podemos decirles, por ejemplo: “Una vez me sentí tan alegre, que quise compartir mi alegría con los demás. Incluso, me dieron ganas de saltar y bailar”.
- Luego, preguntamos ¿Qué te ocurre a ti cuando estás alegre?, ¿qué otras emociones has sentido?, ¿qué emoción sientes ahora? Escuchamos sus respuestas.
- Dialogamos sobre estas emociones y pedimos que los niños nos mencionen todas las emociones que han sentido y que conocen. En una hoja de papel de reúso anotamos todas las emociones que mencionen los niños.

## Cuento

<https://www.youtube.com/watch?v=Xw8HCNQeWyU>

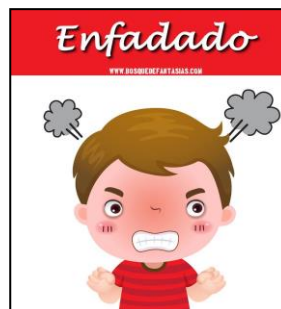

- Escribimos el nombre de las emociones que mencionaron en tarjetas de cartulina o cartón de reúso. Después, proponemos pintar el nombre de

cada emoción con un color diferente. Por ejemplo: ¿Qué color podría tener la... (nombramos una emoción: alegría, tristeza, etc.)? Enseñada, pintan la tarjeta de acuerdo al color elegido.



- Al terminar, leemos junto con los niños las tarjetas y nombran el color de cada emoción, por ejemplo: “La alegría es amarilla”, “El enojo es rojo”, etc.
- Nombran en cada emoción las cosas que los hacen sentir así, por ejemplo, cuando sienten miedo, tristeza, etc.
- Decimos a los niños que las emociones son la expresión de lo que nuestro cuerpo y mente sienten, por eso algunas de ellas no se sienten bien porque nos hacen sentir mal y otras nos hacen sentir bien cuando por ejemplo nos pasa algo agradable o que nos gusta.
- Preguntamos ¿Está bien sentir enojo, miedo? ¿Por qué? Los niños expresan sus pareceres.
- Comentamos que todas las emociones son válidas, solo que cuando las sentimos muy intensas necesitamos calmarlas para que volvamos a sentirnos tranquilos.
- Preguntamos ¿Qué podemos hacer para calmar aquellas emociones que no nos hacen sentir bien? Escuchamos sus respuestas.
- Proponemos a los niños elaborar globos mágicos para calmar las emociones cuando las sentimos muy fuertes o intensas.
- Pedimos a los niños que saquen los materiales que trajeron de casa.
- Los niños siguen la secuencia para elaborar los globos mágicos:

**Globos con harina:**



Papel  
Plumones

Tarjetas

### Globos con gel:



- Para terminar, decoran los globos con caritas y pelo para que los niños puedan utilizarlos con confianza.



- Finalmente, cuando ya tengan los globos, los invitamos a jugar con ellos y recordarles que cuando sientan una emoción muy intensa, ya saben qué van a utilizar para calmarse.



Globos de colores  
Embudo  
Arroz  
Botella de agua  
pequeña vacía  
Harina  
Sal  
Plastilina  
Bolas de gel  
Recipientes  
varios  
Cucharas

<b>CIERRE</b>	<p><b>REFLEXIONAMOS SOBRE EL APRENDIZAJE:</b></p> <ul style="list-style-type: none"> <li>• <b>Metacognición:</b> ¿Qué aprendí hoy sobre mí? ¿Tuve alguna dificultad? ¿Cómo la superé? ¿En qué me servirá lo aprendido hoy?</li> <li>• <b>Autoevaluación:</b> ¿Participo en todo momento con mis ideas? ¿Cumplí con el desarrollo de las actividades propuesta? ¿Respete los acuerdos de convivencia?</li> <li>• <b>Retroalimentación:</b> Decimos que a todos nos gusta leer cuentos, historias, porque nos hacen sentir diferentes emociones y hoy con la historia que leímos, aprendimos que es importante expresar cómo nos sentimos, pero sobre todo cómo es que queremos que nos ayuden cuando sentimos una emoción que no nos gusta</li> </ul>	
<b>RUTINAS</b>	<p><b>ACTIVIDADES DE SALIDA:</b></p> <ul style="list-style-type: none"> <li>- Acciones de rutina</li> </ul>	

#### 4. INSTRUMENTO DE EVALUACIÓN

### LISTA DE COTEJO CON MAPA DE COLOR

- **Experiencia de Aprendizaje:** CONOZCO Y CUIDO MI CUERPO CON BUENOS HÁBITOS
- **Docente:**
- **Aula:** 5 años
- **Fecha:** 21 de abril del 2022

<b>SESIÓN DE APRENDIZAJE</b>	EXPRESO MIS EMOCIONES			
<b>ÁREA</b>	Personal Social			
<b>COMPETENCIA / CAPACIDAD</b>	<b>CONSTRUYE SU IDENTIDAD</b> <ul style="list-style-type: none"> <li>• Se valora a sí mismo</li> </ul> <b>CREA PROYECTOS DESDE LOS LENGUAJES ARTÍSTICOS</b> <ul style="list-style-type: none"> <li>• Explora y experimenta los lenguajes del arte</li> </ul>			
<b>CRITERIO DE EVALUACIÓN</b>	<ul style="list-style-type: none"> <li>• Reconoce sus emociones, así como las causas que las originan, y las comunica a través de palabras, acciones, gestos o movimientos.</li> <li>• Representa sus ideas y emociones a través de diferentes lenguajes artísticos, como el dibujo, la pintura, el movimiento, la música, etc.</li> </ul>			
<b>ESTUDIANTES</b>	<b>LOGRO</b>	<b>PROCESO</b>	<b>INICIO</b>	
1   Alarcón Laurencio Marycruz				
2   Encarnación Florido Jhon Alexander				
3   Encarnacion Zúñiga Jhon Clenen				
4   Espinoza Lino Deivis Yorch				
5   Garay Rojas Liz Marilú				
6   León Daza Yandi Samanta				
7   Salazar Cántaro Rómulo				
8   Gonzales Espinoza Nildred Mikeyla				
9   Puri Rojas Genesis Nicool				
10   Retis Ponce Yadith Priscila				
11   Alarcon Laurencio Nayely				
12   Carlos Eduardo Belisario Miyagui				
13   Damacio Encarnacion Norma				

