

---

UNIVERSIDAD CATÓLICA LOS ÁNGELES  
CHIMBOTE

## **ESCUELA DE POSGRADO**

**MEJORA EN LOS NIVELES DE COMPRENSIÓN LECTORA DE  
LOS ALUMNOS DEL SEXTO GRADO DE EDUCACIÓN  
PRIMARIA DE LA INSTITUCIÓN EDUCATIVA “SAN RAMÓN”  
PROVINCIA DE HUAMANGA – AYACUCHO MEDIANTE  
ESTRATEGIAS DE LECTURAS - 2013”**

**Tesis para optar el Grado Académico de Maestro en Educación  
con Mención en Docencia, Currículo e Investigación**

**Autor:**

Abog. ARTEMIO CORDERO HUAMANÍ

**Asesora:**

Dra. LUCY MERCEDES SÁNCHEZ PINEDO

Ayacucho–

Perú 2014

## **JURADO EVALUADOR**

**“MEJORA EN LOS NIVELES DE COMPRENSIÓN LECTORA DE LOS  
ALUMNOS DEL SEXTO GRADO DE EDUCACIÓN PRIMARIA DE LA  
INSTITUCIÓN EDUCATIVA “SAN RAMÓN” PROVINCIA DE HUAMANGA  
- AYACUCHO MEDIANTE ESTRATEGIAS DE LECTURAS - 2013”**

Presentado por el Abog. ARTEMIO CORDERO HUAMANÍ

Asesora: Dra. Lucy Mercedes SÁNCHEZ PINEDO

---

Dra. Cecilia Vásquez Mondragón  
Presidente

---

Mag. Amadeo Amaya Saucedo  
Secretario

---

RP. Dr. Juan Roger Rodríguez Ruiz  
Miembro

## **AGRADECIMIENTO**

TODOS LOS SERES MAS QUERIDOS, QUE ME RODEAN Y ME DAN UN  
APOYO INCONDICIONAL PARA CONTINUAR MIS ESTUDIOS Y  
ALCANZAR MIS METAS.

Artemio

## **DEDICATORIA**

Con mucho cariño a mis padres, hermanos e hijos por su colaboración en terminar el presente trabajo de investigación.

## RESUMEN

El presente trabajo de investigación descriptivo – correlacional tiene como propósito principal de describir las variables, estrategias didácticas y logros de aprendizaje.

Asimismo, pretende establecer la relación que existe entre ellas, sin precisar sentido de causalidad, ni pretender analizar relaciones de causalidad. Este trabajo de investigación se titula: “Mejora en los Niveles de Comprensión Lectora de los alumnos del 6to grado de educación primaria de la Institución Educativa Público “San Ramón” de la provincia de Huamanga, Ayacucho, Mediante Estrategias de Lectura, del año 2013”, es de gran importancia porque ha permitido determinar los niveles de estrategia de comprensión lectora, el rendimiento escolar de la variable de estudio.

Dicha investigación se llevó a cabo con alumnos del 6to grado de educación primaria de la Institución Educativa Público “San Ramón”, de la provincia de Huamanga, Departamento de Ayacucho; llegándose a contrastar la hipótesis formulada, a partir del análisis y discusión de resultados, que existe una influencia de las estrategias de comprensión lectora en el rendimiento escolar, determinando que a mayor empleo de estrategias de comprensión lectora, mayor será el rendimiento escolar de los sujetos estudiados.

**Palabras clave:** comprensión lectora, estrategias de lectura.

## ABSTRACT

The present work of investigation, titleholder: “Strategies of reading understanding to improve the scholastic yield of the students of 6to degree of primary of the I.E.” Holy Lieutenant “San Ramón”, of the city of Ayacucho, 2013”, is of great importance because he has allowed to determine the levels of strategy of reading understanding, the scholastic yield of the study variable.

This investigation carried out with students of 6to degree of primary of the I.E.Holy Lieutenant “San Ramón”, of the city of Ayacucho, arriving itself to resist the formulated hypothesis, from the analysis and discussion of results, that an influence of the strategies of reading understanding in the scholastic yield exists, determining that to greater use of strategies of reading, greater understanding it will be the scholastic yield of the studied subjects.

**Keywords:** reading comprehension, reading strategies.

## CONTENIDO

JURADO EVALUADOR.....	ii
AGRADECIMIENTO.....	iii
DEDICATORIA.....	iv
RESUMEN.....	v
ABSTRACT.....	vi
CONTENIDO.....	vii
I. PLANTEAMIENTO DEL ESTUDIO.....	1
I.1. Introducción.....	1
I.2. Formulación del Problema y Justificación del estudio.....	1
I.2.1. Formulación del Problema.....	1
I.2.2. Justificación de la investigación.....	3
I.3. Antecedentes relacionados con el tema.....	4
I.4. Objetivo General y Objetivos específicos.....	7
I.4.1. Objetivo General.....	7
II. MARCO TEÓRICO.....	8
II.1. Bases teóricas relacionadas con el estudio.....	8
II.2. Definición de términos usados.....	9
II.2.1. Concepto de Lectura ¿Qué es lectura?.....	9
II.2.2. La lectura, ¿para qué?.....	11
II.2.3. Componentes de la lectura.....	11
II.2.4. Clases de lectura.....	12
II.2.5. El Proceso Lector.....	13
II.2.6. Habilidades de comprensión.....	16
II.2.7. Estrategias de comprensión lectora.....	19
II.2.8. La conversación sobre el texto: cómo ayudar a los estudiantes a transferir información a partir de los textos.....	21

II.2.9. Estrategias para desarrollar la comprensión de textos.....	22
II.2.10. Investigación - pensamiento dirigido.....	25
II.2.11. Estrategias con el periódico.....	26
II.2.12. Importancia de la comprensión lectora.....	27
II.2.13. Rendimiento Escolar.....	28
II.3. Hipótesis.....	31
II.3.1. Hipótesis general.....	31
II.4. Variables.....	31
III. METODOLOGÍA.....	33
III.1. Diseño de la investigación.....	33
III.2. Población y muestra.....	33
III.2.1. Población.....	33
III.2.2. Muestra.....	34
III.3. Técnicas e instrumentos.....	34
III.3.1. Técnicas.....	34
III.3.2. Instrumentos.....	34
III.3.3. Plan de análisis de los datos.....	34
III.3.4. Factores que determinan el rendimiento escolar.....	38
III.3.5. Estructura cognoscitiva en la resolución de problemas.....	42
III.3.6. Otros factores del Rendimiento escolar.....	42
IV. RESULTADOS.....	45
IV.1. Estrategias de comprensión lectora para mejorar el rendimiento académico”.....	45
IV.1.1. Características.....	45
IV.1.2. Fundamentos del Taller.....	45
IV.1.3. Fundamentos Psicológicos.....	46
IV.1.4. Fundamentos Neurocientíficos.....	50
IV.2. Resultados.....	52



IV.3. Análisis de resultados.....	67
IV.3 .1. RESULTADOS DEL PRETEST Y POSTEST.....	67
V. CONCLUSIONES Y RECOMENDACIONES.....	71
VI. REFERENCIAS BIBLIOGRÁFICAS.....	73
Bibliografía.....	73
ANEXOS.....	75

# **I. PLANTEAMIENTO DEL ESTUDIO**

## **I.1. Introducción**

La comprensión lectora es de gran importancia para el logro de los aprendizajes; proceso fundamental para la asimilación, procesamiento de la información, porque a través de ella se puede interpretar, organizar y valorar lo leído. Por tal razón esta investigación tiene por objetivo determinar la influencia de las estrategias de comprensión lectora en el rendimiento escolar de los alumnos de 6to grado de primaria de la Institución Educativa Público “San Ramón”, de la provincia de Huamanga, Departamento de Ayacucho, lo que ha permitido diagnosticar el nivel de comprensión lectora en que se encuentran los alumnos del 6to grado de educación primaria. Elaborando y aplicado el taller de estrategias reguladoras para mejorar los niveles de comprensión de textos. Taller que se sustenta en las teorías de Juana Pinzón e Isabel “Momentos de la Lectura”: antes, durante y después del proceso lector y las teorías cognitivas de Vygotski, Piaget y Ausbel; debido que nuestros alumnos presentan un lento ritmo de lectura y dificultad en la comprensión de textos como se observó en la aplicación del pre test, que se evalúa los niveles de decodificación, literal, inferencial y crítico de la comprensión lectora, que los alumnos obtuvieron un nivel de inicio, debido a que carecen de estrategias cognitivas y meta cognitivas que ayuden a realizar su trabajo lector con eficiencia

## **I.2. Formulación del Problema y Justificación del estudio**

### **I.2.1. Formulación del Problema**

La lectura es un medio, entre otros, que acerca al lector a la comprensión de los hechos que se han vivido y descubierto, de todo aquello que alguien ha concebido en la mente o que han imaginado científicos, escritores, intelectuales, entre otros y que tiene, entre el resto de medios de que dispone, un peso específico importantísimo. La lectura es una herramienta que ayuda en gran parte de actividades, tales como: una buena comprensión lectora le permite al individuo poder localizar la información que desea, usar el diccionario, usar un índice, utilizar los ficheros de trabajo, resolver problemas, recurrir a la biblioteca, interpretar gráficos, planos o mapas, por mencionar algunas aplicaciones. La comprensión lectora debe asegurar que el lector vaya construyendo una idea de su

contenido y que puede obtener lo que le interesa en función de sus objetivos.

La comprensión lectora no puede ser entendida como una simple suma de ideas, sino que ella es posible cuando el receptor integra dichas ideas de forma globalizada, lo que le permite llegar a la esencia de la significación y a su expresión en forma de síntesis. Resumir el texto, extraer la idea principal o proponer un título, por ejemplo, son operaciones que exigen el desarrollo de la habilidad para sintetizar y generalizar la significación.

El tema de comprensión lectora ha sido abordado por diferentes autores que constituye la base teórica de la investigación que reflejan diversas interpretaciones de este tema, la mayoría de los cuales con una perspectiva restrictiva de la competencia comunicativa, aferrada a una visión lingüística de sus contenidos que, según en pocos casos se diferencia de los tradicionales postulados estructuralistas.

Para poder desarrollar la comprensión lectora, se necesita emplear estrategias adecuadas de acuerdo a las áreas, contenidos a desarrollarse y la finalidad que persigue el aprendizaje esperado. Parte conocida como metodología, que es el proceso de investigación que permite sistematizar los métodos y las técnicas necesarios para llevarla a cabo.

La importancia de una metodología de enseñanza adecuada obliga usualmente al docente a escoger la estrategia que considere la más apropiada, y muchas veces en esa elección y el tipo de contenido a enseñar; de manera que la estrategia metodológica usada permite no sólo llegar al docente de manera clara sino que ayude al alumno a construir sus propios aprendizajes de manera constructiva.

Lamentablemente en la práctica la elección de las estrategias metodológicas no guardan coherencia entre la parte teórica y práctica, se anota en la diversificación curricular, programas anuales, proyectos, unidades y sesiones de aprendizaje, pero no se aplica de manera real.

Muchos docentes no desarrollen estrategias metodológicas que tengan como base la actividad del alumno. Las clases se desarrollan a través de ser dictada, lectura y exposiciones y dejan al alumno en un estado de pasividad que atenta contra su comprensión del tema en la clase por ende un bajo rendimiento académico.

Ello conlleva a que los alumnos muchas veces no puedan aprender de manera adecuada y no puedan en consecuencia construir aprendizajes significativos. Esta es una

problemática que no sólo se circunscribe a una determinada área curricular específica, sino en todas las áreas de todos los niveles educativos

Esto quiere decir que cuando los docentes no desarrollan estrategias metodológicas que promuevan la comprensión del contenido difícilmente se podrá lograr aprendizajes significativos en cualquier área.

La problemática señalada nos alienta a realizar la presente investigación que pretende contribuir al esbozo y promoción de las estrategias metodológicas como elemento fundamental para lograr una mejor comprensión lectora en los niños y niñas del 5º grado de educación primaria de la Institución Educativa “San Ramón” de Huamanga-Ayacucho.

### **I.2.2. Justificación de la investigación**

La presente investigación tiene importancia porque va a permitir conocer la influencia de estrategias de comprensión lectora para mejorar el rendimiento en la comprensión lectora de los alumnos del 6to grado de educación primaria, de la Institución Educativa Pública “San Ramón” de la provincia de Huamanga, Dpto. de Ayacucho en el año 2014. El elevado número de alumnos que desaprueban exámenes por falta de un adecuado nivel de comprensión del texto que leen, es otro de los motivos por los cuales se realiza el presente trabajo.

Cabe indicar que en la Institución Educativa Pública “San Ramón” de la provincia de huamanga, Dpto. Ayacucho, existe la aplicación de estrategias de comprensión de textos inadecuadas, como se ha observado que no se da un aprendizaje significativo, ni se favorece la comprensión lectora. Por ello, el desarrollo de nuestro trabajo se orienta a establecer cómo la ausencia o presencia de las estrategias metodológicas, activas o no, permiten que los alumnos al usar textos diversos en clase logren asimilar y comprender los contenidos y con ello favorezcan sus aprendizajes significativos

Creemos que la aplicación de adecuadas estrategias metodológicas permitirá a los docentes de la Institución Educativa, a promover que nuestros alumnos lean y comprendan los textos y con ello se generará un mejor rendimiento académico en las diversas áreas curriculares.

A través de la descripción y análisis del problema se buscará alternativas de solución que permitan viabilizar el proceso de enseñanza aprendizaje en los alumnos de dicha institución educativa.

Así mismo nuestra investigación es importante porque pretende conocer la realidad del uso de las estrategias metodológicas en el nivel primario, especialmente en el 6to. Grado de educación primaria, y cómo esta metodología da resultados en los aprendizajes significativos y la comprensión lectora del alumnado. Además consideramos que la práctica pedagógica del docente en aula no debe ser sólo el lograr avanzar con los contenidos programados, sino hacer que sus alumnos aprendan y comprendan a través de su propia actividad.

Nuestro estudio pretende analizar el problema, detectando las causales y consecuencias a fin de que los resultados sirvan a los docentes de la institución referida en el tratamiento del problema y posean un marco teórico y metodológico para futuros estudios.

Finalmente creemos que el abordaje de la problemática de nuestra investigación nos permitirá poner en práctica los conocimientos de investigación que todo docente debe poseer como formación y contribuir al conocimiento de la práctica pedagógica a nivel de aula.

### **I.3. Antecedentes relacionados con el tema**

a) La tesis de Miguel Rimarachín Dioses (2000)(1), quien realizó el estudio de estrategias de enseñanza docente y su influencia en los aprendizajes de comunicación integral y lógico matemática con 42 alumnos del cuarto y quinto grado de educación primaria, llegando a las siguientes conclusiones:

“Que la mayoría de docentes no poseen un conocimiento adecuado de las diversas técnicas y procedimientos de enseñanza, y ello implica que no utilizan las más idóneas en las áreas de lógico matemática. Estas estrategias de enseñanza no se acompañan de material didáctico y mucho menos tienen relación con los contenidos de las asignaturas señaladas”.

“Cree que el problema del bajo rendimiento que presentan los alumnos de esta zona en Comunicación integral y Lógico Matemática, tienen en los docentes una de las causas principales”

b) Tesis de María del Rosario González Carmen (2001)(2), quien realizó el estudio de aplicación de estrategias de enseñanza para mejorar la comprensión de textos en áreas de comunicación integral y lógico matemática con 58 alumnos y alumnas del segundo

grado de educación secundaria, utilizando metodologías activas en textos regionales, llegando a las siguientes conclusiones:

"La lectura es una forma eficiente de aprender y un factor importante para ser un estudiante de calidad. Apoya el repaso por lo que es una buena herramienta de recordación".

"Restablecen que una adecuada enseñanza de estrategias lectoras permitirá a los alumnos el mejorar sus aprendizajes así como poder desarrollar un adecuado nivel de redacción y comprensión de los textos que lee y redacta en y fuera de la escuela"

"Expresan también que los alumnos valoran la posibilidad de interiorizar su propia forma de organización de la información y conocer cómo se desempeñan en sus aprendizajes"

c) Vidal y Roxana (2002(3)), de la Universidad Peruana Cayetano Heredia en su tesis para optar el Grado Académico de Maestro en Educación sobre "Nivel de Comprensión de Lectura de las alumnas del Instituto Superior Pedagógico Público" llegaron a las siguientes conclusiones:

Las estudiantes del 1er ciclo regular se encuentran en el mejor nivel de comprensión de lectura en relación con los demás ciclos.

Las alumnas del 3º, 5º y 9º ciclo tienen resultados similares entre sí mientras que el 7º ciclo se encuentra en el nivel más bajo.

Las alumnas del 7º ciclo "b" tienen mayor comprensión de lectura en la dimensión de traducción. Siendo las alumnas del 7mo ciclo "A" las que tienen el puntaje más bajo.

Las alumnas del 7º ciclo "A" es la que se encuentra en el nivel más bajo de todo el alumnado, mientras que la sección "B", por si sola tienen el nivel más alto y en interpretación y extrapolación se encuentran en un nivel similar al de los demás ciclos.

Podemos determinar que las alumnas del ciclo regular tienen el nivel adecuado de comprensión de lectura, el que debe ser reforzado y explotado durante sus años de estudio en dicha institución, ya que el nivel de comprensión de lectura no está vinculado directamente con el grado de estudio, sino, al grado de capacidad lógica, entendimiento, concentración e interés de cada alumna frente a la lectura.

d) Morales (2001)(4), en su investigación sobre "La comprensión lectora en adolescentes talentosos que asisten a un programa de enriquecimiento en lectura, con un enfoque crítico". Los resultados hallados confirman que la escuela tiene una presencia

significativa. Exige tareas en las que el alumno invierte tiempo fuera del horario escolar y también ofrece cursos extracurriculares que satisfacen en alguna medida su variedad de intereses. Pero no brinda los retos académicos ni la orientación que necesita el alumno, y sólo en uno de los casos ofrece el soporte de los profesores.

Estas carencias afectan la construcción de la independencia, el desarrollo de la madurez y, a su vez, el factor cognitivo. En cuanto a las relaciones interpersonales, los adolescentes menores presentan dificultad para relacionarse, debido a la carencia de habilidades sociales y a la diferencia de capacidad entre ellos y sus pares, que se ponen en evidencia en cualquier situación social.

Los adolescentes mayores muestran habilidades sociales satisfactorias, pero no se sienten a gusto con sus pares. Además, existe un conflicto entre la aceptación social y el desempeño exitoso. Esto afecta la autoestima y el aprendizaje, al limitarse el intercambio. La familia constituye el principal soporte emocional y es la fuente generadora del valor de la educación. Es el pasado lleno de dificultades socioeconómicas de los padres lo que los ha motivado a superarse a través de la educación.

La motivación resulta un elemento fundamental en el desarrollo del programa. La participación es constante. Ello se debe a diversas causas: la atracción por los temas, por el grupo y el ambiente de trabajo. Los temas que se desarrollan son nuevos, retadores y se abordan de una manera diferente de la acostumbrada. Además, resultan ser útiles para el estudio. Los temas más fáciles de asimilar son el abordaje de textos periodísticos, narrativos y de contenido, y la formulación de preguntas.

Entre los temas más difíciles están el enfoque cognitivo y la crítica, y entre los más útiles se consideran el enfoque cognitivo, los tipos de preguntas, la elaboración de esquemas y la crítica. El desempeño creativo resulta un apoyo para el aprendizaje debido a la apertura a la novedad y flexibilidad cognitiva. La capacidad de lectura de los participantes depende especialmente del desarrollo del lenguaje, factor necesario para aprender a leer, de la concentración adecuada y del grado de motivación.

e) Contreras y Covarrubias (1998) (5), realizaron una investigación denominada “Habilidades Meta cognitivas de Comprensión de Lectura en Estudiantes Universitarios” de la Carrera de Psicología de la Universidad Nacional Autónoma de México, cuyo objetivo general de la investigación era desarrollar habilidades meta

cognitivas para la comprensión lectora a través de la identificación de la estructura y caracterización de la idea principal del texto.

La aplicación del programa se basó en dos estrategias instruccionales: la primera, denominada el modelamiento, en donde los instructores leían en voz alta y modelaban la activación de esquemas apropiadas al tipo de texto que se estaba leyendo y a través de la instrucción directa en la que se motivó la participación de los estudiantes en la lectura de textos con características similares a los que se les había modelado, proporcionándoles retroalimentación sobre su ejecución. Para medir la comprensión lectora se utilizó la escala desarrollada por Hinojosa y Colbs diseñada para niños de primaria, utilizando textos breves que expresan ideas cortas.

En la referida investigación, los autores, Llegan a la conclusión siguiente, de que la aplicación del factor experimental, permite desarrollar actividades meta cognitivas para la comprensión lectora en estudiantes universitarios.

#### **I.4. Objetivo General y Objetivos específicos**

##### **I.4.1. Objetivo General**

Determinar la influencia de aplicación de las estrategias de comprensión lectora mejorara el rendimiento escolar de los alumnos de 6to grado de educación primaria de la Institución Educativa Público “San Ramón” de la provincia de Huamanga, Dpto. de Ayacucho en el año 2013.

##### **I.4.2Objetivos específicos**

Identificar las estrategias de comprensión lectora de los alumnos del 6to grado de educación primaria de la I.E. Público “San Ramón” de la provincia de Huamanga, Dpto. de Ayacucho en año 2013.

Identificar el rendimiento escolar de los alumnos del 6to grado de educación primaria de la I.E. Público “San Ramón”, de la provincia de Huamanga, Dpto. Ayacucho, en el año 2013.

Comparar los resultados de la aplicación de las estrategias de comprensión lectora en el rendimiento escolar de los alumnos de 6to grado de educación primaria de la I. E. Público “San Ramón” de la provincia de Huamanga, Dpto. de Ayacucho, en el año 2013, antes y después.



## **II. MARCO TEÓRICO**

### **II.1. Bases teóricas relacionadas con el estudio**

Son muchos los que han explicado qué es y qué supone la utilización de estrategias. El término " estrategia" procede del ámbito militar, en el que los pasos o peldaños que forman una estrategia son llamados técnicas o tácticas.

A partir de esta primera distinción entre una "técnica" y una "estrategia" podemos anotar que las técnicas se consideran como la "sucesión ordenada de acciones con el propósito de corregir un resultado predeterminado" , son utilizadas de una forma más o menos mecánica, sin que sea necesario para su aplicación que exista un propósito de aprendizaje por parte de quien las utiliza; las estrategias en cambio, son siempre conscientes e intencionales, dirigidas a un objetivo relacionado con el aprendizaje. Esto supone que las técnicas pueden considerarse como elementos subordinados a la utilización de estrategias; también los métodos son procedimientos susceptibles de formar parte de una estrategia. Es decir, la estrategia se considera como una guía de acciones que hay que seguir, y que, obviamente es anterior a la elección de cualquier otro procedimiento para actuar.

Otro término muy relacionado con las estrategias es la habilidad, siendo preciso clarificar la distinción entre ambos términos.

Habilidad es una actividad mental que puede aplicarse a tareas específicas de aprendizaje. Predecir, resumir y hacer mapas conceptuales son ejemplos de habilidades. Mientras que las estrategias son procedimientos específicos o formas de ejecutar una habilidad determinada; por ejemplo, usar un conjunto específico de reglas para resumir un procedimiento de predicción peculiar.

Shemck afirma que las habilidades "Son capacidades que pueden expresarse en conductas en cualquier momento por que han sido desarrolladas a través de la práctica (lo cual requiere del uso de estrategias)".

Además, mientras las estrategias se usan como resultado de una acción consciente o inconscientemente.

Una de las definiciones más aceptadas que sobre estrategias han dado los especialistas en este campo es: "Las estrategias de aprendizaje son procedimientos (conjunto de pasos, operaciones o habilidades) que un alumno adquiere y emplea en forma

consciente, controlada e intencional como instrumento flexible para aprender significativamente y solucionar problemas y demandas académicas”. Los objetivos particulares de cualquier estrategia de aprendizaje pueden consistir en afectar la forma en que selecciona, adquiere, organiza o integra el nuevo conocimiento, o incluso la modificación del estado afectivo o motivacional del aprendiz.

Conjunto de habilidades que debe tener el docente para ordenar y facilitar el aprendizaje en los alumnos en forma integral.

La ejecución de las estrategias de aprendizaje ocurre asociada con otros tipos de recursos y procesos cognitivos de que dispone cualquier aprendiz. Por ejemplo:

Procesos cognitivos: Operaciones y procesos involucrados en el procesamiento de la información como atención, percepción, codificación, almacenaje y mnémicos, recuperación, etc.

Base de conocimientos: Bagaje de hechos, conceptos y principios que poseemos, el cual está organizado en forma de un reticulado jerárquico (constituido por esquemas). Se le conoce también como "conocimientos previos”.

Conocimiento estratégico: Saber cómo conocer

Conocimiento meta cognitivo: Conocimiento que poseemos sobre qué y cómo lo sabemos, así como al conocimiento que tenemos sobre nuestros procesos y operaciones cognitivas cuando aprendemos, recordamos o solucionamos problemas.

## **II.2. Definición de términos usados**

### **II.2.1. Concepto de Lectura ¿Qué es lectura?**

El sentido etimológico de leer tiene su origen en el verbo latino legere, alcanza a ser muy revelador pues connota las ideas de recoger, cosechar, adquirir un fruto.

Leer es un acto por el cual se otorga significado a hechos, cosas y fenómenos y mediante el cual también se devela un mensaje cifrado, sea éste un mapa, un gráfico, un texto. De este modo viene a ser una respuesta a la inquietud por conocer la realidad, pero también es el interés de conocernos a nosotros mismos, todo ello a propósito de enfrentarnos con los mensajes contenidos en todo tipo de materiales.

En el ámbito de la comunicación, la lectura viene a ser un acto de sintonía entre un mensaje cifrado de signos y el mundo interior del hombre, es hacerse receptor de una emisión de símbolos que se hizo en tiempos y lugares casi imprevisibles, remotos o

cercanos; pero a la vez es hacer que aflore algo muy personal, posibilitando que surja desde el fondo de nuestro ser la identidad que nos es congénita.

“Se entiende por lectura la capacidad de entender un texto escrito”<sup>3</sup>

Leer es un proceso de interacción entre el lector y el texto, proceso mediante el cual el primero intenta satisfacer los objetivos que guían su lectura. Leer es entrar en comunicación con los grandes pensadores de todos los tiempos.

Leer es antes que nada, establecer un diálogo con el autor, comprender sus pensamientos, descubrir sus propósitos, hacerle preguntas y tratar de hallar las respuestas en el texto.

Leer es también relacionar, criticar o superar las ideas expresadas; no implica, aceptar tácitamente cualquier proposición, pero exige del que va a criticar u ofrecer otra alternativa, una comprensión cabal de lo que está valorando o cuestionando.

La eficacia de la lectura depende de que estos dos aspectos estén suficientemente desarrollados.

Esto tiene unas consecuencias:

El lector activo es el que procesa y examina el texto

Interpretación de lo que se lee (el significado del texto se construye por parte del lector)

La lectura es una actividad caracterizada por la traducción de símbolos o letras en palabras y frases que tienen significado para una persona. Una vez descifrado el símbolo se pasa a reproducirlo, así pues, la primera fase del aprendizaje de la lectura está ligada a la escritura. El objetivo último de la lectura es hacer posible comprender los materiales escritos, evaluarlos y usarlos para nuestras necesidades.

Aprender a leer: La gran importancia de la habilidad lectora está demostrada por el desarrollo de programas de alfabetización en los países en vías de desarrollo. En la imagen, mujeres tanzanas de Kangalore asisten a una clase de alfabetización para aprender a leer. Panos Pictures/S. Hackett

Para leer hay que seguir una secuencia de caracteres colocados en un orden particular. Por ejemplo, el español fluye de izquierda a derecha, el hebreo de derecha a izquierda y el chino de arriba abajo; el lector debe conocer el modelo usarlo de forma apropiada. Por regla general, el lector ve los símbolos en una página, transmitiendo esa imagen desde el ojo al cerebro, pero leer puede también ser realizado mediante el tacto, como en el sistema [a](#) Braille, un método de impresión diseñado para personas ciegas que

utilizan un punzón para escribir.

Leer tiene que ver con actividades tan variadas como la dificultad de un niño pequeño con una frase sencilla en un libro de cuentos, un cocinero que sigue las normas de un libro de cocina, o un estudiante que se esfuerza en comprender los significados de un poema. Leer proporciona a las personas la sabiduría acumulada por la civilización. Los lectores maduros aportan al texto sus experiencias, habilidades e intereses; el texto, a su vez, les permite aumentar las experiencias y conocimientos, y encontrar nuevos intereses. Para alcanzar madurez en la lectura, una persona pasa por una serie de etapas, desde el aprendizaje inicial hasta la habilidad de la lectura adulta.

### **II.2.2. La lectura, ¿para qué?**

Lectura, ¿para qué?: tiene que tener un sentido esta compleja e importante función intelectual y social, porque no podemos leer por leer, ni mucho menos impulsar a que los demás lean sin saber el sentido y la orientación de todo; porque de repente es restarles en actividad, perderlas para algunas funciones prácticas, atrofiarlas para la vida y quizá hacerlas desdichadas o infelices.

Pero si a través de la lectura las personas se forman mejor, si alcanzan mayor grado de sensibilidad y conciencia, si con ello se hacen más eficaces en la solución de los problemas, en tal caso sí vale preocuparse por ella; se justifica cuando concurre para perfeccionarnos en nuestra labor, cuando posibilita conocernos más, cuando coadyuve en lograr el bien de nuestra comunidad.

### **II.2.3. Componentes de la lectura**

La lectura se puede explicar a partir de dos componentes:

El acceso léxico, el proceso de reconocer una palabra como tal. Este proceso comienza con la percepción visual. Una vez que se han percibido los rasgos gráficos (letras o palabras) puede ocurrir un acceso léxico directo, cuando nos encontramos con una palabra familiar que reconocemos de un solo golpe de vista; o bien un acceso léxico indirecto, cuando nos encontramos términos desconocidos o difíciles de leer. Entonces hemos de acudir a nuestros conocimientos sobre segmentación de palabras, o atender a las condiciones contextuales que hacen que el acceso léxico sea más rápido.

La comprensión; aquí se distinguen dos niveles.

El más elemental es comprensión de las proposiciones del texto. A las proposiciones se las considera las " unidades de significado" y son una afirmación abstracta acerca de

una persona u objeto. La comprensión de las proposiciones se realiza a partir de la conjunción de los elementos textuales (información proporcionada por texto mismo) y de los elementos subjetivos (conocimientos previos). Este primer nivel, junto al acceso léxico es considerado micro procesos de la inteligencia y se realizan de forma automática en la lectura fluida.

El nivel superior de la comprensión es el de la integración de la información suministrada por el texto. Consiste en ligar unas proposiciones con otras para formar una representación coherente de lo que se está leyendo como un todo. Este nivel es consciente y no automático y está considerado como un macro proceso.

Estos macro procesos son posibles a partir del conocimiento general que el sujeto tiene sobre el mundo; es decir, para que se produzca una verdadera comprensión es necesario poseer unos conocimientos generales sobre aquello que se está leyendo. Además también serían imposibles sin un conocimiento general sobre la estructura de los textos.

#### **II.2.4. Clases de lectura**

Lectura explorativa.

Producida a saltos para encontrar un pasaje, una información determinada.

Es una lectura rápida. Su finalidad puede ser triple:

1. Lograr la visión global de un texto: De qué trata y qué contiene
2. Preparar la lectura comprensiva de un texto
3. Buscar en un texto algún dato aislado que

interesa. Procedimiento:

Fijarse en el título y epígrafes

Buscar nombres propios o fechas que puedan orientar

Tener en cuenta que la idea más importante suele expresarse al principio del párrafo en el que luego se desarrolla, o al final del párrafo como conclusión de la argumentación.

Tener en cuenta que un mapa, una grafía, un cuadro cronológico etc., pueden proporcionar tanta información como la lectura de varias páginas: hay que observarlos.

Lectura comprensiva

Es una lectura reposada. Su finalidad es entenderlo todo.

Procedimiento:

Buscar en el diccionario todas las palabras cuyo significado no se posee por completo.

Aclarar dudas con ayuda de otro libro: Atlas, enciclopedia, libro de texto; preguntar a

otra persona (profesor, etc.) si no se puede hacer enseguida se ponen interrogantes al margen para recordar lo que se quería preguntar.

Reconocer los párrafos de unidad de pensamiento

Observar con atención las palabras señal.

Distinguir las ideas principales de las secundarias.

Perseguir las conclusiones y no quedarse tranquilo sin comprender cuáles son y cómo se ha llegado a ellas.

Una lectura comprensiva hecha sobre un texto en el que previamente se ha hecho una lectura explorativa es tres veces más eficaz y más rápida que si se ha hecho directamente.

C. Lectura silenciosa integral.

Cuando se lee un texto entero con el mismo tipo básico de actitud lectora.

D. Lectura selectiva.

Guiada por un propósito ordenador o para extraer una vaga idea global. Se caracteriza por la combinación de lectura rápida de algunos pasajes y de lectura atenta a otros.

E. Lectura lenta.

Para disfrutar de los aspectos formales del texto, para recrear sus características incluso fónicas aunque sea interiormente.

F. Lectura informativa.

De búsqueda rápida de una información puntual tal como un teléfono en el listín, un acto en un programa, una palabra en el diccionario, etc.

## **II.2.5. El Proceso Lector**

Concepto

Son un conjunto de acciones ordenadas y dirigidas a conseguir un objetivo o meta. También se dice que son procedimientos que permiten seleccionar, evaluar, persistir o abandonar determinadas acciones para llegar a conseguir una meta que nos proponemos.

Etapas del proceso lector

Antes de la lectura

Son las acciones que se plantean antes de llevar a cabo el proceso, entre las que sugerimos las siguientes:

1. Establecer el propósito de la lectura, es decir, ¿Qué tengo que leer?

¿Para qué tengo que leerlo?

Se puede leer para encontrar información específica.

Para seguir instrucciones.

Para demostrar que se ha comprendido un texto.

Para aprender.

2. Usar el conocimiento previo sobre el contenido del texto. Plantearse preguntas relevantes.

¿Qué se yo acerca del contenido del texto?

¿Qué se acerca del autor, del género?

Elaborar predicciones acerca de lo que tratará el texto y cómo lo dirá.

Durante la lectura

Son las que se aplican cuando ocurre la interacción directa con el texto.

Se utilizan los siguientes:

Aplica el subrayado

Elabora esquemas.

Formula interrogantes.

¿Cuál es la información importante que el texto proporciona?

¿Cuál es la información menos importante del texto.

Aclara posibles dudas acerca del texto.

C. Después de la lectura

Son aquellas que ocurren cuando ya ha tenido lugar la actividad de lectura.

Las principales son:

Identificar la idea principal.

Elaboración de resumen.

Formulación de respuestas de preguntas.

Comprensión lectora:

La Evolución histórica del concepto de comprensión lectora.

El interés por la comprensión lectora no es nuevo. Desde principios del siglo XX, los educadores y psicólogos (Huey -1908- 1968; Smith, 1965) (6), han considerado su importancia para la lectura y se han ocupado de determinar lo que sucede cuando un lector cualquiera comprende un texto. El interés por el fenómeno se ha intensificado en años recientes, pero el proceso de la comprensión en sí mismo no ha sufrido cambios análogos. Como bien señala Roser, Batlle (7): " Cualquiera que fuese lo que hacían los

niños y adultos cuando leían en el antiguo Egipto, en Grecia, o en Roma y cualquiera que sea lo que hacen hoy para extraer o aplicar significado en un texto, es exactamente lo mismo" .

Lo que ha variado es nuestra concepción de cómo se da la comprensión; sólo cabe esperar que esta novedosa concepción permita a los especialistas en el tema de la lectura desarrollar mejores estrategias de enseñanza.

En los años 60 y los 70, un cierto número de especialistas en la lectura postuló que la comprensión era el resultado directo de la decodificación 6: Si los alumnos serán capaces de denominar las palabras, la comprensión tendría lugar de manera automática. Con todo, a medida que los profesores iban desplazando el eje de su actividad a la decodificación, comprobaron que muchos alumnos seguían sin comprender el texto; la comprensión no tenía lugar de manera automática.

En ese momento, los pedagogos desplazaron sus preocupaciones al tipo de preguntas que los profesores formulaban. Dado que los maestros hacían, sobre todo, preguntas literales, los alumnos no se enfrentaban al desafío de utilizar sus habilidades de inferencia y de lectura y análisis crítico del texto 8.

El eje de la enseñanza de la lectura se modificó y los maestros comenzaron a formular al alumnado interrogantes más variados, en distintos niveles, según la taxonomía de Barret (8), para la Comprensión Lectora 4. Pero no pasó mucho tiempo en que los profesores se dieran cuenta de que esta práctica de hacer preguntas era, fundamentalmente, un medio de evaluar la comprensión y que no añadía ninguna enseñanza. Esta forma de entender el problema se vio respaldada por el resultado de la investigación sobre las preguntas en la actividad de clase y cuando se utilizan los textos escolares de la lectura 11

En la década de los 70 y los 80, los investigadores adscritos al área de la enseñanza, la psicología y la lingüística se plantearon otras posibilidades en su afán de resolver las preocupaciones que entre ellos suscitaba el tema de la comprensión y comenzaron a teorizar acerca de cómo comprende el sujeto lector, intentando luego verificar sus postulados a través de la investigación.

¿Qué significa comprender un texto?

Una serie de sus destrezas, como comprender los significados de la palabra en el contexto en que se encuentra, encontrar la idea principal, hacer inferencias sobre la



información implicada pero no expresada, y distinguir entre hecho y opinión. La investigación indica que la lectura se puede dividir en muchas sus destrezas diferentes que deben ser dominadas; hablan de unas 350 destrezas.

En los años de educación secundaria y superior, los materiales de lectura llegan a ser más abstractos y contienen un vocabulario más amplio y técnico. En esta etapa el estudiante no sólo debe adquirir nueva información, sino también analizar críticamente el texto y lograr un nivel óptimo de lectura teniendo en cuenta la dificultad de los materiales y el propósito de la lectura.

El desarrollo de habilidades lectoras.

En la siguiente etapa del desarrollo lector, el énfasis se pone desde la lectura de historias de contenido conocido hasta la lectura de materiales más difíciles que enseñan al chico nuevas ideas y opiniones. En esta etapa la lectura silenciosa para comprender y las habilidades de estudio se fortalecen. Este paso del aprendizaje de leer a la lectura para aprender es especialmente importante porque el estudiante debe ahora comenzar a usar las habilidades lectoras para aprender hechos y conceptos en los estudios sociales, científicos y otros temas. Efectuar este salto cualitativo es difícil para algunos estudiantes, y sus niveles lectores pueden aumentar en un recorrido más lento que lo normal en las clases de primaria.

Para los estudiantes mayores estudiar palabras es una forma de aumentar la capacidad lectora. Esto requiere el uso de diccionarios, estudiar las partes de las palabras y aprender a encontrar el significado de una palabra en referencia al contexto. Los estudiantes pueden también aumentar su vocabulario dando atención especial a las nuevas palabras que puedan hallar.

Como la madurez lectora puede tener diferentes niveles indicados por materiales y objetivos diferentes, es útil la práctica de hojear un texto para captar el significado general y analizarlo para una información específica.

El desarrollo de las estrategias de estudio eficiente es importante en el aprendizaje de las diversas clases de materias. Una técnica útil de estudio es subrayar, dado que ayuda a incrementar la comprensión de los principales puntos y detalles de un texto.

#### **II.2.6. Habilidades de comprensión**

Los datos de que disponemos hasta ahora permiten sostener claramente la idea de que la comprensión es un proceso interactivo entre el lector y el texto. Con todo, hay ciertas

habilidades que pueden inculcarse a los alumnos para ayudarles a que aprovechen al máximo dicho proceso interactivo.

Una habilidad se define como una aptitud adquirida para llevar a cabo una tarea con efectividad. 12La teoría fundamental que subyace a este enfoque de la comprensión basado en las habilidades es que hay determinadas partes, muy específicas, del proceso de comprensión que es posible enseñar.

El hecho de enseñar a un alumno estas facetas de la comprensión mejora, en teoría, el proceso global de comprensión.

Numerosos estudios han hecho el intento de identificar las habilidades de comprensión, pero el examen detallado de tales estudios revela que no todos los autores llegaron a aislar e identificar las mismas habilidades. La única de ellas que apareció en tres de los cuatro estudios mencionados fue la de identificación del significado de las palabras.

En una reseña sobre la documentación referente a las habilidades, extrajo las siguientes conclusiones:

Es difícil establecer un listado de habilidades de comprensión perfectamente definidas.

No es posible enseñar, lisa y llanamente, las habilidades de comprensión dentro de un esquema jerarquizado.

No está claro cuáles ejercicios programados para entrenar las habilidades de comprensión lectora son esenciales o necesarios, si es que algunos de ellos lo es.

El proceso de comprensión de cada lector es en algún sentido distinto, en la medida que cada individuo ha desarrollado esquemas diferentes. Aparte de lo cual, la forma en que dos personas hacen uso de las habilidades y procesos que les han sido enseñados, como parte de la comprensión lectora, también difiere.

Así pues, es poco probable que ningún cuerpo de investigaciones consiga nunca validar un listado definitivo de habilidades de comprensión y postularlas como las habilidades que es imprescindible enseñar.

Dado que la comprensión es un proceso es preciso enseñar al lector a que identifique la información relevante dentro del texto y la relacione con la información previa de que dispone.

El programa para desarrollar la comprensión lectora es bastante más complejo que el de enseñar habilidades aisladas, pues supone enseñar a los lectores el " proceso" de comprender y cómo incrementarlo.

Los profesores han de enseñar tales habilidades desde una perspectiva procedimental, sumando a sus estrategias de enseñanza los procesos reales que tienen lugar, más que unas cuantas habilidades de comprensión independientes entre sí.

La definición de comprensión, como ya hemos dicho anteriormente, es un proceso a través del cual el lector elabora el significado interactuando con el texto dicho proceso depende de que el lector sea capaz de:

Entender cómo han hecho un autor o autora determinados para estructurar sus ideas y la información en el texto. Hay dos tipos fundamentales de textos: narrativos y expositivos.

Relacionar las ideas y la información extraídas del texto con las ideas o información que el lector ha almacenado ya en su mente. Estos son los llamados esquemas que el lector ha ido desarrollando con la experiencia.

El esquema siguiente resume las habilidades y procesos que han de enseñarse en los programas de comprensión, y está dividido en dos secciones fundamentales: las habilidades y procesos relacionados con ciertas claves que permiten entender el texto, y las que se utilizan para relacionar el texto con las experiencias pasadas.

A. Habilidades y procesos relacionados con ciertas claves para entender el texto.

Habilidades de vocabulario: para enseñar a los alumnos aquellas habilidades que les permitirán determinar por cuenta propia, con mayor independencia, el significado de las palabras. Tales habilidades incluyen:

Claves contextuales: el lector recurre a las palabras que conoce para determinar el significado de alguna palabra desconocida.

Análisis estructural: el lector recurre a los prefijos, sufijos, las terminaciones inflexivas, las palabras base, las raíces verbales, las palabras compuestas y las contracciones para determinar el significado de las palabras.

Habilidades de uso del diccionario.

Identificación de la información relevante en el texto: son las habilidades que permiten identificar en el texto la información relevante para los propósitos de la lectura. Tales habilidades incluyen:

Identificación de los detalles narrativos relevantes: el lector recurre a su conocimiento de la estructura posible de la historia para identificar la información que le permita entender la narración.

Identificación de la relación entre los hechos de una narración: tras identificar los elementos fundamentales de un relato, el lector determina cómo se relacionan para comprender globalmente la historia. Para ello, el niño o niña han de entender los siguientes procesos: causa y efecto y secuencia.

Identificación de la idea central y los detalles que la sustentan.

Identificación de las relaciones entre las diferentes ideas contenidas en el material: el lector aprende a reconocer e interpretar las siguientes estructuras expositivas: descripción, agrupación, causa y efecto, aclaración, comparación.

B. Procesos y habilidades para relacionar el texto con las experiencias previas.

Inferencias: se enseña al lector a utilizar la información que ofrece el autor para determinar aquello que no se explicita en el texto. El alumno deberá apoyarse sustancialmente en su experiencia previa.

Lectura crítica: se enseña al lector a evaluar contenidos y emitir juicios a medida que lee. Se enseña al lector a distinguir opiniones, hechos, suposiciones, prejuicios y la propaganda que pueden aparecer en el texto.

Regulación: se enseña a los alumnos ciertos procesos para que determinen a través de la lectura si lo que leen tiene sentido. Una vez que hayan asimilado tales procesos, serán capaces de clarificar los contenidos a medida que leen. Esto se puede conseguir a través de resúmenes, clarificaciones, formulación de preguntas y predicciones.

### **II.2.7. Estrategias de comprensión lectora:**

Hay algunas consideraciones que debemos tener en cuenta cuando producimos o usamos estrategias de comprensión de lectura:

Se debe seguir en lo posible un enfoque textual. Si buscamos una lectura eficiente, la estructura de unidades más largas como el párrafo o todo el texto deben ser entendidas. No puede leerse un texto como si fuera una serie de unidades independientes. Esto sólo haría que los estudiantes no se detengan a inferir significados de palabras desconocidas observando el contexto.

B. En consecuencia, debemos buscar la comprensión global del texto En consecuencia, debemos buscar la comprensión global del texto; no al revés. De la misma manera, al elaborar ejercicios de comprensión de lectura, siempre es preferible comenzar con el tema del mismo o con su intención, en lugar de trabajar con el vocabulario o ideas más específicas. Esta consideración es importante porque:

Es una manera eficaz de desarrollar la confianza de los estudiantes para cuando se encuentren con estructuras y léxico complicados. Si la actividad propuesta es globalizante, los alumnos no sentirán que no entienden nada; sino que pensarán que al menos entienden el tema del texto.

Hace que el alumno tome conciencia de cómo están organizados los textos.

Al considerar la estructura o las fotografías que acompañan al texto, los alumnos intentarán anticipar lo que van a encontrar en él. Esto es esencial para desarrollar habilidades deductivas e inductivas.

La comprensión lectora no debe ir separada de las otras habilidades. Es importante relacionar la producción escrita u oral mediante las estrategias de comprensión que elijamos:

Leer y escribir, haciendo resúmenes, tomando apuntes, extrayendo ideas principales, etc.

Leer y hablar, mediante discusiones, debates, apreciaciones, representaciones, etc.

La lectura es activa. Consiste en hacer predicciones, hacerse preguntas a uno mismo. Esto debe ser tomado en cuenta al desarrollar estrategias de comprensión lectora. Por ejemplo, las actividades deberían contar con preguntas que permitan respuestas abiertas. Así los alumnos desarrollan su capacidad de juicio y apreciación, e incluso son animados a discutir y reflexionar sobre el texto más allá de clase.

Un segundo aspecto a tomar en cuenta es la función comunicativa de la lectura. Las estrategias deben ser significativas y deben llevar al alumno no sólo a responder preguntas, sino a dar respuestas a los textos (en el caso de la lectura de una carta, por ejemplo), utilizarlos para hacer algo (resolver un problema, seguir instrucciones, etc.), o comparar la nueva información con sus conocimientos previos.

E. Otro punto a tomar en cuenta es que las actividades deben ser flexibles, variadas y deben adecuarse al tipo de texto que se está trabajando, pues algunas actividades tienen mejores resultados en ciertas clases de textos.

F. El propósito de las actividades debe estar claramente definido. Hay que diferenciar entre la evaluación y la enseñanza de la comprensión lectora. La evaluación supone ejercicios que exigen respuestas más precisas, mientras que la enseñanza trata de desarrollar habilidades de lectura.

Los alumnos deben aprender cómo aproximarse a un texto para lograr ser lectores

independientes y eficaces. Es también importante recordar que el significado no siempre es inherente al texto, sino que cada alumno lleva sus propias ideas al texto basado en lo que espera de él y en sus conocimientos previos. Por esta razón hay que ser cuidadosos en no imponer nuestra propia interpretación del texto (especialmente si es literario), y tratar de lograr una comprensión global y válida del mismo, dando pie al alumno a que reflexione y exponga sus propias opiniones.

### **II.2.8. La conversación sobre el texto: cómo ayudar a los estudiantes a transferir información a partir de los textos**

Los docentes tienen que hacer algo más que comprobar la habilidad de un estudiante para transferir información a partir de los textos. El profesor tiene que asumir un papel activo, apoyando los esfuerzos del alumno para construir el significado. Para lograrlo, tiene una importancia fundamental la habilidad para hablar a los estudiantes sobre el texto. De hecho, esto constituye la mayor responsabilidad de los profesores sobre la lectura. Para ello deben observarse los siguientes principios:

1. Los alumnos deben participar en la selección de los textos que hayan de exponerse y en los significados que examinar.
2. El núcleo de las exposiciones del texto debe enmarcarse siempre en el objetivo principal de la construcción del significado.
3. El profesor sólo debe ofrecer información y presentar su interpretación personal si con ello ayuda a los lectores a ampliar los significados que construyen.
4. Los profesores tienen que descubrir los significados que han construido los alumnos y permitirles que los pongan en común de manera que puedan construir significados más elaborados.
5. Debe estimularse a los alumnos para que comenten sus significados entre ellos y no sólo con el profesor.
6. Las preguntas no deben pensarse para comprobar la comprensión, sino utilizarse para estimular la creación de significado.

El enfoque correcto de la conversación sobre el texto supone que el profesor:

Permita con frecuencia a los alumnos que escojan los textos que prefieran tratar.

Hable sobre el texto en respuesta a los intentos de los alumnos de construir el significado.

Inicie a los alumnos en nuevas formas textuales cuando surgen objetivos "reales" para

estos textos.

Utilice diversas estrategias para centrar la atención sobre el texto.

Facilite conocimientos sobre el texto cuando observe lagunas en la comprensión de los alumnos.

Utilice preguntas para estimular el pensamiento.

Utilice tanto preguntas abiertas como cerradas.

Plantee cuestiones inductivas y deductivas.

Dé oportunidades a los alumnos para que manifiesten sus puntos de vista personales.

Haga de la construcción de significados el centro primordial de todo diálogo.

Trate de descubrir lo que los alumnos quieren saber antes de hablar sobre los textos.

Estimule el autodescubrimiento.

Dé oportunidades a los alumnos para que compartan sus puntos de vista en situaciones de grupo.

Los profesores que atiendan a la petición a favor de una mayor cantidad de conversaciones sobre los textos deben examinar en primer lugar los supuestos que dan fundamento a sus convicciones sobre el lenguaje, el aprendizaje y la enseñanza antes de empezar a hacer cambios en sus programas de lengua. Es totalmente necesario que los profesores acepten su papel de participantes fundamentales y de líderes de la conversación sobre el texto en clase. No obstante, esto debe hacerse de manera que quede patente la naturaleza cooperativa y social del aprendizaje. Asimismo, los cambios deben basarse siempre en el deseo de obtener que la lectura cobre mayor importancia en relación con las necesidades de los alumnos. La conversación sobre el texto debe incrementar los deseos de nuestros estudiantes para leer y escribir textos con fines que consideren pertinentes para su vida.

### **II.2.9. Estrategias para desarrollar la comprensión de textos**

Textos en desorden (durante)

Se selecciona un texto, literario o no literario, y se recorta en segmentos lógicos que se pegan en hojas de cartulina de tamaño uniforme. Los alumnos forman grupos de acuerdo al número de segmentos y se les pide que traten de reconstruir el texto. La única regla que deben seguir es que no pueden poner su cartulina sobre la mesa. Esto evitará que uno o dos de los alumnos del grupo acaparen el trabajo y excluyan a los demás. Como variante de esta estrategia (para utilizarla en niveles más avanzados),

puede obviarse un segmento para que ellos mismos lo escriban y así den significado global al texto.

#### Transformación de la narración (después)

Esta estrategia grupal estimula a los alumnos para que utilicen formas alternativas de crear significados, y es un buen sustituto para las tediosas pruebas escritas utilizadas para evaluar la comprensión de una lectura asignada. Luego de que los alumnos han leído uno de los textos sugeridos por el profesor (las novelas cortas funcionan muy bien), deben construir una narración oral con elementos de apoyo para su presentación pública. Pueden utilizarse dibujos, paleógrafos, líneas de tiempo, mímica, teatro (en este caso el texto puede modificarse y convertirse en guión), música, etc. Lo esencial es que los alumnos demuestren que han leído y comprendido el texto y representen su propia interpretación del mismo.

#### Las tramas narrativas

Son un esquema o armazón del texto leído que ayudará a los lectores a construir un conocimiento coherente del texto. Después de haber leído una narración, el alumno tratará de recordar el texto que ha construido y almacenado en la memoria y lo escribirá en un armazón que puede haber sido confeccionado por el profesor o por los propios alumnos.

Posteriormente se deberá estimular a los alumnos para que comparen si la trama que han escrito coincide con la del relato original.

Ejemplo:



José Zapata era _____
_____
Cierto día _____
_____
Por lo que _____
_____
Sin embargo _____
_____
Finalmente _____
_____
Y así _____
_____

### Fichas de personajes

Es una estrategia sencilla diseñada para centrar la atención de los alumnos en las personalidades de protagonistas específicos de un texto. Se puede pedir a los alumnos que dibujen en una cartulina la silueta de un personaje y después que hagan una lista dentro de la silueta con las diferentes características de los mismos. Éstas se pueden exponer y pegar en la pizarra debajo del título de la historia a la que corresponda. De esta manera se puede visualizar las distintas relaciones que se dan entre los personajes.

Ejemplo:

Nombre del personaje: _____
_____
Apodo o sobrenombre: _____
Edad: _____
Descripción: _____
_____
Características especiales: _____
_____
Costumbres usuales o interesantes: _____
_____
Objetivos de su vida: _____
_____

### Socio grama literario

Es una estrategia que " requiere que un lector reconstruya un socio grama que muestre todos los personajes de un relato y de las relaciones existentes entre ellos".

El socio grama se construye escribiendo el nombre de cada personaje de una obra en un círculo y se representan las interacciones entre ellos mediante líneas. La naturaleza de la

interacción se indica escribiendo algunas palabras que la resuman brevemente.

Conversación escrita con un personaje

En esta estrategia, el alumno elabora un diálogo escrito con un personaje de un texto leído.

El objetivo de esto es estimular a los estudiantes a que se centren en un personaje específico y traten de comprender su forma de pensar, hablar y escribir. Por ejemplo:

Rosa Castillo: Sr. Principito, estoy muy triste y sola, ¿no le gustaría ser mi amigo?

Principito: No lo sé, estoy muy ocupado. Aún me faltan por visitar los satélites # 329 y # 330.

Rosa Castillo: Por favor, piénselo bien. Si usted me regala un poquitín de su tiempo le aseguro que llegaremos a conocernos y ser grandes amigos.

G. Anuncio de una historia

Comenta con tus alumnos varios detalles y características de una historia o libro que hayan leído recientemente todo el grupo de clase. Luego, en grupos, sugiereles que elaboren un anuncio con las características más importantes de la obra, de tal manera que puedan promocionar su lectura a otros alumnos y amigos. No olvides explicar los principios de un buen anuncio, de igual manera incítalos a realizar anuncios de otras obras y a coleccionarlos. De tal manera que al final del año puedan realizar una exposición de los mismos

### **II.2.10. Investigación - pensamiento dirigido**

Esta estrategia fue diseñada para ayudar a los lectores a " aprender a aprender a partir del texto"; su principal objetivo es ayudar a los alumnos a aprender cómo descubrir, leer y utilizar textos de contenido concreto para efectuar una serie de actividades escritas

Para su realización primero selecciona un texto y comunica a la clase el texto que se va a leer. Luego, explica a los estudiantes que el objetivo de la lectura es organizar las ideas del texto mientras van leyendo. Los alumnos realizarán una estructura previa del texto haciendo uso de sus conocimientos previos.

Veamos un ejemplo de organización de las ideas previas de los alumnos acerca del

Titanic:

EL TITANIC:

-Supuestamente era insumergible.

-Era un barco de lujo.

- Iba mucha gente a bordo.
- Realizaba su primer viaje.
- Era la época de navidad.
- Se chocó con un iceberg y se hundió.
- No había suficientes salvavidas.
- Mucha gente murió.
- La ayuda llegó demasiado tarde.

El siguiente paso del proceso es orientar la lectura del texto que les sirva para aprender y recordar el contenido. Este proceso puede realizarse de muchas formas: haciendo un resumen, un esquema, un mapa conceptual, a través de fichas.

Ejemplo de esquematización:

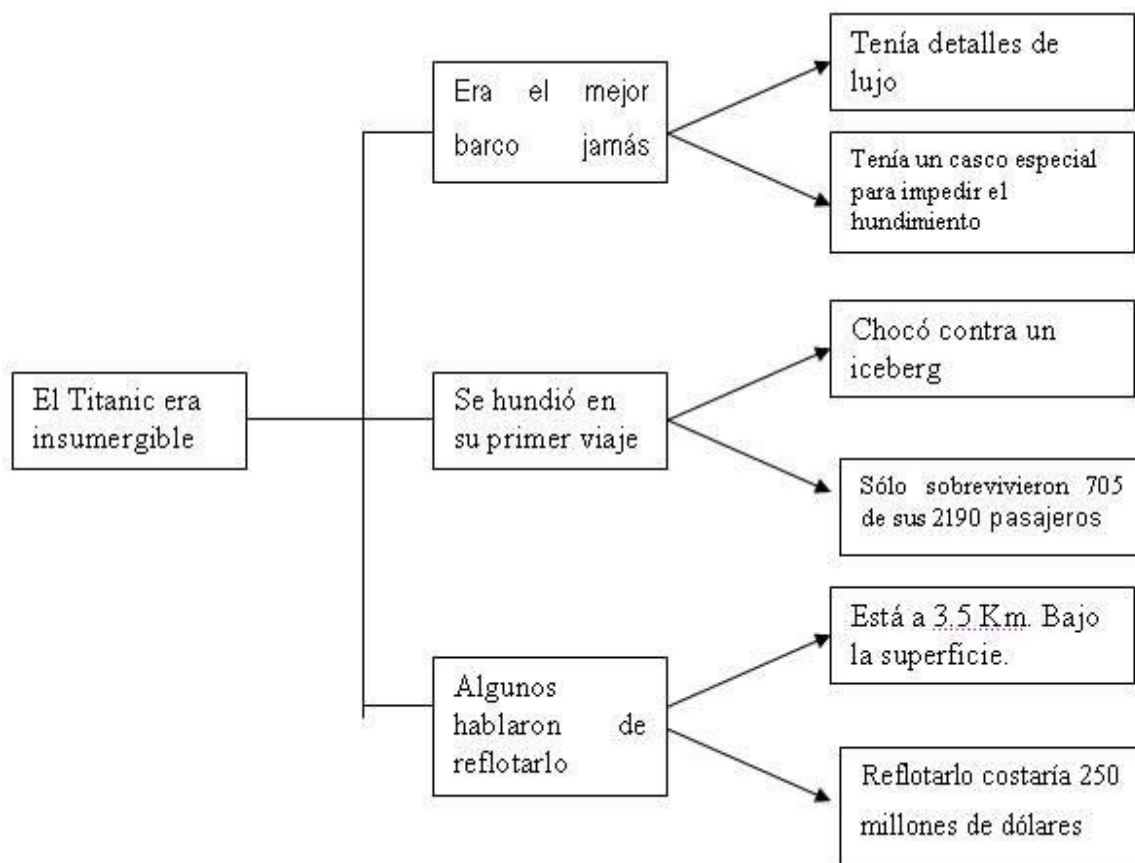

### II.2.11. Estrategias con el periódico

Son muchas las estrategias de lectura que podemos desarrollar haciendo uso del periódico. A continuación señalamos algunas:

Toma una noticia del periódico y cortarla en tiras. Los alumnos tendrán que encontrar la secuencia y recomponerla.

Recorta una noticia del periódico y borra con un corrector algunas palabras o frases. Luego fotocópiala y distribúyela a los alumnos. Estos deberán completar el texto con sus propias palabras. Posteriormente se leen los nuevos artículos, se lee el original y se comprueba quién se ha acercado más a él.

Dado un titular los alumnos pueden componer la noticia. También se puede hacer al revés, dada la noticia se reconstruye el titular.

Recorta fotografías del periódico y dáselas a tus alumnos para que escriban la noticia a partir de ellas y le coloquen un título.

Recorta noticias de diferentes periódicos y entrégalas a grupos de alumnos para que armen un periódico con todas ellas. Ellos deberán ordenar las noticias por secciones e indicar por qué han incluido una noticia en una sección determinada.

Transformando noticias: tus alumnos podrán transformar una entrevista en reportaje, una noticia en historieta, una descripción en un diálogo, etc.

Recorta de diferentes diarios una misma noticia para que tus alumnos analicen el tratamiento que hace cada uno de ellos de un mismo hecho o suceso.

Confeccionen durante un mes el diario de la escuela o del aula. En él los alumnos podrán trabajar como reporteros, redactores, diagramadores, fotógrafos, etc., de los distintos sucesos que ocurren en la escuela a lo largo de este período de tiempo.

### **II.2.12. Importancia de la comprensión lectora**

Además de su valor intrínseco, la habilidad para leer tiene consecuencias económicas. Los adultos que mejor leen son capaces de alcanzar más altos niveles y es probable que consigan puestos de trabajo mejor remunerados. El aumento de la tecnificación de la sociedad ha incrementado las exigencias de alfabetización adecuada, presión que ha llegado al ámbito escolar de forma directa. Un nivel más alto de alfabetización se necesita tanto en los negocios en la industria como en la vida diaria, por ejemplo, para comprender diversos formularios o para entender los periódicos. Se han llevado a cabo algunos esfuerzos para simplificar los formularios y los manuales, pero la carencia de suficiente capacidad lectora definitivamente impide que una persona pueda desenvolverse en la moderna sociedad occidental.

Los programas de alfabetización de adultos se pueden diferenciar según los niveles de alfabetización que desarrollan. Los programas de alfabetización pre funcional animan el desarrollo de la descodificación y reconocimiento de palabras, semejante a los objetivos

de las escuelas primarias, aunque usan materiales más apropiados para la edad adulta. Los programas que tratan el desarrollo de la alfabetización funcional llevan el nivel al uso de la lectura para aprender nueva información y realizar tareas relacionadas con el empleo. Los programas de alfabetización avanzada subrayan el desarrollo de las habilidades de más alto nivel.

La gran importancia de la habilidad lectora está demostrada por el desarrollo de los programas de alfabetización en algunos países en vías de desarrollo como, por ejemplo, cuyos programas envían jóvenes estudiantes a las zonas rurales para ejercer como profesores de las personas analfabetas.

Enseñando a leer: Una mujer lee un libro ilustrado con su hija. Comenzar a leer cuando el niño es aún pequeño, ayuda a cultivar el gusto por la lectura y desarrolla la capacidad de atención y concentración. La importancia de leer ha generado en muchas escuelas infantiles programas destinados a estimular a los padres para que lean con sus hijos.

La primera etapa, la preparación, tiene que ver con las habilidades que los niños alcanzan normalmente antes de que puedan sacar provecho de la instrucción formal para la lectura. Los niños adquieren conocimiento del lenguaje y del nombre de las letras, aprenden que las palabras están compuestas de sonidos separados y que las letras pueden representar estos sonidos. Los padres pueden ayudar en el proceso leyendo a los niños, de modo que les acercan al lenguaje formal de los libros, resaltando palabras y letras, y haciéndoles ver que esas palabras en un libro pueden narrar una historia o proporcionar información. Otras habilidades de preparación se adquieren por medio de juegos de palabras y de ritmos fonéticos. Hacer juegos de lenguaje aparentemente ayuda a centrar la atención de los pequeños en los sonidos de las palabras, así como en sus significados.

Los niños también aprenden otros aspectos del lenguaje escrito. En las primeras edades pueden distinguir su escritura de la de otras lenguas, reconocer el estilo comercial, realizar 'pseudolectura' con libros familiares y otros juegos. Se ha sugerido que estas primeras conductas de lectura contribuyen al posterior éxito lector.

### **II.2.13. Rendimiento Escolar**

Concepto: El avance de la ciencia y la tecnología, en los últimos cincuenta años, se sintetiza en el explosivo manejo de la información, las llamadas TICs (tecnologías de la información y comunicación) ofrecen al educando todo un mundo natural, científico y

social de conocimiento que debe aprender a dominarlo y a transformarlo. Este conocimiento debe ser recepcionado a través de un aprendizaje significativo y estar al alcance del estudiante, constituyendo el soporte fundamental que se irá consolidando en un aprendizaje futuro más fructífero. Pero, ¿Cómo se traduce esta eficiencia en el estudiante?

Estos logros se manifiestan en el rendimiento que, gracias al apoyo del proceso de evaluación, nos va a permitir visualizar de manera objetiva el nivel de conocimiento alcanzado de los alumnos, en cada momento del proceso educativo, así como sus deficiencias individuales. Muchos autores definen al rendimiento desde diferentes puntos de vista, así tenemos que “el rendimiento académico viene a ser el análisis de los cambios o logros experimentados por los estudiantes en las diferentes áreas del conocimiento”

Se afirma que el problema del rendimiento académico se resolverá en forma científica cuando se encuentre la relación existente entre el trabajo realizado por el maestro y los alumnos de un lado, y de la educación de otro lado.

“El rendimiento académico es la medida en que se logran los objetivos de la enseñanza en cuanto a los tres dominios: cognoscitivo, afectivo y psicomotor”

Desde otro ángulo, dice “es la suma de transformaciones que tienen lugar en el pensamiento, en el lenguaje técnico, en la manera de obrar y en las actitudes y comportamientos de los alumnos durante el proceso enseñanza aprendizaje. El mismo que puede ser logrado con la realización de diversas experiencias”, lo define como: el resultado del proceso educativo a través del cual se cuantifica el aprendizaje, expresándolo en una calificación o nota. El concepto de rendimiento está basado en las circunstancias que se puedan atravesar. Así, podemos afirmar que el rendimiento académico es un concepto cualitativo y cuantitativo, producto del trabajo y esfuerzo del educando, que se conoce a medida que éste ha logrado los objetivos que le permitan enfrentar problemas y/o situaciones, solucionándolas eficientemente.

Rendimiento, en el sentido general, es el producto y utilidad que da una cosa; transfiriéndola a las áreas educativas; puede decirse que el rendimiento es resultado o producto de la actividad educativa realizada hasta el momento en que se efectúe su apreciación, pues supone detener el proceso de aprendizaje para examinar una secuencia del mismo, que indicará el nivel en que se encuentra el aprendizaje.

Lo útil del rendimiento se manifiesta a través de la conducta del sujeto que señala en qué medida utiliza lo que ha aprendido para aplicarlo en situaciones nuevas que se le presentan: aprende (saber) y lo realiza (acto). El rendimiento académico, es un conjunto de competencias que desarrolla el sujeto del aprendizaje y se manifiesta a través de su conducta, señalando en qué medida utiliza lo que ha aprendido y lo aplica en nuevas situaciones y; en función de este enriquecimiento de la conducta, transforma el saber en poder<sup>16</sup>.

El rendimiento en el aprendizaje es logrado por el alumno en las diversas áreas, durante su permanencia en la institución educativa. Para que exista rendimiento favorable en el alumno es necesario que primero haya un aprendizaje, lo cual se logra a través de la práctica y de la experiencia que aquél posea.

El verdadero rendimiento escolar consiste en la suma de las transformaciones que operan en el pensamiento, en el lenguaje, en la mente para obrar y en las bases actitudinales del comportamiento de los alumnos, en relación con las situaciones y problemas de la materia que se estudia. El rendimiento en el aprendizaje se convierte en una contribución sustancial para el desarrollo de la personalidad de los alumnos. Estos son los resultados reales que debemos averiguar y valorar en la evaluación del mismo.

En la presente investigación se asume que el rendimiento escolar viene a ser el producto objetivo y tangible que puede ser traducido cuantitativa y cualitativamente en una medida y ésta refleja en qué medida han sido logrados los objetivos o competencias y capacidades, por el educando, en un determinado proceso de aprendizaje y, al mismo tiempo, va a permitir al docente conocer el éxito o fracaso de sus estudiantes así como de su acción pedagógica.

Aquí, pues, se pretende establecer cuáles son los condicionamientos o implicancias de los diversos factores que influyen en los resultados del rendimiento escolar para, con argumentos suficientes, adoptar decisiones que permitan introducir los reajustes y complementaciones pertinentes en el proceso educativo y, en consecuencia, obtener un eficiente aprendizaje significativo de nuestros estudiante<sup>14s</sup>. El rendimiento académico o escolar parte del presupuesto de que el alumno es responsable de su rendimiento. En tanto que el aprovechamiento escolar está referido, más bien, al resultado del proceso enseñanza-aprendizaje, de cuyos niveles de eficiencia son responsables tanto el que enseña como el que aprende.

Características: El rendimiento escolar presenta las siguientes características, entre otras:

Es el resultado de una actividad vivenciada en el proceso académico, expresado en calificaciones o reconocimientos que recibe o se hace acreedor el alumno, en determinados periodos de tiempo evaluados.

Está en relación directa con el aprendizaje efectivo. A mayor aprendizaje mayor rendimiento, y viceversa. Es evaluable y cuantificable. Para ello utiliza diversas escalas de valoración. Es un resultado y un producto; que puede ser representado en cuadros y gráficos diversos. Su fin es utilitario y práctico, así como de autorrealización.

Se manifiesta a través del cambio o modificación de la conducta, mostrando el sujeto eficiencia y eficacia en sus actos así como en sus habilidades y actitudes favorables a su personalidad.

Es variable, manejable y sujeto a procesamientos: cualitativos y cuantitativos.

### II.3. Hipótesis

#### II.3.1. Hipótesis general

La aplicación de las estrategias de comprensión lectora mejorara el rendimiento escolar de los alumnos de 6to grado de educación primaria de la I.E. Público “San Ramón” de la provincia de Huamanga, Dpto. de Ayacucho, en el año 2013.

#### II.3.2 Hipótesis específicas

Existe predominancia de algún nivel de estrategia de comprensión lectora en el mejoramiento del rendimiento escolar en los alumnos de 5to grado de educación primaria de la I.E. Público “San Ramón” de la provincia de Huamanga, Dpto. de Ayacucho, en el año 2013.

### II.4. Variables

#### DEFINICIÓN Y OPERACIONALIZACIÓN DE LAS VARIABLES

VARIABLE INDEPENDIENTE	CONCEPTO DE LA VARIABLE	CONCEPTO OPERACIONAL	DIMENSIONES	INDICADORES	INSTRUMENTO
	Es un conjunto de actividades didácticas seleccionadas,	La variable estrategias de comprensión lectora, se evaluó a través de un	LITERAL	-Recuerda información acertada acerca del texto. -Reconoce la idea principal explícita en el texto. -Diferencia el tipo de texto	PRE Y POS TEST



ESTRATEGIAS DE COMPRESION LECTORA	planificadas, organizadas que se ejecutarán con la finalidad de mejorar la comprensión lectora de los alumnos del 6to grado "A".  La Comprensión Lectora se define como el proceso cognitivo por medio del cual se reconstruye en la mente del lector la información transmitida por el autor del texto. Es captar el significado del texto o la idea central del mismo	cuestionario teniendo en cuenta los indicadores previstos.	INFERENCIAL	-Redacta significados contextuales de palabras desconocidas. -Reconoce ideas principales implícitas en el texto. -Elabora organizadores visuales. -Expresa emociones que le genera el texto leído. -Deduce el mensaje de la lectura. -Resume y generaliza.	Cuestionario
			CRITICO	Elabora comentarios personales sobre el texto leído.	

VARIABLE DEPENDIENTE	DEFINICIÓN CONCEPTUAL	DEFINICIÓN OPERACIONAL	DIMENSIONES	INDICADORES	INSTRUMENTOS
RENDIMIENTO ACADEMICO	Lo consideramos como el conjunto de transformaciones operadas en el educando, a través del proceso enseñanza - aprendizaje, que se manifiesta mediante el crecimiento y enriquecimiento de la personalidad en formación.	La variable dependiente: Rendimiento escolar, se evaluará a través de indicadores	INICIO	00- 11	Registro De Evaluación Bimestral
			PROCESO	12 - 15	
			LOGRADO	16 - 20	

Variables del rendimiento escolar:

El rendimiento en el aprendizaje o rendimiento escolar, está en función de muchas variables, entre otras:

El funcionamiento de la institución educativa (Estructura Curricular o Plan de Estudios, implementación material, preparación de los docentes; etc.)

Naturaleza y condiciones personales del alumno (Salud física y mental, cociente intelectual, maduración, desarrollo socio-afectivo, etc.).

El funcionamiento y condiciones del hogar (economía precaria, problemas familiares, analfabetismo, etc.)

### III. METODOLOGÍA

#### III.1. Diseño de la investigación

Dado el tipo de investigación para contrastar la hipótesis se ha seleccionado el diseño cuasi-experimental.

Diseño de dos grupos con pre y post test, cuyo esquema es el siguiente:

GC: O1.....O2

GE: O3XO4

Dónde:

GE = Grupo experimental (sección A)

GC = Grupo de control (sección B)

O1 y O3 Pre test (observación es antes de la aplicación estrategias de comprensión lectora)

O2y O4 Post test (observación después de la aplicación estrategias de comprensión lectora)

X = aplicación de los estrategias de comprensión lectora (Tratamiento)

#### III.2. Población y muestra

##### III.2.1. Población

La presente propuesta investigativa está enmarcada en el trabajo, con una población de 120 alumnos del sexo femenino y masculino que conforman el 6to. Grado de educación primaria de la I:E Público “San Ramón” de la provincia de Huamanga, Dpto. de Ayacucho, en el año 2013.

N° de secciones	N° de alumnos		Total
	Mujeres	Varones	
6 to. “A”	25	15	40
6 to. “B”	20	20	40
6to. “C”	20	20	40
Total	65	55	120

Fuente; Nóminas de matrícula 2013

### III.2.2. Muestra

Está conformada por los 40 alumnos del 6o grado de Educación Primaria de 2 Muestral a I.E. Público “San Ramón” de la provincia de Huamanga, Dpto. de Ayacucho, en año 2014.

Secciones	N° de Alumnos		Total
	Mujeres	Varones	
6to. “A”	25	15	40

Fuente: nómina de matrícula 2013.

### III.3. Técnicas e instrumentos

#### III.3.1. Técnicas

La recolección de datos se hizo a través de diversas técnicas e instrumentos. Las principales técnicas:

La Encuesta

Álvaro Tresierra Aguilar (9), dice que la encuesta es aquella que recoge información sobre aspectos muy específicos, basados en una interacción directa o indirecta entre el investigador y el encuestado.

Esta técnica la aplicaremos a través de cuestionarios para el recojo de datos.

#### III.3.2. Instrumentos

Ficha de Pre-test

validada Ficha de Pos-

test. Cuestionario

TÉCNICAS	INSTRUMENTOS
Cuestionario	Cuestionario
Análisis de datos	Ficha de pre y pos test

Plan de análisis de los datos.

Para el análisis de los datos obtenidos hemos utilizado los siguientes estadísticos:

#### III.3.3. Plan de análisis de los datos

Para el análisis de los datos obtenidos hemos utilizado los siguientes estadísticos:

Media Aritmética: Medida de tendencia central que caracteriza a un grupo de estudio con un solo valor y que se expresa como el cociente que resulta de dividir la suma de todos los valores o puntajes entre el número total de los mismos. La fórmula para la media aritmética con datos agrupados (Moya Calderón, 278- 280) es como sigue ;

$$\sum f_i X_m$$

Media Aritmética = -----

n

Dónde:

$f_i$  = Frecuencia relativa absoluta

$X_m$  = Marca de clase

n = Número de datos

$\sum$  = Suma de productos  $f_i X_m$

Desviación Estándar: Medida de dispersión de datos relacionados con la varianza pues en tanto que esta última se expresa en unidades elevadas al cuadrado (metros al cuadrado, dólares al cuadrado, etc ), para hacer práctico el enunciado, se usa la medida de desviación estándar, que por esta razón es la raíz cuadrada positiva de la varianza . (Moya calderón, 293 – 294). Su fórmula es la siguiente:

$$s = \sqrt{\frac{\sum n (x_i - \bar{x})^2}{n - 1}}$$

Dónde:

s = Desviación Estándar

$x_i$  = Valores individuales

$n_i$  = Frecuencia del valor x

n = Casos

Prueba “t” de Student para Muestras Independientes: Es una prueba estadística para evaluar si dos grupos difieren entre sí de manera significativa respecto a sus medias.

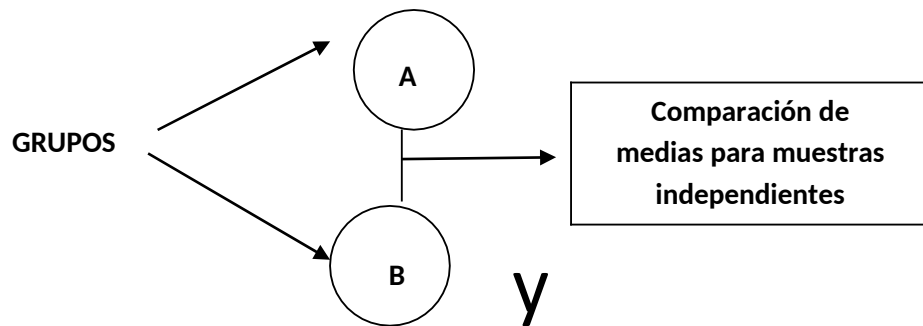

Se simboliza con t.

Hipótesis a probar: de diferencia entre dos grupos. La hipótesis de investigación propone que los grupos difieren significativamente entre si y la hipótesis nula propone que los grupos no difieren significativamente.

Variable involucrada: La comparación se realiza sobre una variable, si hay diferentes variables, se efectuarán varias pruebas “t” (una para cada variable). Aunque la razón que motiva la creación de los grupos puede ser una variable independiente.

Nivel de motivación de la variable: intervalos o razón

Interpretación: El valor “t” se obtiene en las muestras mediante la fórmula

$$t_0 = \frac{x - y}{\sqrt{(n-1)s_x^2 + (m-1)s_y^2}} \sqrt{\frac{m \cdot n(m+n-2)}{m+n}}$$

Dónde:

$\bar{x}$  =media de un grupo

$\bar{y}$  =media del otro grupo

n= un grupo

m = otro grupo

$s_x^2$  = desviación estándar de un grupo elevado al cuadrado

$s_y^2$  = desviación estándar de un grupo elevado al cuadrado

Prueba “t” de Student para Muestras Relacionadas:

Es una prueba estadística para evaluar al mismo grupo en dos o varios momentos (pre y post test), si estos difieren entre sí, de manera significativa respecto a la media de las diferencias.

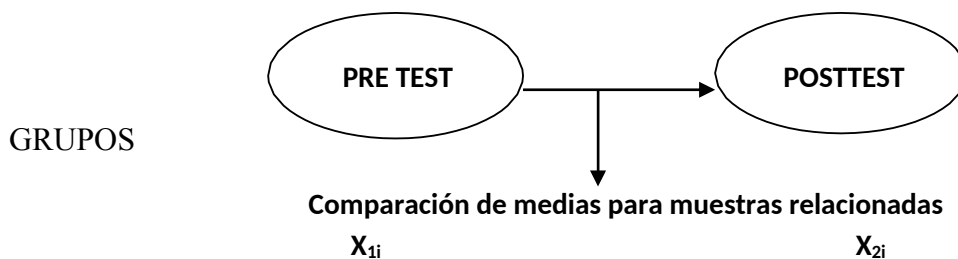

Se simboliza con:

Hipótesis a probar: de diferencia entre dos momentos del mismo grupo. La hipótesis de investigación propone que los dos momentos del grupo difieren significativamente entre sí y la hipótesis nula propone que los dos momentos del grupo no difieren significativamente.

Variable involucrada: La comparación se realiza sobre una variable, pero en dos o varios momentos, efectuándose una o varias pruebas “t”.

Nivel de motivación de la variable: intervalos o razón

Interpretación: El valor “t” se obtiene de las diferencias en las muestras de los diferentes individuos ( $d_i = x_{2i} - x_{1i}$ ), mediante la fórmula

$$t = \frac{\bar{d}}{\frac{s_d}{\sqrt{n}}}$$

Donde

$\bar{d}$  =media de todas las diferencias de cada individuo en el pre y post test

$s_d$  =desviación estándar de las diferencias.

n= tamaño de muestra

Uso del computador para emplear técnicas estadísticas: Para el análisis de los niveles de comprensión lectora en el pre test y pos test, de los grupos experimental y de control, se

ha utilizado el paquete estadístico SPSS FOR WINDOWS Ver. 15, que es la abreviatura en inglés del paquete estadístico para las Ciencias Sociales (Statistical Package for the Social Sciences).

#### **III.3.4. Factores que determinan el rendimiento escolar**

Los factores que determinan el rendimiento académico son múltiples y complejos. Algunos de ellos se refieren al docente como facilitador del aprendizaje, otros hacen referencia a la naturaleza bio-psíquica del estudiante, otros tienen que ver con la institución educativa y otros dependen, en gran medida, del contexto donde se efectúa el proceso de aprendizaje, es decir el entorno ecológico.

Tradicionalmente el rendimiento escolar se lo ha tratado de sustentar en relación a la medición de la inteligencia, relacionándolo con el rendimiento mental, mediados ambos con los aportes de la estadística.

Se manifiesta en su trabajo que el rendimiento escolar se entiende como el logro de los objetivos educativos y la obtención de notas o notas consideradas aprobatorias después de haber sido sometidos a un proceso de evaluación, sea mediante pruebas especiales o exámenes tradicionales como son los test, entrevistas, y de participación en el trabajo educativo.

En el nivel de la educación superior es el resultado observable y medible de logro de los objetivos de aprendizaje propuestos para un ciclo o un período dado. A más alto porcentaje de logro corresponde mayor rendimiento académico. Cuando tratamos de aplicar el rendimiento al campo escolar o académico estamos, tal como lo comenta refiriéndonos inicialmente al rendir, que es el alcanzar el mejor resultado en el menor tiempo y esfuerzos posibles.

En realidad estaríamos aplicando a la educación el criterio de productividad de la calidad final del producto, este autor citando el trabajo de Mendel y Marcus quienes hablan de éxito, consecución o resultado valorado, y opinan que rinde aquel que llega a donde se espera que llegue. Cuando esto no pasa – por acción de variables externas o internas- que actúan de manera permanente o transitoria y que hay que detectar para prevenir o para atenuar su acción.

Más adelante, el mismo autor dice que al hablar de rendimiento académico no es solo referirse a la nota, porque el rendimiento no solo se relaciona con la obtención de notas más buenas por parte de los alumnos, sino aumentar también el grado de satisfacción



psicológica, de bienestar del alumnos y del restos de elementos implicados en el proceso.

El indicador más aparente y recurrente de los rendimientos son las notas. Rodríguez Espinar, citado por Adell (2002) (10), considera como la referencia de los resultados escolares y como una realidad que se nos impone sobre cualquier otra, pues las calificaciones constituyen en sí mismas los criterios sociales y legales del rendimiento de los alumnos.

La nota no siempre recoge el grado de participación e implicación del alumnado, la atención prestada, la predisposición por aprender, frente al centro educativo, y al profesorado, tampoco es el indicador fiel de las respuestas- conceptuales, procedimentales o actitudinales de los alumnos a las interpretaciones de la materia.

El rendimiento escolar es pues un constructo que por su complejidad es necesario, para su estudio tener siempre en cuenta algunas variables y las correspondientes interpretaciones de muy diversos referentes.

Inteligencia, motivación, personalidad, actitudes contextos; esto si solo consideramos a la institución educativa toda la responsabilidad, pero si se intentar comprenderlo desde otras perspectivas, entonces tendríamos que considerar también como variables determinantes a los entornos familiares, sociales, culturales y económicos en donde se desarrollan las acciones educativas.

En la presente investigación nos referimos a las vinculaciones directamente relacionadas con la institución educativa, pero no descuidamos las variables externas vinculadas con el entorno socio cultural donde se desarrollan las actividades. En cualquier caso habrá además de la nota que considerar otros rendimientos: los de carácter psicológico, reactivo, de bienestar, de satisfacción; se reconoce que al lado de la valoración objetiva del rendimiento que con demasía frecuencia se refiere sobre todo al ámbito de o dominio cognoscitivo.

En nuestra realidad, cuando hablamos acerca de la nota esta ha tenido, y tiene aún algunas interpretaciones erradas, para ello citamos trabajos, que a pesar del tiempo transcurrido es vigente todavía en algunas instituciones esta percepción. Nos comenta Chiriboga, Luz (11): Prácticamente el fin último que persiguen nuestras escuelas, colegios y universidades es el examen, y la esencia, cifra y compendio es la nota.

El alumno estudia por la nota; los padres solo se preocupan de la nota y el éxito del

maestro se mide por la nota. En otras palabras el rendimiento es el nivel de aprovechamiento o de logro en la actividad escolar.

Generalmente se mide a través de pruebas de evaluación con las que se establece el grado de aprovechamiento alcanzado, y puntualizando el rendimiento académico está en relación entre lo obtenido y el esfuerzo empleado para obtener resultados académicos.

Por otro lado, citando a Schroeder, Carlos Henrique (12) que a la vez dice, que todo ciudadano que aspire a desarrollarse dentro de la sociedad deberá lograr rendimientos, así como tampoco se puede prescindir de este, el que, inconforme con el sistema social, se proponga reformarlos. Se agrega la función del rendimiento en el sistema educativo tiene tres aspectos:

**La adaptación:** Toda sociedad exige de la escolaridad que logre la adaptación de los menores a las formas usuales de convivencia al cumplir rendimientos el sujeto va aprendiendo a adaptarse a las circunstancias objetivas y a su medio social. Este aspecto sumamente importante representa solo una de las funciones del rendimiento.

**El desarrollo:** El desarrollo de aptitudes requiere que se tenga que rendir. Únicamente a través de la ejercitación se puede lograr ese cometido. En consecuencia, el estudiante ha de ser estimulado a reflexionar, en primer lugar para que aprenda a tomar decisiones de los problemas que se presentan, y más tarde ser capaz de una acción crítica.

**La capacidad formadora:** El estudiante debe de ir adquiriendo una actitud frente al mundo y ha de integrarse a su medio y forjarlo. Únicamente un individuo competente y acostumbrado a rendir puede ocupar en este mundo e integrarse él con actitud crítica y creativa a la vez.

Para asegurar que el rendimiento continúa Capella, Juan Ramón (13), no se convierta en un fin, sino en un índice de desarrollo alcanzado, Schroeder propone algunas reglas que son:

**La relación maestro - alumno:** Cuando se trata de cumplir rendimientos es imprescindible que dentro de lo posible no existan perturbaciones en la relación maestro-alumno.

**La oferta del rendimiento:** La imposición del rendimiento tendrá menos el carácter de precepto y más de oferta, un rendimiento de carácter obligatorio provoca necesariamente rechazo.

**Motivación:** El rendimiento deseado debe de tener sentido y perseguir una finalidad.

Los estímulos tienen efecto si motivan al escolar a obtener rendimientos.

Individualización: Las expectativas de rendimiento deben adaptarse individualmente, si estas son demasiado elevadas pueden dar lugar a fracasos del rendimiento; si las expectativas son inferiores a capacidades los resultados serán de escaso efecto pedagógico.

Factores Cognoscitivos en el aprendizaje. Considera dentro de ellos a:

Estructura cognoscitiva y transferencia. Ausubel plantea la hipótesis que la experiencia pasada influye o tiene efectos positivos o negativos, en el aprendizaje, en virtud del efecto que ejerce sobre las propiedades pertinentes de la estructura cognoscitiva. De ser cierta en todo aprendizaje habría necesariamente transferencia pues es imposible concebir ningún dato de aprendizaje que no sea afectado de alguna manera por la estructura cognoscitiva existente: y a su vez esta experiencia de aprendizaje, al modificar la estructura cognoscitiva, produce nueva transferencia.

Los estudios en el grado de conocimiento de una materia, a un nivel de aprovechamiento educativo, se relacionan con la ejecución en niveles educativos subsiguientes y se adaptan al paradigma de la transferencia a largo plazo.

La constancia del rendimiento académico es desde luego, es solo atribuible en parte a la constancia de la aptitud y de la motivación académica, pero especialmente cuando se controlan estos factores es razonable atribuir algo de la relación obtenida entre los niveles educativos primera a los efectos acumulativos de las variables de la estructura cognoscitiva.

Desarrollo cognoscitivo y disposición. La disposición cognoscitiva se refiere a la adecuación del equipo de procesamiento cognoscitivo existente, o la capacidad para afrontar de demandas de cierta tarea de aprendizaje cognoscitivo en un nivel de desarrollo. Empíricamente la disposición se revela en la capacidad de sacar provecho de la práctica o de la experiencia del aprendizaje. Un individuo manifiesta disposición cuando los resultados de su actividad de aprendizaje, en razón de su conocimiento aumentado o de aprovechamiento académico, son razonablemente proporcionales a la cantidad de esfuerzos y de práctica que haya de por medio.

El tipo específico de materia que estudie el individuo induce en él dos clases de efecto: Por una parte determina su disposición específica para otras clases particulares de aprendizaje y por otra contribuye también a producir cambios generales de disposición

cognoscitiva que son, al menos en parte, independientes de la materia estudiada.

Capacidad intelectual: El nivel de inteligencia influye también en los aspectos cualitativos del rendimiento. Afectan a la rapidez con la que se adquieren aptitudes de aprendizaje, a la ejecución en tareas estructuradas de clasificación y a la estrategia para resolver problemas. Es más probable que los sujetos con un Cociente Intelectual elevado corrijan independientemente sus errores, verifiquen sus soluciones, recurran a enfoques lógicos, sigan métodos más eficaces y persistan más.

En la educación superior, los alumnos inteligentes, pero con bajo rendimiento tienen metas (académicas y ocupacionales) de la vida real inferiores y menos definidas que los estudiantes también inteligentes, pero con rendimiento normal.

### **III.3.5. Estructura cognoscitiva en la resolución de problemas**

La estructura cognoscitiva desempeña un papel importante en la resolución de problemas, se patentiza en el hecho de que la solución de cualquier problema dado supone la reorganización del residuo de la experiencia previa, de modo que se ajuste a los requisitos concretos de la situación problema presente.

Como las ideas de la estructura cognoscitiva constituyen el material en bruto de la resolución de problemas, cualquier tipo de transferencia positiva o negativa reflejará, al ocurrir, la naturaleza y la influencia de las variables de la estructura cognoscitiva.

La posesión de conocimientos antecedentes pertinentes en la estructura cognoscitiva, particularmente si son claros, estables y discriminables, facilita la resolución de problemas. Sin tal conocimiento, no es posible de hecho ninguna resolución de problemas, independientemente de cualquier grado de destreza que el alumno tenga en la materia de aprendizaje.

### **III.3.6. Otros factores del Rendimiento escolar**

Factores Endógenos:

Herencia: Es el conjunto de caracteres que se transmiten de padres a hijos, que son los factores fundamentales que constituyen un elemento importante en el rendimiento del educando.

Maduración: Se refiere al desarrollo físico, el cual influye en el desarrollo de la conducta ordenada, con la cual las condiciones del rendimiento en el aprendizaje serán buenas, en tanto el desarrollo sea integral y eficaz.

Salud: Como ya se dijo anteriormente, éste es un factor que condiciona el aprendizaje,

por cuanto las enfermedades o el estado de mala nutrición o desnutrición, afectan negativamente el rendimiento, ya sea limitando el esfuerzo intelectual o ya sea originando la fatiga en cortos periodos de estudio.

También se pueden destacar las condiciones que limitan el rendimiento escolar tales como: las enfermedades, la desnutrición y las condiciones físicas en general.

Factores Exógenos:

Formado por la familia, la comunidad local, la iglesia, el Estado, etc.

Medio Cultural: Conformado por los medios de comunicación masiva, como: televisión, periódicos, el radio, el cine, las publicaciones, etc.

Medio familiar: Este factor depende de las condiciones que se dan en la realidad del seno familiar. Lo condicionan porque, ya sea afectiva o económicamente redundante en el desempeño del estudiante en el ámbito estudiantil.

Las condiciones del maestro: Pues, su preparación técnica está en razón directa con la eficiencia del aprendizaje.

Métodos pedagógicos: Estos métodos pedagógicos deben ser adecuados en la aplicación del proceso enseñanza – aprendizaje; para lograr los objetivos deseados y asegurar el rendimiento en el aprendizaje.

Aptitudes corporales: Es la disposición general que presenta un sujeto para aprender determinadas materias y se da de acuerdo a sus habilidades, influyendo de manera en el rendimiento.

Economía del hogar: Factor muy decisivo en el desarrollo de las acciones del hogar, en el progreso del rendimiento de los alumnos durante su educación.

Estado de salud y alimentación del estudiante: Técnicamente, la salud es la condición del cuerpo en el que las funciones orgánicas se efectúan con normalidad. Para algunos pedagogos la salud es el resultado de un sistema completo de vida bien equilibrado.

Otros consideran la salud, desde el punto de vista de sus resultados, lo que permite vivir más y mejor. La salud constituye el fundamento y la condición indispensable para el éxito en el trabajo educativo. El estudiante mal nutrido se desarrolla mal, tanto en el aspecto físico, como en el mental y por lo general es un alumno de calidad inferior al término medio de rendimiento en el aprendizaje.

Concluyendo, se puede decir que, para un buen estado de salud es conveniente una buena alimentación, factor que incidirá en el rendimiento del educando.

Grado de Inteligencia: Inteligencia es la capacidad de adaptación, conocimiento, comprensión y solución de determinados problemas, convirtiéndose esta característica en la fuerza innata que conduce a un buen rendimiento. Es una cualidad individual que posee cada persona y que no puede repetirse igualmente en otra.

La inteligencia permitirá al educando la resolución de situaciones mecánicas y manuales, situaciones cuya realidad no es empírica, como: los escritores, filósofos, matemáticos; cuya labor es eminentemente reflexiva; capacidad en las relaciones humanas, como por ejemplo: políticos, abogados, maestros, etc.

La edad: Este factor, constituye la base de las medidas de las escalas de inteligencia, ésta se desarrolla automáticamente con la edad; por estas razones se le considera como el punto de apoyo absoluto fijo y medible de los test.

## **IV. RESULTADOS**

### **IV.1. Estrategias de comprensión lectora para mejorar el rendimiento académico”**

Para desarrollar el presente trabajo de investigación planteamos el “Estrategias de comprensión lectora” con la finalidad de mejorar los niveles de comprensión lectora en los alumnos del 6to Grado de educación primaria de la Institución Educativa Público “San Ramón” de la provincia de Huamanga, Dpto. de Ayacucho, en el año 2013.

Se programó sesiones de aprendizaje en 4 semanas, en las cuales se desarrollaron aspectos teóricos prácticos de la capacidad de comprensión lectora, buscando siempre que el alumno comprenda lo que lee, para esto se planificaron estrategias que les permitan mejorar los diferentes niveles de comprensión lectora. En el desarrollo de las sesiones se tuvo la participación activa de los alumnos integrantes del taller.

#### **IV.1.1. Características**

Planificado, porque provee con anterioridad las metodologías a usar asegurando el logro de los objetivos.

Reflexivo, el agente educador en forma consciente y deliberada (con un propósito) diseña sus estrategias a usar en cada sesión a ejecutar.

Organizado, porque está secuenciado de acuerdo a las características y estilos de aprendizajes de los alumnos.

Flexible, porque permite la revisión y adecuación de las estrategias de acuerdo al momento del aprendizaje, naturaleza de los contenidos y características de los alumnos.

#### **IV.1.2. Fundamentos del Taller**

Fundamentos Pedagógicos:

El presente Taller se fundamenta en los postulados de:

David Ausubel (14), que propone el aprendizaje significativo; donde la postura del profesional se convierte en orientador y el alumno por su parte adopta una actitud activa y trabaja construyendo sus propios aprendizajes.

El aprendizaje significativo, se concibe como la acumulación de conocimientos nuevos e ideas previas, asignándoles un significado propio a través de las actividades por descubrimiento.

El aprendizaje significativo depende:

De la cantidad de información, la misma que se caracteriza por ser potencialmente

significativa, organizada internamente y apoyada en el uso de procedimientos previamente aprendidos.

Del alumno según las ideas propias que posea y la actitud favorable que muestre hacia la comprensión y búsqueda de relación entre los conocimientos nuevos y las ideas previas.

Vygotsky, Lev (15), que plantea la tesis del desarrollo próximo, quien propone que las destrezas cognitivas son mediadas por palabras, lenguaje y formas del discurso que sirven como herramientas psicológicas para facilitar y transformar las habilidades mentales.

La propuesta de Vygotsky sostiene que para entender el funcionamiento cognitivo, es necesario examinar las herramientas que lo median y le dan forma; la más importante de estas herramientas es el lenguaje. Vygotsky argumentó que en la niñez temprana, el lenguaje comienza a utilizarse como una herramienta que ayuda al niño a planear actividades y a resolver problemas<sup>17</sup>.

La siguiente tesis es que las herramientas cognitivas se originan en el marco de las relaciones sociales y las actividades culturales. Vygotsky consideraba que el desarrollo del niño era inseparable a las actividades sociales y culturales.

Una de las propuestas básicas de Vygotsky es su concepto de la zona del desarrollo próximo (ZDP), es el término que utilizó para definir el rango de las tareas que resultan muy difíciles para que los niños las realicen solas, pero que pueden aprender con la guía y asistencia de los adultos u otros niños más diestros<sup>17</sup>.

Wood, Bruner y Ross, 1976(16); utilizan la metáfora del andamiaje para explicar el papel que tiene la enseñanza respecto del aprendizaje del alumno. Los andamios se sitúan siempre un poco más elevados que los edificios en construcción, los retos de la enseñanza deben estar un poco más allá de los que el niño es capaz de resolver. El andamiaje se retira una vez construido el edificio, así también las ayudas dadas al escolar deben ser retiradas progresivamente, a medida que este pueda controlar su propio aprendizaje.

La buena enseñanza no sólo es la que se sitúa un poco más allá del nivel actual del alumno, sino la que asegura la interiorización de lo que se enseñó y su uso autónomo por parte de aquel.

#### **IV.1.3. Fundamentos Psicológicos**



a) El Psicólogo suizo Piaget (constructivismo cognitivo)(17) .

Explica el desarrollo del pensamiento en los niños: los niños construyen activamente su conocimiento y su pensamiento a través de varias etapas de su vida.

Los alumnos de nuestro proyecto educativo se ubican en la etapa operacional formal.

La etapa operacional formal, se presenta alrededor de los once a los quince años de edad, es la cuarta y última etapa cognitiva de Piaget. En esta etapa los individuos van más allá del razonamiento acerca de experiencias concretas y piensan en forma más abstracta, idealista y lógica

La cualidad abstracta del pensamiento operacional formal es evidente en la solución verbal de un problema.

En esta etapa los adolescentes se comprometen con la especulación acerca de las cualidades ideales que ellos desean tener para sí mismos o para otros.

El término razonamiento hipotético-deductivo de Piaget se refiere al concepto de que los adolescentes desarrollan hipótesis acerca de las formas de resolver los problemas para llegar de forma sistemática a una conclusión.

La Adolescencia.

Diane Papalia (18), 3 la apariencia de los jóvenes cambia como resultado de los acontecimientos hormonales de la pubertad. Su pensamiento cambia a medida que desarrollan la habilidad de hacer abstracciones. Sus sentimientos cambian acerca de casi todo.

Cambios Físicos en la Adolescencia.

El crecimiento repentino en la Adolescencia es uno de los primeros signos de la maduración, aumento de la estatura y peso que comúnmente, comienza en las chicas entre las edades de 9 ½ y 14 ½ años, (generalmente hacia los 10 años) y en los chicos entre las edades de 10 ½ a 16 años (generalmente hacia los 12 o 13 años).

La mayoría de las niñas alcanzan su estatura adulta hacia los 14 o 15 años y la mayoría de los chicos alcanzan su peso adulto hacia los 18 años.

En ambos sexos, la irrupción del crecimiento del adolescente afecta prácticamente todas las dimensiones de los sistemas óseo y muscular.

El impacto psicológico de los cambios físicos de los chicos han demostrado que tienen una maduración temprana son más equilibrados, más relajados, de buen estado de ánimo, menos afectados, más populares entre los compañeros, tienen más tendencias a

ser líderes en la escuela y menos impulsivos que los que maduran tarde. Los que maduran más temprano obtienen los beneficios de una alta autoestima.

Aspecto del Desarrollo Intelectual en la Adolescencia.

La Adolescencia es la etapa en que mucha gente alcanza el más alto nivel de desarrollo intelectual, el de las operaciones formales. El estado de las operaciones formales se caracteriza por la habilidad de tener pensamiento abstracto.

Nivel Pos convencional.

Aunque la mayoría de los adolescentes son capaces de pensamiento abstracto, solamente cuando sean jóvenes adultos serán capaces de moverse al nivel pos convencional de moralidad según Kohlberg, en el cual desarrollan sus propios principios morales.

Egocentrismo.

Los adolescentes, a menudo, pierden el sentido de la realidad y sienten que “pensar en algo que suceda”, que si creen en algo con suficiente fuerza puede llegar a ser realidad sin hacer nada ellos mismos. Los adolescentes tienden a ser extremadamente críticos (en especial de los padres y de otras figuras de autoridad), argumentadores, autoconscientes, centrados en sí mismos, indecisos y aparentemente hipócritas.

Conciencia de sí mismo.

Un chico que oye a sus padres cuchicheando “sabe” que están hablando de él, y una chica que pasa cerca de unos chicos que se ríen ruidosamente “sabe” que se están burlando de ella. La autoconciencia extremada de los adolescentes se explica por el concepto de una audiencia imaginaria: un observador que existe solamente en sus propias mentes y que está tan preocupado con sus pensamientos y comportamientos como ellos mismos.

Indecisión.

Los adolescentes tienen problemas al decidirse aún cerca de las cosas más simples porque, de repente, son conscientes de la multiplicidad de elecciones en cada aspecto de la vida.

Influencias del hogar en el rendimiento de los estudiantes.

Aunque los adolescentes son más independientes que los niños de la escuela elemental y les gusta menos pedir ayuda directa a sus padres para sus tareas escolares, hay influencias sutiles del hogar que afectan la calidad de su trabajo en la escuela. Un

estudio de más de 30000 estudiantes del último año de escuela secundaria (NCES, 1985) mostró que los estudiantes que obtiene mejores calificaciones tienden a ser aquellos cuyos padres participan más en la vida de sus hijos.

¿Cuál es el efecto de la condición socioeconómica?

Mucha gente atribuye hallazgos como los que se acaban de mencionar a las diferencias en la condición socioeconómica. Pero en el estudio de la NECS, la relación de influencia entre los padres y las calificaciones escolares era casi la misma aun después de que se tuvo en cuenta la Adolescencia.

Entre los principales aspectos tenemos:

Conflicto con los Padres.

Los sentimientos ambivalentes de los adolescentes se parecen a la propia ambivalencia de los padres. Indecisos entre esperar a que sus hijos sean independientes y esperar mantenerlos dependientes, los padres casi siempre entran difícil dejarlos ir. Como resultado, los padres pueden dar a sus hijos en adolescencia “mensajes dobles” al decir una cosa, pero al comunicar justo lo opuesto con sus acciones. Un estudio longitudinal de 27 jóvenes adolescentes llega a la conclusión de que el conflicto es particularmente fuerte con la madre que se encuentra con una pérdida de autoridad y poder.

El Papel del Grupo de Iguales.

Los jóvenes experimentan rápidos cambios físicos, se sienten cómodos al estar con otras personas que pasan por cambios similares. En un momento en que la búsqueda de la madurez social y emocional exige que los jóvenes cuestionen al valor de las normas de los adultos y la necesidad de una guía paterna, es consolador poder buscar consejos en los amigos que pueden entenderlos y están en armonía con ellos debido a que se hallan en la misma situación.

Presión del Grupo de Iguales versus Influencia Paterna.

Si las otras chicas en su grupo hacen “jeans” desteñidos, con sus parches y zapatos tenis, Amy no vendrá a la escuela con una simple falda escocesa y con mocasines colegiales. Si sus compañeros se reúnen en un restaurante de servicio al auto en la noche, Amy, por supuesto, no preferirá pasar la noche en la biblioteca. Sus amigos influyen no solo en la forma como se viste y arregla su cabello sino también en sus actividades sociales, comportamiento sexual, uso o no uso de drogas, consecución o no consecución del logro académico y las aspiraciones vocacionales. Patrones básicos de la

vida.

Logro de la Identidad Sexual.

Uno de los cambios más profundos en la vida de un adolescente es el de la amistad cercana con personas del mismo sexo o amistades y vínculos románticos con personas de otro sexo.

#### **IV.1.4. Fundamentos Neurocientíficos**

Es el conocimiento básico de la estructura y función del Sistema Nervioso de los seres vivos, con especial relación al Sistema Nervioso del ser humano. Con el desarrollo de la tecnología (IR.M), (E.E.G) computarizado, la tomografía, se obtienen lecturas de la actividad del cerebro, sugiriendo ideas o caminos que tengan mayores probabilidades de éxito, lo mejor que hace el cerebro humano es aprender. El aprendizaje a su vez modifica el cerebro, con cada estimulación, experiencia y conducta. El cerebro no es un eficaz productor de energía por al contrario consume el 20% de la energía del cuerpo de un adulto y obtiene su energía para aprender, de la sangre y el agua que le aporta el equilibrio electrolítico para su correcto funcionamiento.

La deshidratación es un problema común en las aulas escolares, lo que ocasiona letargo y debilitamiento del aprendizaje<sup>18</sup>.

Nuestro cerebro se afina repitiendo el aprendizaje anterior (práctica). No así con un aprendizaje nuevo, este lo estimula. Para los neurocientíficos aprendizaje y memoria son dos caras de una moneda. No se puede hablar de una sin la otra. Después de todo, si se ha aprendido algo, la única evidencia del aprendizaje es el recuerdo. Sin embargo, aprendizaje y conducta son con frecuencia, diferentes. Nuestras conductas son gobernadas por nuestros complejos estados emocionales y recuerdos.

Nuestro cerebro es muy eficaz y adaptable, Por lo que aprende probando cosas nuevas, no obteniendo siempre la respuesta correcta probada y cierta. La educación de calidad fomenta la exploración del pensamiento alternativo, las respuestas múltiples y la autoconciencia creativa. Para Eric Jensen (19), cerebro y aprendizaje, nuestro cerebro tiene todo el control del aprendizaje, ya sea este, emocional, cognitivo del mismo modo que se dan los proceso básicos cognitivos, memoria, recuerdo, atención y comprensión.

Principios:

Los principios en los cuales se sustentó el taller son los siguientes:

Principio de la Construcción de los propios Aprendizajes

El aprendizaje es un proceso de construcción interno, activo e individual e interactivo con el medio social y natural. Los alumnos para aprender utilizan estructuras lógicas que dependen de variables como los aprendizajes adquiridos anteriormente y el contexto. Son nuestros alumnos y alumnas las que van a generar sus propios aprendizajes

#### Principio de la Significatividad los Aprendizajes

El aprendizaje significativo es posible si se relaciona los nuevos conocimientos con los que ya posee el alumno. En la medida que el aprendizaje sea significativo para los educandos hará posible el desarrollo de la motivación para aprender y la capacidad para construir nuevos aprendizajes.

#### Principio de la Organización de los Aprendizajes.-

Las relaciones que se establecen entre los diferentes conocimientos se amplían a través del tiempo y de la oportunidad de aplicarlos en la vida, lo que permite establecer nuevas relaciones mediante instrumentos diversos, como por ejemplo, el mapa y las redes conceptuales.

#### Principio de Integridad de los Aprendizajes

Los aprendizajes deben abarcar el desarrollo integral de los jóvenes, cubrir todas sus múltiples dimensiones. Esta multiplicidad es más o menos variada, de acuerdo a las características individuales de cada persona. Por ello, se propicia a alcanzar las capacidades adquiridas de los educandos en su vida cotidiana y el desarrollo de nuevas capacidades a través de todas las áreas del currículo.

#### Principio de adecuación

Las actividades a desarrollar son aplicadas teniendo en cuenta las características del nivel, y el año.

#### Principio de creatividad

Porque estimula y desarrolla las habilidades creativas de nuestros alumnos y alumnas. Principio de la individualización

Porque contribuye a la potenciación de las capacidades de cada uno.

## IV.2. Resultados

PUNTAJES Y NIVEL DE COMPRENSIÓN LECTORA EN LOS ALUMNOS DEL SEXTO GRADO DE EDUCACIÓN PRIMARIA DE LA I.E. PÚBLICO “SAN RAMÓN” DE LA PROVINCIA DE HUAMANGA, DPTO. DE AYACUCHO, EN EL AÑO 2013.

En ésta podemos observar cómo se encuentra cada alumno del 6to grado educación primaria en cada nivel de comprensión lectora al aplicar el pre test; comparando con el pos test.

CUADRO N° 01.

NIVEL DE DECODIFICACIÓN DE LOS ALUMNOS DEL SEXTO GRADO DE EDUCACIÓN PRIMARIA DE LA INSTITUCIÓN EDUCATIVA PÚBLICO “SAN RAMÓN” DE LA PROVINCIA DE HUAMANGA, DPTO. AYACUCHO EN EL AÑO 2013.

Nivel de Decodificación	Grupo Experimental				Grupo Control			
	Pre Test		Post test		Pre Test		Post test	
	Alum.	%	Alum.	%	Alum.	%	Alum.	%
Inicio	16	40	12	30	12	30	13	32
Proceso	14	35	09	22	14	35	15	38
Logrado	10	25	19	48	14	35	12	30
Total	40	100	40	100	40	100	40	100

Fuente: Información obtenida de las encuestas de decodificación

GRÁFICO 1

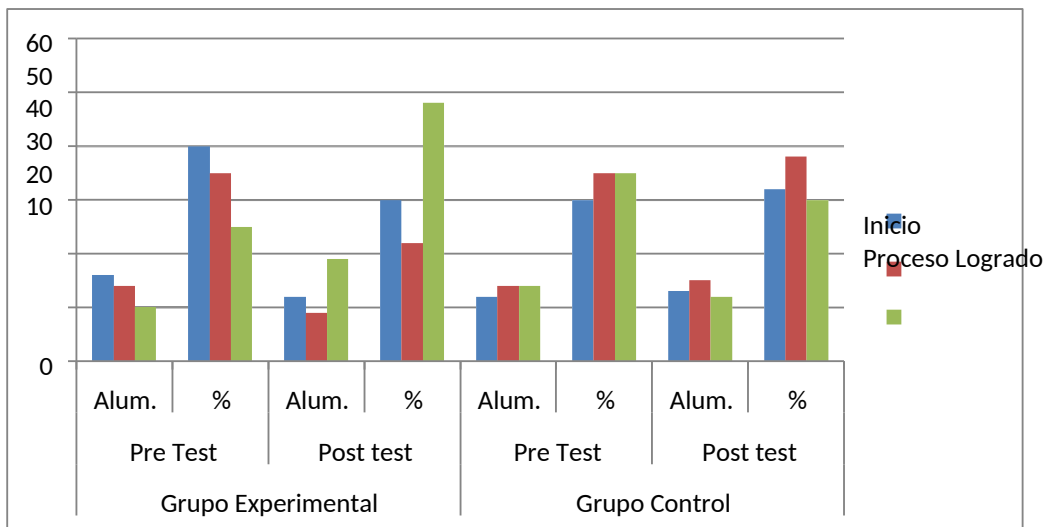

Del nivel de decodificación se observa que en el pre test el 40% (16) presentan un nivel de inicio, el 35% (14) un nivel en proceso; el 25% (10) han logrado y en el post test el 30% (12) presentan un nivel de inicio, el 22% (09) un nivel en proceso y el 48% (19) han logrado.

Es importante este nivel, porque el alumno desarrolla las capacidades de percepción que produce nuevos aprendizajes, se produce siempre en el contexto de esquemas y aprendizajes construidos con anterioridad y a pesar de la existencia de mecanismos neurológicos subyacentes a cada nuevo conocimiento. Con la observación se aumenta los estímulos para prestar mayor atención. Para desarrollar las capacidades Identificar, emparejar u ordenar, se convierten en habilidades al nombrar o identificar que son prerrequisitos para las habilidades del pensamiento.

CUADRO No. 2

NIVEL LITERAL DE LAS ALUMNOS DEL SEXTO GRADO DE EDUCACIÓN PRIMARIA DE LA I-E.PÚBLICO “SAN RAMÓN” DE LA PROVINCIA DE HUAMANGA, DPTO. DE AYACUCHO EN EL AÑO 2013.

Nivel Literal	Grupo Experimental				Grupo Control			
	Pre Test		Post test		Pre Test		Post test	
	Alum.	%	Alum.	%	Alum.	%	Alu m.	%
Inicio	10	25	12	30	14	35	12	30
Proceso	16	40	09	22	12	30	15	38
Logrado	14	35	19	48	14	35	13	32
Total	40	100	40	100	40	100	40	100

Fuente: Información obtenida de las encuestas de decodificación



GRÁFICO 2

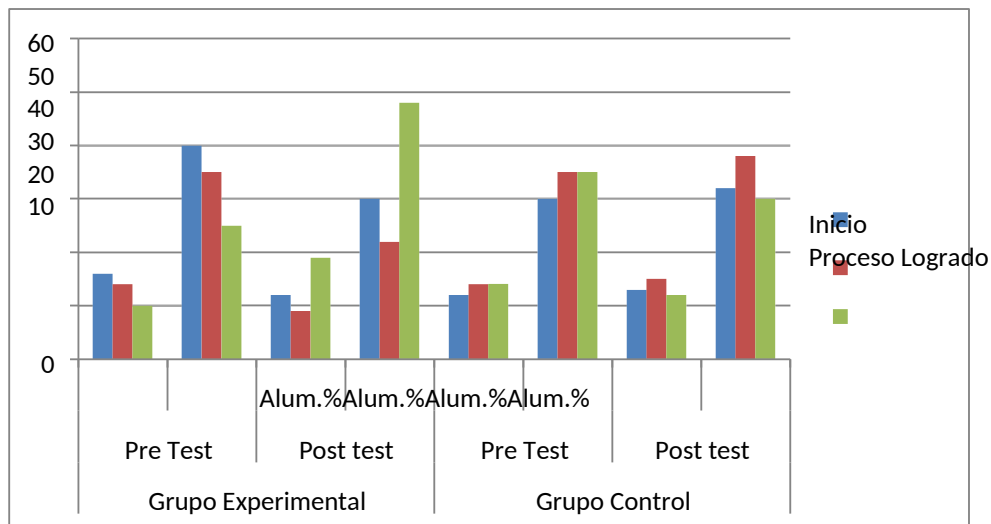

Del nivel Literal se observa que en el pre test el 25% (10) presentan un nivel de inicio, el 40% (16) un nivel en proceso; el 35% (14) lograron y en el post test el 30% (12) presentan un nivel de inicio, el 22% (09) un nivel en proceso y el 48% (19) lograron el nivel literal

En este nivel los estudiantes deben ser capaces de utilizar la información que reciba, de modo que infiera conclusiones, reflexiones acerca de ellas.

Los docentes deben procurar obtener respuestas nuevas frente a la información que se les proporcione, atentando a sus estudiantes para que utilicen integralmente todos los datos a su alcance. Así, ellos elaborarán, combinarán, aplicaran y procesarán la información y no sólo tratarán de aprenderla como un fin de sí mismo.

Cuando mayor sea la frecuencia en el uso y aplicación de la información, el aprendizaje así constituido llegará a formar parte del inventario de las capacidades personales del estudiante, junto con el soporte sólido constituido por las habilidades del pensamiento crítico.

CUADRO No. 3

NIVEL INFERENCIAL DE LAS ALUMNOS DEL SEXTO GRADO DE EDUCACIÓN PRIMARIA DE LA INSTITUCIÓN EDUCATIVA PÚBLICO “SAN RAMON” DE LA PROVINCIA DE HUAMANGA, DPTO. DE AYACUCHO EN EL AÑO 2013.

Nivel Infe n cial	Grupo Experimental				Grupo Control			
	Pre Test		Post test		Pre Test		Post test	
	Alum	%	Alum.	%	Alum	%	Alum.	%
Inicio	19	48	12	30	18	4	15	37
Proce so	09	22	09	22	16	40	05	13
Logra do	12	30	19	48	06	15	20	50
Total	40	100	40	100	40	100	40	100

Fuente: Información obtenida de las encuestas de decodificación

GRÁFICO 3

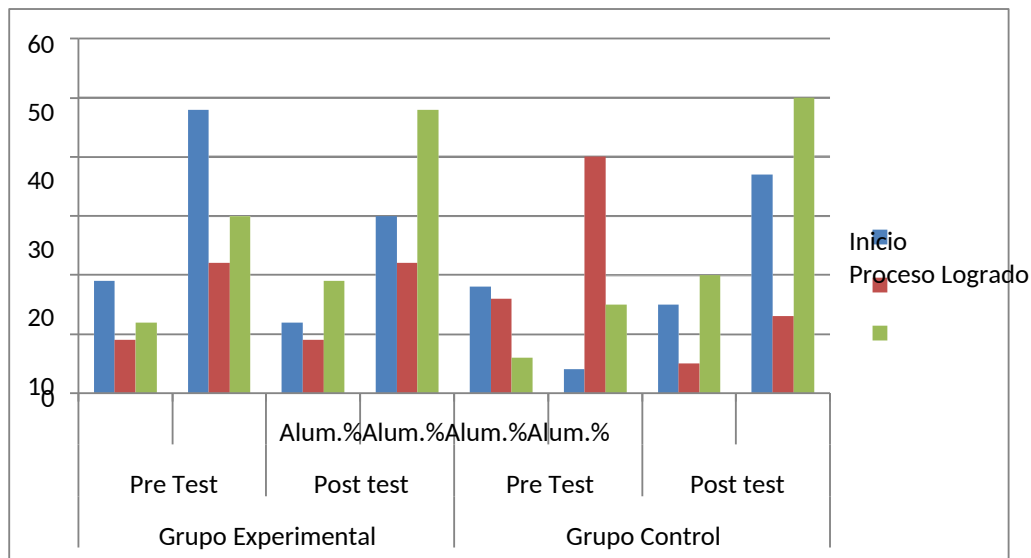

Del nivel inferencial se observa que el 48% (19) de los alumnos se encuentran en el nivel de inicio, el 22 % (09) en proceso y el 30% (12 ) han logrado; mientras que en el pos test se observa que el 30% (12) se encuentran en el nivel de inicio, el 22% (09) en proceso y el 48% (19) alumnos ha logrado el nivel inferencial.

Luego de establecer las diferencias y semejanzas entre los diversos tipos de argumentos y de formarlos juicios personales y críticos sobre los diferentes lecturas trabajadas.

Evaluar no es otra cosa que ejercitar la posibilidad de juzgar y criticar un tema estudio realizando una exposición de razones por las cuales calificamos un hecho o asunto de tal o cual manera y expresar por que apoyamos aceptamos, estamos de acuerdo o rechazamos determinados aspectos. Implica asimismo determinar qué implicancias trae consigo el apoyar o rechazar, es decir qué consecuencias pueden producirse.

CUADRO No. 4

NIVEL CRÍTICO DE LAS ALUMNOS DEL SEXTO GRADO DE EDUCACIÓN PRIMARIA DE LA INSTITUCIÓN EDUCATIVA PÚBLICO “SAN RAMÓN” DE LA PROVINCIA DE HUAMANGA DEL DPTO.DE AYACUCHO EN EL AÑO 2013

Nivel Crítico	Grupo Experimental				Grupo Control			
	Pre Test		Post Test		Pre Test		Post test	
	Alum.	%	Alum	%	Alum	%	Alum	%
Inicio	19	47	10	25	19	47	17	45
Proceso	10	25	13	32	12	30	15	35
Logrado	11	28	17	43	09	23	08	20
Total	40	100	40	100	40	100	40	100

Fuente: Información obtenida del test.

GRÁFICO 4

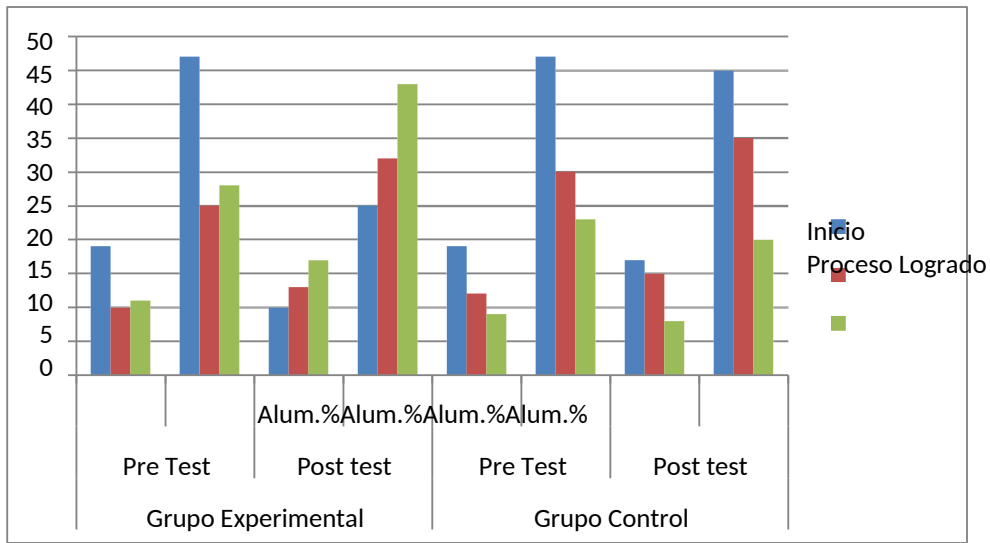

Del nivel crítico se observa que el 47% (19) de los encuestados se encuentran en el nivel de inicio, el 25 % (10) en proceso y el 28 % (11) han logrado; mientras que en el post test el 25% (10) se encuentran en el nivel de inicio, el 32 % (13) en proceso y el 43 % (17) han logrado el nivel crítico.

CUADRO No. 5:

NIVEL CREATIVO DE LAS ALUMNOS DEL SEXTO GRADO DE EDUCACIÓN PRIMARIA DE LA INSTITUCIÓN EDUCATIVA PÚBLICO“SAN RAMÓN” DE LA PROVINCIA DE HUAMANGA, DEL DEPTO. DE AYACUCHO, EN EL AÑO DE 2013.

Nivel Creativo	Grupo Experimental				Grupo Control			
	Pre Test		Post test		Pre Test		Post test	
	Alum.	%	Alum.	%	Alum	%	Alum.	%
Inicio	22	55	17	43	20	50	18	45
Proceso	08	20	10	25	08	20	13	33
Logrado	10	25	13	32	12	30	09	22
Total	40	100	40	100	40	100	40	100

Fuente obtenida de pre test y post test

GRÁFICO 5

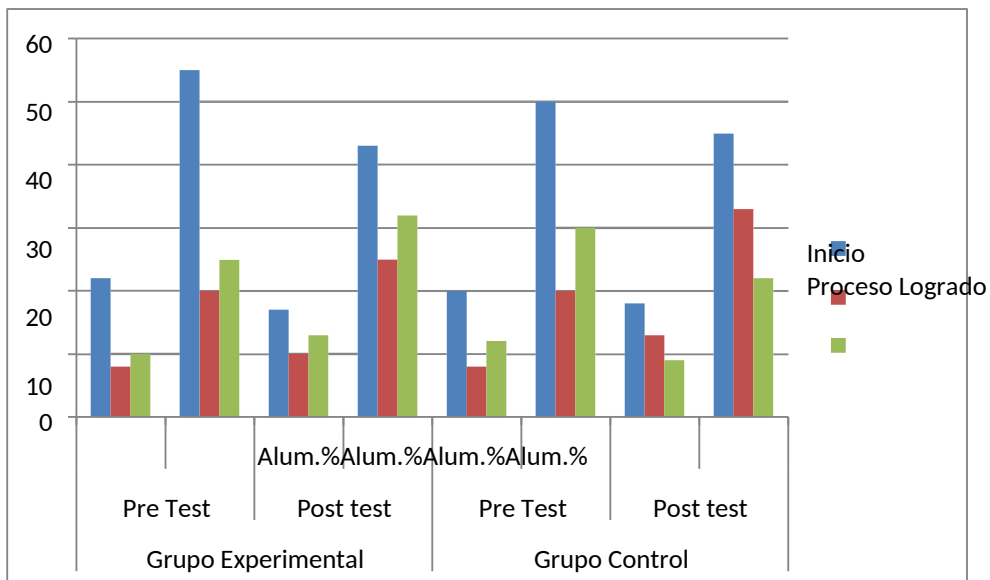

Del nivel creativo se observa que el 55% (22) de los encuestados se encuentran en el nivel de inicio, el 20% (08) en proceso y el 25% (10) han logrado; mientras que en el Post test el 43% (17) se encuentra en inicio, el 25% (10) en proceso y el 32% (13) alumnos han logrado el nivel creativo.

CUADRO N° 06

NIVEL DE COMPRENSIÓN LECTORA DE LAS ALUMNOS DEL SEXTO GRADO DE EDUCACIÓN PRIMARIA DE LA I. E. PÚBLICO “SAN RAMON” DE LA PROVINCIA DE HUAMANGA DEL DPTO. DE AYACUCHO, EN EL AÑO 2013

Nivel de Comprensión	Grupo Experimental				Grupo Control			
	Pre Test		Post test		Pre Test		Post test	
	Alum	%	Alum.	%	Alum	%	Alum.	%
Inicio	23	58	10	25	16	40	10	25
Proceso	05	12	13	33	14	35	20	50
Logrado	12	30	17	42	10	25	10	25
Total	40	100	40	100	40	100	40	100

Fuente obtenida de pre test y post test



GRÁFICO 6

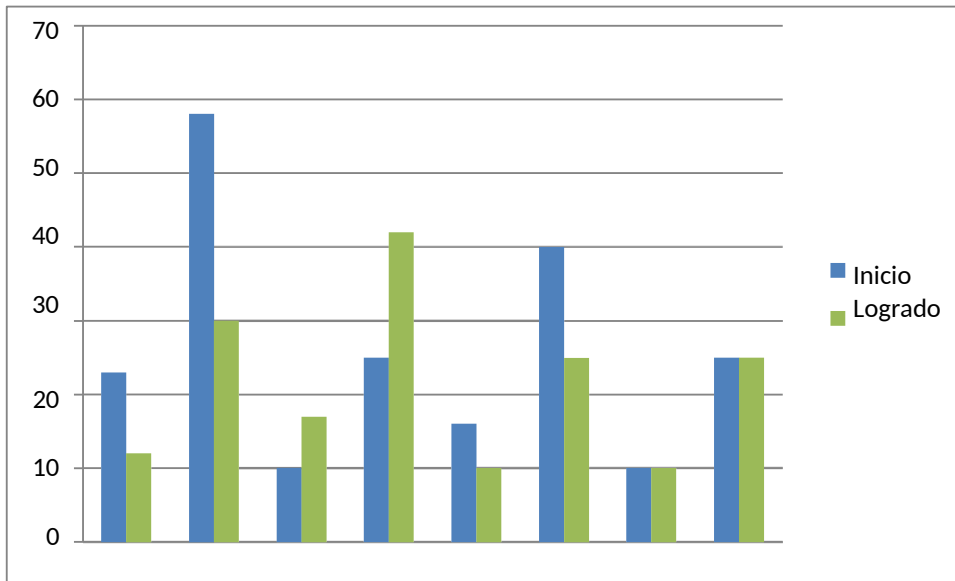

Del cuadro del nivel de comprensión lectora de los alumnos del sexto grado de educación de la institución educativa “San Ramón” de la provincia de Huamanga, departamento de Ayacucho, en el año 2013 se observó lo siguiente: de los diferentes textos que se les ha proporcionado el 58% (23) alumnos se encuentran en inicio, el 12% (05) en proceso y el 30 % (12) han logrado; mientras que en el post test el 25 % (10) en inicio, el 33 % (13) en proceso y el 42 % (17) ha logrado perfectamente la comprensión lectora de los textos proporcionados como muestra.

CUADRO N° 07

NIVELES DE COMPRENSION LECTORA SEGÚN SESIONES DE LOS ALUMNOS DEL SEXTO GRADO DE EDUCACIÓN PRIMARIA DE LA I.E. PÚBLICO “SAN RAMÓN” DE LA PROVINCIA DE HUAMANGA, DEL DEPTO. DE AYACUCHO, EN EL AÑO 2013.

Nivel de Comprensión Lectora	Sesiones																			
	Sesión 1: Aplicación del Pre-test		Sesión 2: Conozcamos los modelos de lectura.		Sesión 3: Apliquemos las técnicas básicas de lectura		Sesión 4: Diferenciamos los niveles de lectura comprensiva		Sesión 5: Reconocemos la estructura básica del texto		Sesión 6: Conozcamos las estrategias didácticas reguladoras		Sesión 7: Estrategias reguladoras de lectura comprensiva antes de la lectura		Sesión 8: Estrategias reguladoras de lectura comprensiva: durante la lectura		Sesión 9: Estrategias reguladoras de lectura comprensiva: después de la lectura		Sesión 10: Aplicación del post test	
	no	%	no	%	no	%	no	%	no	%	no	%	no	%	no	%	no	%	no	%
Inicio	16	40	10	25	19	48	19	47	22	55	23	58	13	33	16	40	10	25	18	45
Proceso	14	35	16	40	09	22	10	25	08	20	05	12	17	42	14	35	20	50	13	33
Logrado	10	25	14	35	12	30	11	28	10	25	12	30	10	25	10	25	10	25	09	22
Total	40	100	32	100	40	100	40	100	40	100	40	100	40	100	40	100	40	100	40	100

Fuente: Información obtenida de los test

GRÁFICO 7

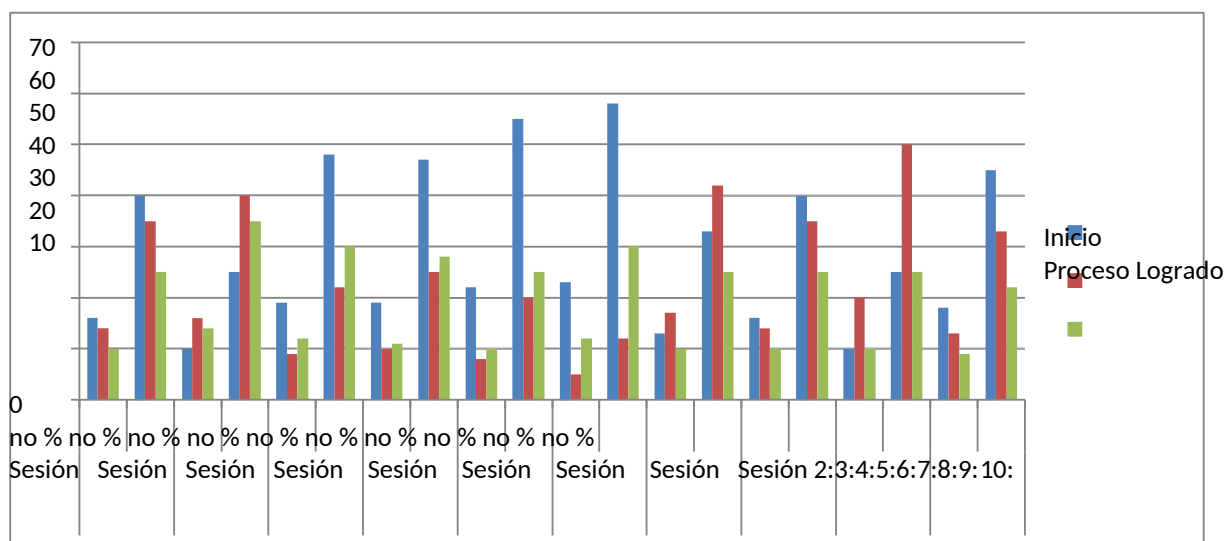

Puntajes de comprensión lectora por sesiones entre los alumnos del sexto grado de educación primaria de la institución educativa público “San Ramón” de la provincia de Huamanga, Depto. De Ayacucho en el año 2014.

En el cuadro N° 07, se muestran los puntajes de los alumnos del grupo experimental (aula N° 3), en cada una de las sesiones del taller de estrategias didácticas para la enseñanza de la comprensión lectora.

En la sesión N° 1, la aplicación del pre test señala que el 40% (16) de alumnos presentan un nivel de comprensión lectora en inicio, el 35% (14) de alumnos con nivel en proceso y el 25% (10) de alumnos alcanzan el logro de la capacidad.

En la sesión N° 2, “Conozcamos los modelos de lectura”, el 25% (10) de alumnos presentan un nivel de comprensión lectora en inicio, el 40% (16) de alumnos está en proceso y el 35% (14) de alumnos alcanzan nivel de logro.

En la sesión N° 3, “Apliquemos las técnicas básicas de lectura”, se puede observar que el 48% (19) de alumnos presentan un nivel de comprensión lectora en inicio, 22% (09) de alumnos tiene nivel en proceso y el 30% (12) alcanzaron el logro de la capacidad.

En la sesión N° 4, “Diferenciamos los niveles de lectura comprensiva”, se puede observar que el 47% (19) de alumnos su nivel de comprensión lectora está en inicio, el 25% (10) de alumnos su nivel de comprensión lectora está en proceso y el 28% (11) alumnos alcanzan el logro de la capacidad.

En la sesión N° 5, “Reconozcamos la estructura básica del texto”, se puede observar que el 55% (22) de alumnos tiene nivel de comprensión lectora en inicio, el 20% (08) de

alumnos su nivel de comprensión lectora está en proceso y el 25% (10) alumnos su nivel de comprensión lectora está logrado.

En la sesión N° 6, “Conozcamos las estrategias didácticas reguladoras” se puede observar que el 58% (23) alumnos su nivel de comprensión lectora está en inicio, el 12% (05) alumnos su nivel de comprensión lectora está en proceso, y el 30% (12) alumnos su nivel de comprensión lectora está logrado.

En la sesión N°7 “aplicación de las estrategias reguladoras de la lectura” se puede observar que el 33% (13) alumnos su nivel de comprensión lectora esta en inicio, el 42% (17) alumnos su nivel de comprensión lectora está en proceso, el 25% (10 alumnos su nivel de comprensión lectora está logrado.

En el sesión N°8 “aplicación de las estrategias reguladoras de la lectura” se puede observar que el 40% (16) alumnos su nivel de comprensión lectora esta en inicio, el 35% (14) alumnos su nivel de comprensión lectora está en proceso, el 25% (10) alumnos su nivel de comprensión lectora está logrado.

En el sesión N°9 “aplicación de las estrategias reguladoras de la lectura” se puede observar que el 25% (10) alumnos su nivel de comprensión lectora está en inicio, el 50% (20) alumnos su nivel de comprensión lectora está en proceso, el 25% (10) alumnos su nivel de comprensión lectora está logrado.

En el sesión N° 10, aplicación del pos test, se puede observar que el 45% (18) de alumnos su nivel de comprensión lectora está en inicio, el 33% (13) de alumnos tiene nivel de comprensión lectora en proceso y en el 22% (09) de alumnos su nivel de comprensión lectora está logrado.

### IV.3. Análisis de resultados

#### IV.3 .1. RESULTADOS DEL PRETEST Y POSTEST

CUADRO No. 08

CUADRO COMPARATIVO DE LOS RESULTADOS TOMADOS DE PRE-TEST DEL GRUPO CONTROL

PRE-TEST	SEXTO GRADO "A"	NUMERO DE ALUMNOS	H
	NOTAS	Nº	hi
Inicio	00-13	25	62
Proceso	14- 16	09	23
Logro	17 -20	06	15
Total		40	100

GRÁFICO 8

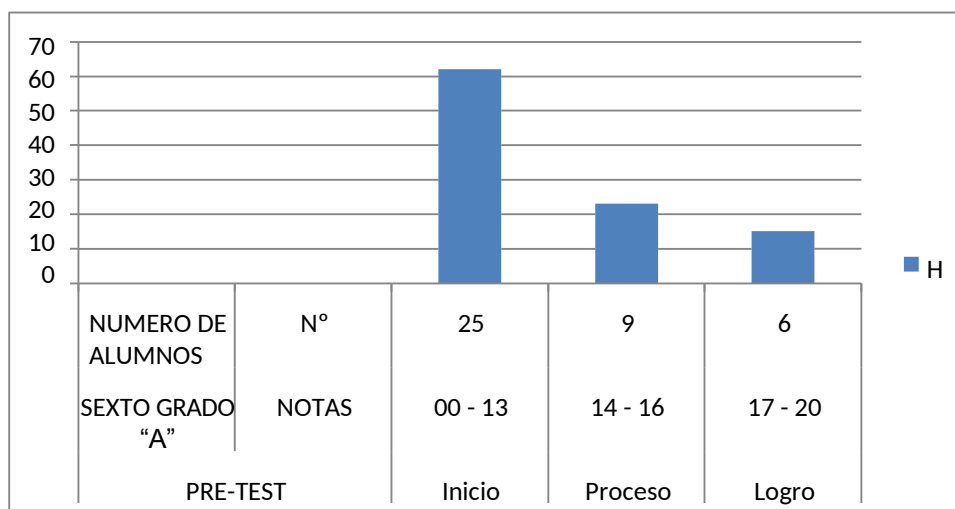

Ayacucho en el año 2014.

En el cuadro N° 08 se observa que de los 40 alumnos evaluados el 62% de los alumnos obtuvieron los calificativos de: 00 a 13 puntos; el 23% obtuvieron de 14 a 16 puntos y el 15% de alumnos de 17 a 20 puntos.

CUADRO N° 09

CUADRO COMPARATIVO DE LOS RESULTADOS DE POSTEST DEL GRUPO CONTROL

PRE-TEST	SEXTO GRADO “A”	NUMERO DE ALUMNOS	H
	NOTAS	N°	hi
Inicio	00-13	18	45
Proceso	14- 16	17	43
Logro	17 -20	05	12
Total		40	100

GRÁFICO 9

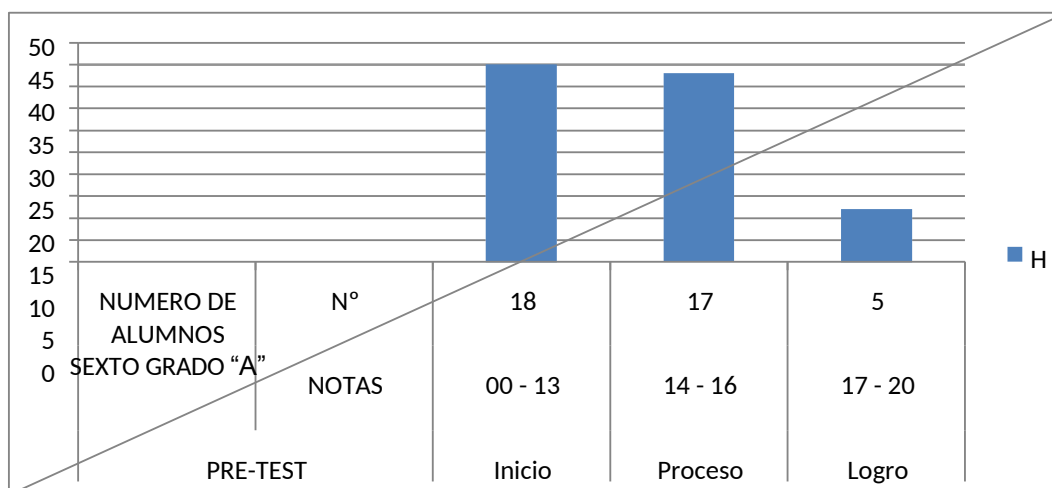

Fuente: Evaluación Pre Test a los alumnos del sexto grado de educación primaria de la Institución Educativa Público “San Ramón” de la provincia de Huamanga, del Depto. De Ayacucho en el año 2014.

En el cuadro N° 09, observamos que del total de 40 alumnos encuestados, el 45% lograron el control Post-Test de inicio con puntajes de cero a 13 puntos; el 43% lograron el post test de progreso con un puntaje de 14 a 16 puntos y el 12% lograron el puntaje de 17 a 20 puntos.

CUADRO N° 10

CUADRO COMPARATIVO DE LOS RESULTADOS DE PRE – TEST DEL GRUPO EXPERIMENTAL

PRE-TEST	SEXTO GRADO “A”	NUMERO DE ALUMNOS	H
	NOTAS	N°	hi
Inicio	00-13	18	45
Proceso	14- 16	12	30
Logro	17 -20	10	25
Total		40	100

GRÁFICO 10

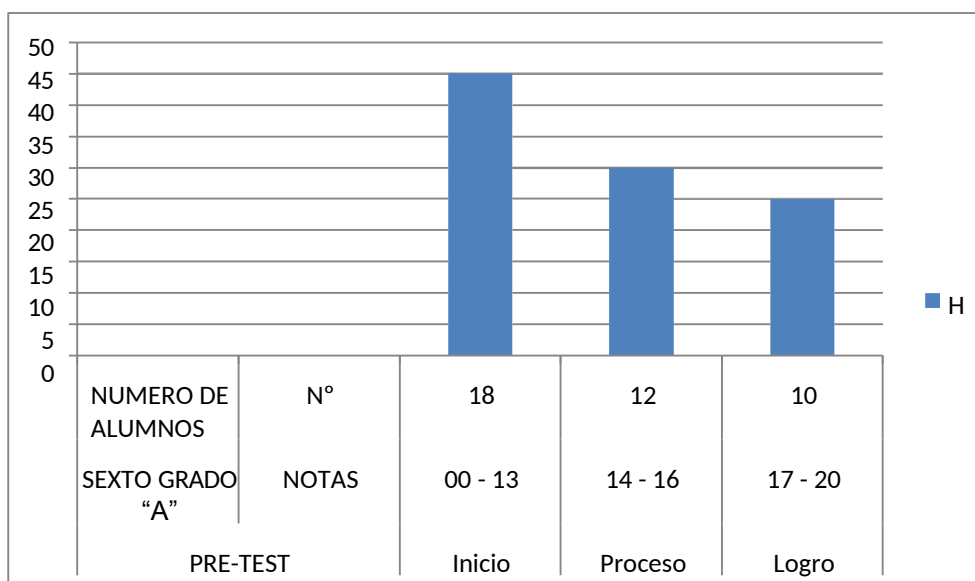

Fuente: Evaluación Pre Test a los alumnos del sexto grado de educación primaria de la Institución Educativa Pública “San Ramón” de la provincia de Huamanga, del Depto. de Ayacucho en el año 2014.

En el cuadro N° 10 se observa que el 45% de los encuestados han logrado aprobar el pre – Test de inicio del grupo experimental de: 00 a 13 puntos; el 30% lograron el proceso con puntajes de 14 a 16 puntos y el 25% lograron con puntajes de 17 a 20 puntos.

CUADRO N° 11

CUADRO COMPARATIVO DE LOS RESULTADOS DE POST-TEST DEL GRUPO EXPERIMENTAL

PRE-TEST	SEXTO GRADO "A"	NUMERO DE ALUMNOS	H
	NOTAS	N°	hi
Inicio	00-13	18	55
Proceso	14- 16	12	20
Logro	17 -20	10	25
Total		40	100

GRÁFICO 11

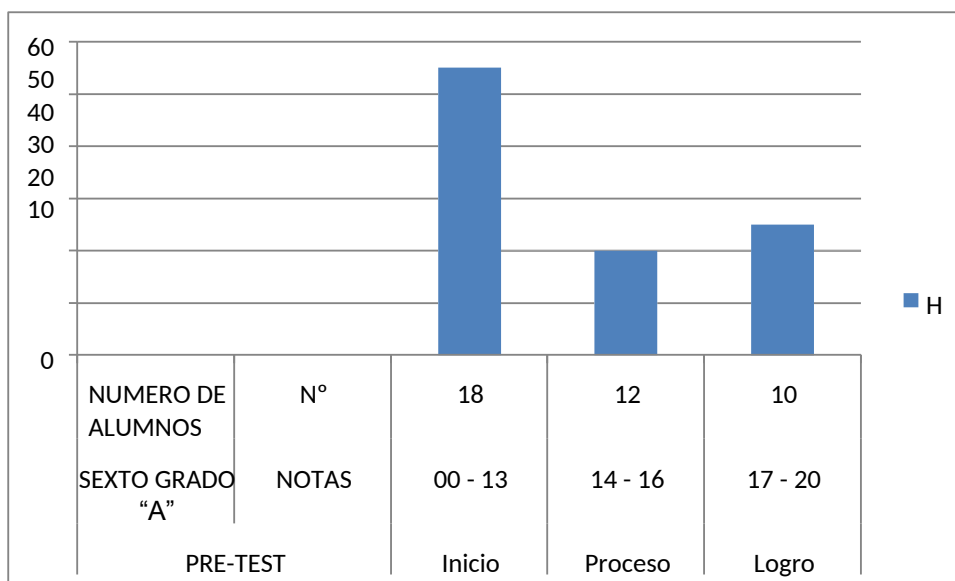

Fuente: Evaluación Post Test a los alumnos del sexto grado de educación primaria de la Institución Educativa Público "San Ramón" de la provincia de Huamanga, del Depto. De Ayacucho en el año de 2014.

En el cuadro N° 11 se observa que el post-test, lograron en un 55% de los alumnos de la I.E.P. "San Ramón".



## **V. CONCLUSIONES Y RECOMENDACIONES**

### **5.1. Conclusiones**

El nivel de comprensión lectora en los alumnos del 6to grado de educación primaria es de inicio al momento de aplicar el pre test. Así mismo se verificó los registros auxiliares del 6to grado “A” de Educación Primaria el cual se determina que rendimiento académico es bajo en las diferentes áreas.

Las sesiones de aprendizaje, se sustentaron en teorías psicopedagógicas de Piaget y de Vygotsky; los constructivistas señala que los niños construyen activamente su conocimiento y su pensamiento; con principios de flexibilidad, Integralidad. Promueve la participación, Comprensibilidad porque promueve que los alumnos asimilen y consoliden los niveles de la comprensión lectora; Reflexiva: Porque a partir de la realidad y experiencias previas genera una conciencia crítica evitando respuestas mecánicas. Construyendo conceptos innovadores, mezclando o complementando sus saberes previos con nuevas ideas

Después de la aplicación del pre test, su nivel de comprensión lectora en los alumnos del Sexto grado de Educación Primaria de la Institución Educativa Público “San Ramón” de Ayacucho, fue de inicio, proceso y logro en los niveles de decodificación, literal, inferencial, crítico y creativo.

El taller de estrategias didácticas experimentales, se sustenta en fundamentos psicopedagógicos y psicológicos logrando una comprensión lectora planificada, organizada y reflexiva al aplicar adecuadamente estrategias didácticas reguladoras.

La mayor deficiencia que presentan los alumnos en su comprensión lectora es en el nivel inferencial, crítico y creativo.

## V.2. Recomendaciones

1. Se recomienda hacer extensiva la presente tesis a docentes de otras instituciones para mejorar la comprensión lectora en los alumnos.
2. Utilizar conocimientos de acuerdo a las necesidades y características de los alumnos, para que las sesiones de aprendizaje sean significativas.
3. Aplicar estrategias didácticas; es decir, clases dinámicas, participativas, etc. no solo en el área de comunicación si no en todas las áreas para así mejorar el aprendizaje de los estudiantes.
4. Elegir lecturas de acuerdo a la edad de los estudiantes y al medio donde se encuentran: cuentos, leyendas, mitos, casos reales, etc. que les sea agradables, emocionantes, que la atención de los alumnos sea permanente por saber los desenlaces.

## VI. REFERENCIAS BIBLIOGRÁFICAS

- ABREGÚ, L. (1999). Nivel de autoestima e inteligencia emocional en alumnos con bajo rendimiento académico en la Universidad Nacional Agraria de la Selva. Tingo María.: Informe docente de la Facultad de Ciencias Económicas de la Universidad Nacional de la Amazonía.
- Rimarachín M, Estrategias metodológicas para mejorar la comprensión lectora de los alumnos del quinto y sexto grado. Lima; 2000.
- Gonzales M. Estrategias de enseñanza para mejorar la comprensión de textos en áreas de comunicación integral y Lógico Matemático. Lima; 2001.
- Vidal & Roxana. Nivel de comprensión de lectura de las alumnas del Instituto Superior Pedagógico Público. USA.ER; 2002.
- Morales J. La comprensión lectora en docentes talentosos que asisten a un programa de enriquecimiento en lectura, con un enfoque científico. Madrid; 2001.
- Contreras & Covarrubias. Habilidades Meta cognitivas de lectura en estudiantes universitarios. México; 1988.
- Huey; 1908-1968 & Smith; 1965. Comprensión lectora. Lima; 1984
- Roser B. Aprendizaje servicio para una educación empática. España; 2012.
- Barret. Taxonomía de Barret. México; 1901- 1981.
- Tresierra A. Metodología de la Investigación Científica. 1era ed. Perú Biociencia; 2000.
- Adell M. Estrategias para mejorar el rendimiento académico de los adolescentes. Madrid; 2002.
- Chiriboga M. Desde a sombra del silencio. Quito; 2004.
- Schroeder C. Las certezas y las palabras. Usa; 2010.
- Capella J. El aprendizaje del aprendizaje. Barcelona; 1997.
- Ausbel D. Teorías del aprendizaje significativo. Nueva York; 2013.
- Vygotsky L. Aportes a la educación y la pedagogía. Moscú; 1917.

- Wood & Bruner & Ross. El papel de la tutoría en resolución de problemas. Harvard; 1974.
- Piaget J. Etapas del desarrollo cognitivo según Piaget. Zuisa, Ginebra; 1968 – 1980.
- Jensen E. Cerebro y aprendizaje. Competencias e implicaciones educativas. Madrid; 1998.
- Buzan T. El Libro de los Mapas Mentales. Ediciones Urano 1996.
- Cabanillas W. Influencia de la Enseñanza directa en el mejoramiento de la Comprensión Lectora. Tesis para optar el Grado de Maestría en Educación en la UMSM. 2004.
- Cervantes R. Teoría Didáctica de lenguaje y literatura. Ed. San Marcos. Lima; 2007.
- Colema & Aguilar. Estrategias docentes para un aprendizaje significativo. Solé; 1992. P.275.
- Condemarín M. Lectura correctiva y remedial. Ed. Andrés Bello. Chile; 1996.
- Díaz F & Hernández Estrategias docentes para un aprendizaje significativo. México; 2002.
- Romero F & Gonzales M. Prácticas de comprensión Lectora. Madrid; 2001. P. 21.
- Gallego J. Estrategias cognitivas en el aula. Ed. Escuela Española S. A.
- Ministerio de Educación. Guía de estrategias meta cognitivas para desarrollar la comprensión lectora. 2da edición. Lima; 2007.
- Papalia D. Desarrollo Humano. 2da edición. Lima; 1999.
- Jimeno S. Didáctica para el logro de aprendizajes autónomos. Colombia; 2006.
- Pinzas J. Leer pensando. Ed. Pontificia Universidad Católica del Perú. 2da edición. Lima; 2001.
- Gálvez A. Métodos y técnicas. 4ta edición. Perú; 2001.
- WUKMIR, V. (1967). Emoción y sufrimiento. Barcelona.: Edit. Labor.

## ANEXOS

INSTRUMENTOS DE RECOLECCIÓN DE DATOS

GUÍA DE OBSERVACIÓN A LOS ALUMNOS Y

ALUMNAS INSTITUCIÓN EDUCATIVA: \_\_\_\_\_

GRADO: \_\_\_\_\_ SECCIÓN: \_\_\_\_\_

FECHA: \_\_\_\_\_

NOMBRES Y APELLIDOS: \_\_\_\_\_

\_\_\_\_\_ FECHA: \_

INDICADORES \_\_\_\_\_

INDICADORES	SIEMPRE	CASI SIEMPRE	RARA VECES	NUNCA
1. Se muestra contento en durante las actividades de lectura				
2. Lee en forma individual sobre el tipo de texto.				
3. Hace anticipaciones sobre el texto				
4. Hace anticipaciones sobre el propósito del tipo de texto				
5. Señala o ubica personajes, objetos y lugares a partir de la lectura.				
6. Señala los principales sucesos del texto.				
7. Parafrasea es decir con sus propias palabras el contenido del texto.				
8. Utiliza adecuadamente la puntuación.				

9. Utiliza el diccionario				
10. Realiza inferencias a partir de la lectura del texto.				
11. Tiene una actitud crítica frente al texto leído.				
12. Su respuesta frente al texto demuestra su comprensión del significado (a través de preguntas, esquemas, mapas conceptuales)				

GUÍA DE OBSERVACIÓN AL DOCENTE.

INSTITUCIÓN EDUCATIVA: \_\_\_\_\_

GRADO: \_\_\_\_\_ SECCIÓN: \_\_\_\_\_

\_\_\_\_\_ DOCENTE: \_\_\_\_\_

\_\_\_\_\_ FECHA: \_\_\_\_\_

INDICADORES	SIEMPRE	CASI SIEMPRE	RARA VECES	NUNCA
1. Ha seleccionado el material de lectura con anticipación				
2. Realiza estrategias de acercamiento al texto (hipotetización).				
3. Emplea estrategias para que los alumnos se planteen objetivos antes de la lectura				
4. Aprovecha las imágenes de los textos para inferir datos respecto al contenido textual				
5. Recomienda el uso de estrategias de lectura a sus alumnos y alumnas como: subrayado, resumen, etc.				
6. En el proceso de lectura verifica si los niños y niñas van comprendiendo el texto.				
7. Realiza una lectura modelo para sus alumnos y alumnas.				
8. Aplica fichas de comprensión lectora.				
9. Las preguntas planteadas apuntan a verificar los niveles de comprensión lectora de los niños y niñas.				
10. Plantea preguntas en voz alta para verificar la comprensión global del				

texto.				
11. Propicia actividades de comentario del texto leído.				
12. Permite que los niños y niñas emitan su opinión respecto a lo leído.				



## CUESTIONARIO DE ENCUESTA A LOS ALUMNOS Y ALUMNAS

Estimado niño o niña, a continuación te presentamos una serie de preguntas con el propósito de recoger información necesaria para nuestro trabajo de investigación, por lo que te pedimos respuestas con sinceridad.

### I. ASPECTOS GENERALES

Institución Educativa: .....

Grado: ..... SECCIÓN: .....

Edad: .....

Sexo: Masculino ( ) Femenino ( )

### II. INFORMACIÓN ESPECÍFICA

1) ¿En casa cuentan con materiales para la lectura?

Sí ( ) No ( )

¿Cuáles?

- Libros ( )

- Revistas ( )

- Periódicos ( )

- Folletos ( )

2) ¿Tus padres te motivan para que

leas? Sí ( ) No ( )

¿Cómo?

-Leen contigo ( )

- Leen libros ( )

- Te ayudan en las tareas ( )

3) ¿Recibes ayuda de familiares para realizar

lecturas? Sí ( ) No ( )

¿Cuáles?

- Tíos ( )

-Primos

-Hermanos

- Otros: \_\_\_\_\_

4) ¿En la escuela tu profesor o profesora te incentiva a leer? Sí  No

¿Cómo?

- Otros: \_\_\_\_\_

5) ¿Qué tipo de lectura te recomienda el profesor o profesora?

- Lectura en voz alta

- Lectura silenciosa

6) ¿Tú profesor o profesora lleva materiales a la clase?

Sí  No

¿Cuáles?

-Libros

-Fotocopias

- Periódicos

- Otros: \_\_\_\_\_

7) ¿Te gusta leer?

Sí  No

¿Por qué? \_\_\_\_\_

8) ¿Cuándo lees por qué lo haces?

- Porque tu profesor o profesora lo exige

- Porque tus padres te exigen

- Porque quieres aprender más

- Otros: \_\_\_\_\_

9) ¿Cuánto tiempo dedicas a la lectura?

- Menos de 30 minutos diarios

- 30 minutos diarios
- 1 hora diaria
- 2 horas diarias
- Más de 2 horas diarias

10) ¿Qué textos prefieres leer?

- Libros
- Cuentos
- Periódicos
- Chistes
- Revistas

11) ¿Tienes problemas cuando lees?

Sí  No

¿Cuáles?

- Me distraigo rápido
- No comprendo lo que leo
- Me olvido lo que leo
- Me aburro leyendo
- Otros: \_\_\_\_\_

12) ¿Antes de leer un texto tu profesor o profesora les pregunta sobre lo que tratará el texto?

Sí  No

13) ¿Cuándo lees subrayas o resaltas las ideas importantes?

Sí  No

¿Por qué?

- No sé cómo hacerlo
- El profesor o profesora no lo recomienda
- No me gusta

- Otros: \_\_\_\_\_

14) ¿Cuándo no entiendes algo de la lectura que haces?

- Preguntas a tu profesor            ( )

- Preguntas a tus compañeros       ( )

- Sigues leyendo                       ( )

- Otros: \_\_\_\_\_

## TEST SOBRE COMPRENSIÓN LECTORA

NOMBRE: \_\_\_\_\_

\_\_\_\_\_ GRADO: \_\_\_\_\_ SECCIÓN: \_\_\_\_\_ FECHA: \_

QUERIDO NIÑO Y/O NIÑA:

Lea el siguiente texto y luego responda con precisión cada pregunta que se le plantea.

Amor entre Líneas

Ayacucho, 19 de diciembre de 2013

HolaIsela:

Por la letra ya habrás descubierto que soy yo, así que no voy a firmar con acrósticos ni seudónimos. Aquí estoy. He superado mi cobardía y lo peor que puede pasar es que las cosas sigan como están: como dos extraños que se sientan cerca en el mismo salón. No sé cómo te colaste aquí en mi pecho: cómo es que ahora mirarte es mi pasatiempo favorito. Ojala la maestra nos dejara algún trabajo juntos, porque a mí me gusta sentir tu olor a jabón por la mañana, y tus buenos días cuando llegas alborotándolo todo.

Me encanta cuando levantas la mano para hacer alguna pregunta o intervenir.

Algunos dicen que se conocen a las personas por los ojos, pero yo prefiero los datos de las manos: tus manos, por ejemplo, son de ensueño. Así de largas, así de limpias. Aquí estoy. Allí estas, más linda que todas mis ilusiones. Siempre me cuesta no poner cara de bobo cuando aspiro el olor de tus cabellos o sonrías con esa boca ancha, que he besado en mis sueños. Ya no quiero sufrir más, no quiero más distancia, quiero que seas mi enamorada, por eso te escribo estas líneas que espero lleguen a tu corazón.

ITEMS	RESPUESTA	NIVEL DE COMPRENSIÓN
1. Responde: ¿A quién está dirigida la carta?		LITERAL
2. Precisa: ¿A quién pertenece la letra?		
3. Indica: ¿Cuándo se escribió la carta?		
4. Menciona: ¿En qué ciudad vive Renato?		INFERENCIAL
5. Detalla: ¿Qué le agrada más de Isela a Renato?		
6. ¿Por qué el hombre se puso feliz cuando la mujer le mencionó los nombres de los ancianos?		
7. ¿Por qué los tres ancianos no podían entrar juntos a la casa?		
8. ¿Qué opinas de la reflexión que hizo la hija?		CRÍTICO
9. ¿Por qué crees que el esposo pensó primero en la riqueza?		
10. ¿Qué te ha parecido la historia? Fundamenta tu respuesta		

### FICHA DE COEVALUACIÓN

Nombres de los miembros del equipo	HA PARTICIPADO			
	En plena planificación del trabajo	En la realización del trabajo	¿Qué ha aportado todo el grupo?	¿Ha respetado las ideas del trabajo de los demás?
-C.P.C.C. Miguel Ángel, Noriega Guevara	SI	SI	IDEAS	SI
-Prof. Raúl, Bellido Palacios			IDEAS	SI

### FICHA DE AUTOEVALUACIÓN

¿CÓMO HE PARTICIPADO?	MUCHO	POCO	NADA
He intervenido	X		
He interrumpido		X	
He respetado las opiniones de los demás	X		
¿He aportado alguna idea			
¿Cuál _____			